

Guía básica del usuario

MFC-J4310DW
MFC-J4410DW
MFC-J4610DW

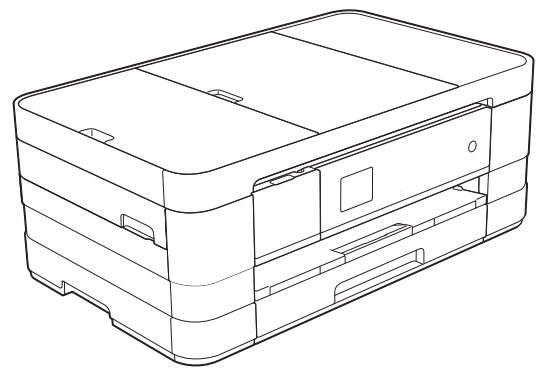

Si necesita llamar al Servicio de atención al cliente

Complete la siguiente información para consultarla cuando sea necesario:

Número de modelo: MFC-J4310DW, MFC-J4410DW y MFC-J4610DW (Rodee con un círculo el número de su modelo)

Número de serie: ¹ _____

Fecha de compra: _____

Lugar de compra: _____

¹ El número de serie está en la parte posterior de la unidad. Guarde esta Guía del usuario junto con el recibo de venta como un registro permanente de su compra, en caso de robo, incendio o servicio de garantía.

Registre su producto en línea en

<http://www.brother.com/registration/>

Al registrar su producto con Brother, quedará registrado como el propietario original del producto. Su registro con Brother:

- puede servirle como confirmación de la fecha de compra de su producto en caso de que pierda el recibo;
- puede servirle para secundar una reclamación al seguro en caso de que este cubra la pérdida del producto; y,
- nos ayudará a notificarle las mejoras del producto y las ofertas especiales.

La manera más cómoda y eficiente de registrar su nuevo producto es en línea a través de <http://www.brother.com/registration/>.

Números de Brother

IMPORTANTE

Para obtener ayuda técnica, debe llamar al país en el que compró el equipo. Las llamadas se deben realizar **desde dentro** de ese país.

Registro del producto

Al registrar su producto con Brother International Corporation, usted quedará registrado como el propietario original del producto. Su registro con Brother:

- puede servirle como confirmación de la fecha de compra de su producto en caso de que pierda el recibo;
- puede servirle para secundar una reclamación al seguro en caso de que este cubra la pérdida del producto; y,
- nos ayudará a notificarle las mejoras del producto y las ofertas especiales.

La manera más cómoda y eficiente de registrar su nuevo producto es hacerlo en línea desde

<http://www.brother.com/registration/>

Preguntas más frecuentes

Brother Solutions Center es nuestro recurso integral para todas las necesidades de equipos de fax y centros multifunción. Puede descargar las utilidades y los documentos de software más recientes, leer las preguntas más frecuentes y los consejos para la solución de problemas, así como aprender a sacar el mejor partido de su producto Brother.

<http://solutions.brother.com/>

NOTA

- Aquí puede comprobar si hay actualizaciones de los controladores de Brother.
 - Para mantener actualizado el rendimiento del equipo, compruebe aquí cuál es la actualización de firmware más reciente.
-

Para el Servicio de atención al cliente

En EE. UU.:	http://www.brother-usa.com/support (autoservicio/correo electrónico/chat) 1-877-BROTHER (1-877-276-8437) 1-901-379-1215 (asistencia por fax) 1-877-268-9575 (pruebe las operaciones de envío y recepción de fax)
En Canadá:	1-877-BROTHER (514) 685-4898 (asistencia por fax)

Localizador de centros de servicio técnico (solo EE. UU.)

Si desea saber la ubicación de un centro de servicio técnico autorizado de Brother, llame al 1-877-BROTHER (1-877-276-8437) o visítenos en <http://www.brother-usa.com/service/>.

Ubicaciones de los centros de servicio técnico (solo Canadá)

Si desea saber la ubicación de un centro de servicio técnico autorizado de Brother, llame al 1-877-BROTHER.

Pedido de accesorios y consumibles

Para obtener resultados óptimos, utilice solo accesorios originales de Brother, disponibles en la mayoría de los proveedores Brother. Si no puede encontrar el accesorio que necesita y tiene una tarjeta de crédito Visa, MasterCard, Discover o American Express, puede pedir los accesorios directamente a Brother. (Consulte nuestra página en línea para acceder a la selección completa de accesorios y consumibles de Brother disponibles).

NOTA

En Canadá solo se aceptan Visa y MasterCard.

En EE. UU.: 1-877-552-MALL (1-877-552-6255)
1-800-947-1445 (asistencia por fax)

<http://www.brothermall.com/>

En Canadá: 1-877-BROTHER

<http://www.brother.ca/>

Accesorios y consumibles

Descripción	Artículo
Cartucho de tinta de Súper Alto Rendimiento <negro>	LC107BK (imprime aprox. 1200 páginas) ¹
Cartucho de tinta de Súper Alto Rendimiento <amarillo>	LC105Y (imprime aprox. 1200 páginas) ¹
Cartucho de tinta de Súper Alto Rendimiento <cian> (azul)	LC105C (imprime aprox. 1200 páginas) ¹
Cartucho de tinta de Súper Alto Rendimiento <magenta> (rojo)	LC105M (imprime aprox. 1200 páginas) ¹
Cartucho de tinta de Alto Rendimiento <negro>	LC103BK (imprime aprox. 600 páginas) ¹
Cartucho de tinta de Alto Rendimiento <amarillo>	LC103Y (imprime aprox. 600 páginas) ¹
Cartucho de tinta de Alto Rendimiento <cian> (azul)	LC103C (imprime aprox. 600 páginas) ¹
Cartucho de tinta de Alto Rendimiento <magenta> (rojo)	LC103M (imprime aprox. 600 páginas) ¹
Papel fotográfico satinado Premium Plus (Tamaño Doble carta / 20 hojas) ² (Tamaño Carta / 20 hojas) (Tamaño 4" × 6" / 20 hojas)	BP71GLGR BP71GLTR BP71GP20
Papel multiusos: papel normal (Tamaño Carta / 500 hojas)	BP60MPLTR (solo EE. UU.)
Papel para tinta normal (Tamaño Doble carta / 100 hojas) ²	BP60PLGR (solo EE. UU.)
Cable de la línea telefónica	LG3077001 (solo EE. UU.)
Guía básica del usuario	LEL074001 (inglés para EE. UU. y Canadá) LEL074002 (francés para Canadá)
CD-ROM para Windows® y Mac	LED934001 (MFC-J4310DW) LED946001 (MFC-J4410DW) LED936001 (MFC-J4610DW)

¹ Para obtener más información sobre los consumibles de sustitución, consulte <http://www.brother.com/pageyield/>.

² El papel Doble carta solo puede utilizarse en la ranura de alimentación manual.

Aviso legal y exención de responsabilidad de garantías (EE. UU. y Canadá)

EL LICENCIANTE DE BROTHER, ASÍ COMO LOS DIRECTIVOS, EJECUTIVOS, EMPLEADOS O AGENTES (EN CONJUNTO, EL LICENCIANTE DE BROTHER) RECHAZAN CUALQUIER GARANTÍA, YA SEA EXPLÍCITA O IMPLÍCITA, INCLUIDAS PERO SIN LIMITARSE A LAS GARANTÍAS IMPLÍCITAS DE COMERCIALIZABILIDAD E IDONEIDAD PARA UN PROPÓSITO DETERMINADO, CON RESPECTO AL SOFTWARE. EL LICENCIANTE DE BROTHER NO ASEGURA, GARANTIZA NI REALIZA DECLARACIÓN ALGUNA CON RESPECTO AL USO O LOS RESULTADOS DEL USO DEL SOFTWARE EN LO QUE SE REFIERE A SU CORRECCIÓN, EXACTITUD, CONFIABILIDAD, VALIDEZ U OTROS FACTORES. USTED ASUME TODO EL RIESGO COMO CONSECUENCIA DE LOS RESULTADOS Y EL FUNCIONAMIENTO DEL SOFTWARE. ALGUNOS ESTADOS DE EE. UU. Y ALGUNAS REGIONES DE CANADÁ NO PERMITEN LA EXCLUSIÓN DE GARANTÍAS IMPLÍCITAS. POR ELLO, ES POSIBLE QUE LA ANTERIOR EXCLUSIÓN NO SE APLIQUE EN SU CASO.

EL LICENCIANTE DE BROTHER NO SE HARÁ RESPONSABLE BAJO NINGUNA CIRCUNSTANCIA DE LOS DAÑOS ACCIDENTALES O INDIRECTOS (INCLUIDOS LOS DAÑOS POR PÉRDIDA DE BENEFICIOS, LA INTERRUPCIÓN DE NEGOCIOS, LA PÉRDIDA DE INFORMACIÓN DEL NEGOCIO Y DAÑOS SIMILARES) RESULTANTES DEL USO O LA INCAPACIDAD PARA USAR EL SOFTWARE, AUNQUE SE HAYA ADVERTIDO AL LICENCIANTE DE BROTHER ACERCA DE LA POSIBILIDAD DE DICHOS DAÑOS. ALGUNOS ESTADOS DE EE. UU. Y ALGUNAS REGIONES DE CANADÁ NO PERMITEN LA EXCLUSIÓN O LIMITACIÓN DE LA RESPONSABILIDAD POR DAÑOS CONSECUENTES O ACCIDENTALES, POR LO QUE ES POSIBLE QUE LAS LIMITACIONES ANTERIORES NO SE APLIQUEN EN SU CASO. EN CUALQUIER CASO, LA RESPONSABILIDAD DEL LICENCIANTE DE BROTHER CON RESPECTO A LOS DAÑOS REALES DERIVADOS POR CUALQUIER MOTIVO E INDEPENDIENTEMENTE DE LA FORMA DE ACCIÓN (YA SEA INCUMPLIMIENTO DE CONTRATO, AGRAVIO (INCLUIDA NEGLIGENCIA), RESPONSABILIDAD SOBRE EL PRODUCTO U OTROS SUPUESTOS), SE LIMITARÁ A 50 \$.

Compilación e información sobre esta publicación

Este manual ha sido compilado y publicado bajo la supervisión de Brother Industries, Ltd. y contiene información referente a las descripciones de los productos más recientes y sus especificaciones.

El contenido de este manual y las especificaciones descritas sobre este producto están sujetos a cambios sin previo aviso.

Brother se reserva el derecho de hacer cambios sin previo aviso en las especificaciones y los materiales descritos y no se hará responsable de ningún daño que pudiera tener lugar (incluyendo daños consecuentes) a causa del contenido presentado, por ejemplo, errores tipográficos u otros relacionados con esta publicación.

Guías del usuario y dónde encontrarlas

¿Qué guía?	¿Qué contiene?	¿Dónde está?
Guía de seguridad del producto	Lea esta guía en primer lugar. Lea las instrucciones de seguridad antes de configurar el equipo. Consulte en esta guía las marcas comerciales y las limitaciones legales.	(EE. UU.) Archivo PDF / CD-ROM (países latinoamericanos) Impreso / en la caja
Guía de configuración rápida	Siga las instrucciones para configurar el equipo e instalar los controladores y el software para el sistema operativo y el tipo de conexión que está utilizando.	(EE. UU.) Archivo PDF / CD-ROM (países latinoamericanos) Impreso / en la caja
Guía básica del usuario	Conozca las operaciones básicas de fax, copia, escaneo y PhotoCapture Center™ y cómo sustituir consumibles. Consulte los consejos para la solución de problemas.	(EE. UU.) Archivo PDF / CD-ROM (países latinoamericanos) Impreso / en la caja
Guía avanzada del usuario	Conozca más sobre las operaciones avanzadas: fax, copia, funciones de seguridad, impresión de informes y realización del mantenimiento rutinario.	Archivo PDF / CD-ROM
Guía del usuario de software	Siga estas instrucciones para imprimir, escanear, escanear en red, usar PhotoCapture Center™, Instalación remota, PC-Fax, Servicios web (escaneo) y usar la utilidad ControlCenter de Brother.	Archivo PDF / CD-ROM
Guía del usuario en red	En esta guía se incluye información útil acerca de las configuraciones de red con cable e inalámbrica y las configuraciones de seguridad al utilizar el equipo Brother. Asimismo, puede encontrar información sobre protocolos compatibles con su equipo y consejos detallados para la solución de problemas.	Archivo PDF / CD-ROM
Guía de Web Connect	En esta guía se incluye información útil sobre el acceso a servicios de Internet desde el equipo Brother, así como la descarga de imágenes, la impresión de datos y la carga de archivos directamente desde servicios de Internet.	Archivo PDF / Brother Solutions Center ¹
Guía de AirPrint	En esta guía se incluye información sobre el uso de AirPrint para imprimir desde Mac OS X v10.7.x, iPhone, iPod touch, iPad u otros dispositivos iOS en el equipo Brother sin la necesidad de tener instalado un controlador de impresora.	Archivo PDF / Brother Solutions Center ¹
Guía de Google Cloud Print	En esta guía se incluye información sobre cómo usar los servicios Google Cloud Print™ para imprimir a través de Internet.	Archivo PDF / Brother Solutions Center ¹
Guía de Wi-Fi Direct™	En esta guía se incluye información sobre cómo configurar y utilizar el equipo Brother para imprimir de forma inalámbrica directamente desde un dispositivo móvil que sea compatible con el estándar Wi-Fi Direct™.	Archivo PDF / Brother Solutions Center ¹
Guía de impresión y escaneo con dispositivos móviles para Brother iPrint&Scan	En esta guía se incluye información útil sobre la impresión desde un dispositivo móvil y el escaneo desde el equipo Brother hasta un dispositivo móvil cuando está conectado a una red Wi-Fi.	Archivo PDF / Brother Solutions Center ¹

¹ Consulte <http://solutions.brother.com/>.

Tabla de contenido

(Guía básica del usuario)

1	Información general	1
	Uso de la documentación	1
	Símbolos y convenciones utilizados en la documentación.....	1
	Acceso a la Guía avanzada del usuario, Guía del usuario de software y	
	Guía del usuario en red	2
	Visualización de las guías del usuario.....	2
	Acceso al soporte técnico de Brother (Windows®).....	4
	Acceso al soporte técnico de Brother (Macintosh)	5
	Información general del panel de control.....	6
	Pantalla LCD táctil de 1,8"	8
	Operaciones básicas	9
	Configuraciones de acceso directo (atajo)	10
	Creación de accesos directos (atajos)	11
	Cambios en los accesos directos (atajos).....	11
	Eliminación de accesos directos (atajos)	12
	Uso de los accesos directos (atajos).....	12
2	Carga de papel	13
	Carga de papel y otros soportes de impresión	13
	Carga de papel en la bandeja de papel #1.....	13
	Carga de papel más pequeño (Foto, Foto L y sobres).....	16
	Carga de papel en la bandeja de papel #2 (MFC-J4610DW)	20
	Carga de papel en la ranura de alimentación manual.....	22
	Área no imprimible.....	26
	Configuración del papel.....	27
	Tamaño y tipo de papel (MFC-J4310DW y MFC-J4410DW)	27
	Tamaño y tipo de papel (MFC-J4610DW).....	28
	Uso de la bandeja en el modo Copia (MFC-J4610DW)	29
	Uso de la bandeja en el modo Fax (MFC-J4610DW).....	29
	Papel aceptado y otros soportes de impresión.....	30
	Soportes de impresión recomendados	30
	Manipulación y uso de soportes de impresión	30
	Selección del soporte de impresión correcto.....	32
3	Carga de documentos	35
	Cómo cargar documentos	35
	Uso de la unidad ADF (MFC-J4410DW y MFC-J4610DW).....	35
	Uso del cristal de escaneo	36
	Área que no se puede escanear	37

4	Envío de un fax	38
	Cómo enviar un fax.....	38
	Detención del envío de faxes	39
	Configuración del tamaño del cristal de escaneo para el envío de faxes	39
	Transmisión de fax en color	40
	Cancelación de un fax en progreso	40
	Informe Verificación de la transmisión.....	40
5	Recepción de un fax	42
	Modos de recepción	42
	Selección del modo de recepción correcto.....	42
	Uso de los modos de recepción	44
	Solo fax.....	44
	Fax/Tel.....	44
	Manual.....	44
	Contestador externo	44
	Configuración del modo de recepción	45
	Número de timbres	45
	Duración del timbre F/T (solo modo Fax/Tel)	45
	Recepción fácil	46
6	Servicios telefónicos y dispositivos externos	47
	Servicios telefónicos (solo EE. UU.)	47
	Correo de voz	47
	Timbre distintivo	48
	Voz sobre IP (VoIP).....	50
	Conexión de un TAD (contestador automático) externo.....	51
	Conexiones.....	52
	Grabación de un mensaje saliente (OGM) en el TAD externo	52
	Conexiones de líneas múltiples (PBX)	53
	Extensiones telefónicas y teléfono externo	53
	Conexión de una extensión telefónica o un teléfono externo.....	53
	Uso de teléfonos externos y extensiones telefónicas.....	54
	Uso de un teléfono externo inalámbrico que no es de Brother	54
	Uso de códigos remotos.....	54
7	Marcación y almacenamiento de números	56
	Cómo marcar	56
	Marcación manual	56
	Marcación rápida	56
	Remarcación de fax.....	56
	Almacenamiento de números	57
	Almacenamiento de una pausa	57
	Almacenamiento de números de Marcación rápida	57
	Cambio de los nombres o números de Marcación rápida	58

8	Realización de copias	60
	Cómo hacer copias.....	60
	Detención de la copia.....	60
	Opciones de copia.....	60
	Tipo de papel.....	61
	Tamaño de papel.....	61
	Selección de bandeja (MFC-J4610DW).....	62
9	PhotoCapture Center™: impresión de fotografías desde una tarjeta de memoria o una unidad de memoria flash USB	63
	Operaciones de PhotoCapture Center™ (modo FOTO).....	63
	Uso de una tarjeta de memoria o una unidad de memoria flash USB.....	63
	Introducción.....	64
	Impresión de imágenes.....	66
	Visualización de fotografías.....	66
	Configuración de impresión de PhotoCapture Center™.....	66
	Cómo escanear a una tarjeta de memoria o una unidad de memoria flash USB.....	67
10	Cómo imprimir desde una computadora	68
	Impresión de un documento.....	68
11	Cómo escanear a una computadora	69
	Antes de escanear.....	69
	Escaneo de un documento como un archivo PDF usando ControlCenter4 (Windows®).....	70
	Cómo cambiar la configuración del modo Escaneado para escanear en PDF ...	73
	Cómo escanear un documento como un archivo PDF mediante la pantalla táctil.....	75
A	Mantenimiento rutinario	76
	Sustitución de los cartuchos de tinta.....	76
	Limpieza y comprobación del equipo.....	79
	Limpieza del escáner.....	79
	Limpieza del cabezal de impresión.....	80
	Comprobación de la calidad de impresión.....	80
	Comprobación de la alineación de la impresión.....	82

B	Solución de problemas	84
	Identificación del problema	84
	Mensajes de error y de mantenimiento	86
	Animación de error	97
	Transferencia de faxes o del informe Diario del fax	97
	Atasco de documentos (MFC-J4410DW y MFC-J4610DW)	98
	Atasco de la impresora o de papel	100
	Si tiene problemas con el equipo.....	107
	Tono de marcación	120
	Interferencias en línea telefónica / VoIP	120
	Información del equipo	121
	Comprobación del número de serie	121
	Funciones de restablecimiento.....	121
	Cómo restablecer el equipo.....	121
C	Tablas de funciones y configuración	122
	Uso de las tablas de configuración	122
	Almacenamiento en memoria	122
	Tablas de configuración.....	123
	Tablas de funciones.....	140
	Introducción de texto	157
	Introducción de espacios	157
	Realización de correcciones.....	157
	Repetición de letras	157
D	Especificaciones	158
	Especificaciones generales	158
	Soportes de impresión	161
	Fax.....	163
	Copia	164
	PhotoCapture Center™	165
	PictBridge	166
	Escáner.....	167
	Impresora.....	168
	Interfaces	169
	Red	170
	Requisitos de la computadora	171
	Consumibles	172
E	Índice	173

Tabla de contenido

(Guía avanzada del usuario)

La Guía avanzada del usuario explica las siguientes funciones y operaciones.

Puede consultar la Guía avanzada del usuario en el CD-ROM.

1 Configuración general

NOTA IMPORTANTE
Almacenamiento en memoria
Configuración del volumen
Horario de verano automático
(solo EE. UU.)
Cambio de hora
(solo para países latinoamericanos)
Modo espera
Pantalla LCD táctil
Marcar prefijo

2 Funciones de seguridad

Bloqueo función de seguridad 2.0

3 Envío de un fax

Opciones adicionales de envío
Operaciones adicionales de envío
Información general de sondeo

4 Recepción de un fax

Recepción en memoria
(solo en blanco y negro)
Recuperación remota
Operaciones adicionales de recepción
Información general de sondeo

5 Marcación y almacenamiento de números

Operaciones de voz
Operaciones adicionales de marcación
Formas adicionales para almacenar números

6 Impresión de informes

Informes de fax
Informes

7 Cómo hacer copias

Opciones de copia

8 PhotoCapture Center™: impresión de fotografías desde una tarjeta de memoria o una unidad de memoria flash USB

Operaciones de PhotoCapture Center™
Impresión de imágenes
Configuración de impresión de PhotoCapture Center™
Escaneado a tarjeta de memoria o unidad de memoria flash USB

9 Impresión de fotografías desde una cámara

Impresión de fotografías directamente desde una cámara con PictBridge
Impresión de fotografías directamente desde una cámara digital (sin PictBridge)

A Mantenimiento rutinario

Limpieza y comprobación del equipo
Embalaje y transporte del equipo

B Glosario

C Índice

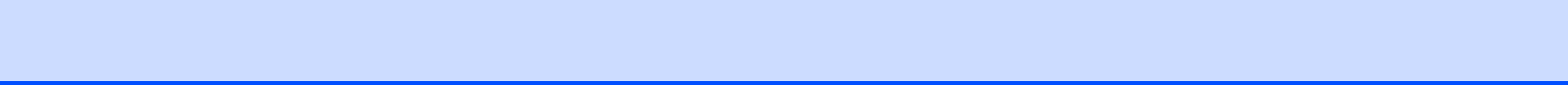

Uso de la documentación

Gracias por adquirir un equipo Brother. Haber leído la documentación le ayudará a sacar el máximo partido a su equipo.

Símbolos y convenciones utilizados en la documentación

Los símbolos y convenciones siguientes se emplean en toda la documentación.

ADVERTENCIA

ADVERTENCIA indica una situación potencialmente peligrosa que, si no se evita, puede producir la muerte o lesiones graves.

AVISO

AVISO indica una situación potencialmente peligrosa que, si no se evita, puede producir lesiones leves o moderadas.

IMPORTANTE

IMPORTANTE indica una situación potencialmente peligrosa que, si no se evita, puede producir daños materiales o pérdida de la funcionalidad del producto.

NOTA

Las notas indican cómo responder ante situaciones que pueden presentarse, o bien ofrecen consejos sobre cómo funcionará la operación con otras funciones.



Los iconos de peligro por descarga eléctrica le advierten de posibles descargas eléctricas.

Negrita	La tipografía en negrita identifica los números del teclado de marcación del panel táctil (Touchpanel) y los botones de la pantalla de la computadora.
<i>Cursiva</i>	La tipografía en cursiva tiene por objeto destacar puntos importantes o derivarle a un tema afín.
Courier New	El texto en Courier New identifica los mensajes que aparecen en la pantalla táctil del equipo.

Acceso a la Guía avanzada del usuario, Guía del usuario de software y Guía del usuario en red

Esta Guía básica del usuario no contiene toda la información acerca del equipo, como el uso de las funciones avanzadas de fax, copia, PhotoCapture Center™, impresora, escáner, PC-Fax y red. Cuando esté listo para conocer la información detallada acerca de estas operaciones, lea la **Guía avanzada del usuario**, la **Guía del usuario de software** y la **Guía del usuario en red**, que están en el CD-ROM.

Visualización de las guías del usuario

(Windows®)

Para ver la documentación, en el menú , **Todos los programas**, seleccione **Brother**, **MFC-XXXX** (donde XXXX es el nombre del modelo) desde el grupo de programas y, a continuación, seleccione **Guías del usuario**.

Si no ha instalado el software, puede encontrar la documentación en el CD-ROM siguiendo las instrucciones que se indican a continuación:

- 1 Encienda la computadora. Introduzca el CD-ROM de Brother en la unidad de CD-ROM.

NOTA

Si la pantalla de Brother no aparece, vaya a **Equipo (Mi PC)**, haga doble clic en el icono del CD-ROM y, a continuación, haga doble clic en **start.exe**.

- 2 Si aparece la pantalla de nombres de modelos, haga clic en el nombre de su modelo.
- 3 Si aparece la pantalla de idioma, haga clic en su idioma. Aparecerá el **Menú superior** del CD-ROM.

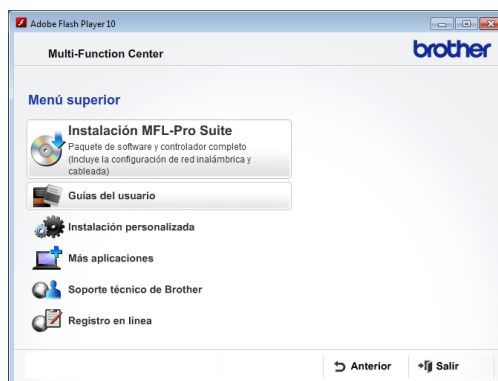

- 4 Haga clic en **Guías del usuario**.
- 5 Haga clic en **Documentos PDF**. Cuando aparezca la pantalla del país, seleccione su país. Una vez que aparezca la lista de Guías del usuario, seleccione la guía que desea leer.

(Macintosh)

- 1 Encienda el Macintosh. Introduzca el CD-ROM de Brother en la unidad de CD-ROM. Aparecerá la ventana que se muestra a continuación.



- 2 Haga doble clic en el icono **Guías del usuario**.
- 3 Seleccione su idioma.

- 4 Haga clic en **Guías del usuario**. Cuando aparezca la pantalla del país, seleccione su país.
- 5 Una vez que aparezca la lista de Guías del usuario, seleccione la Guía que desea leer.

Cómo encontrar las instrucciones sobre el escaneo

Hay varias maneras de escanear documentos. Puede encontrar las instrucciones de la siguiente manera:

Guía del usuario de software

- *Escaneado*
- *ControlCenter*
- *Escaneado en red*

Guías de uso de Nuance™ PaperPort™ 12SE

(Windows®)

- Las guías de uso de Nuance™ PaperPort™ 12SE completas se pueden encontrar en la sección de ayuda de la aplicación PaperPort™ 12SE.

Guía del usuario de Presto! PageManager (Macintosh)

NOTA

Presto! PageManager se puede descargar desde http://nj.newsoft.com.tw/download/brother/PM9SEInstaller_BR_multilang.dmg

- La Guía del usuario de Presto! PageManager completa se puede encontrar en la sección de ayuda de la aplicación Presto! PageManager.

Cómo encontrar las instrucciones sobre la configuración de redes

El equipo se puede conectar a una red inalámbrica o con cables.

- Instrucciones de configuración básicas (▶▶ Guía de configuración rápida).
- El punto de acceso inalámbrico o enrutador admite Wi-Fi Protected Setup™ o AOSS™ (▶▶ Guía de configuración rápida).
- Más información sobre la configuración de redes (▶▶ Guía del usuario en red).

Acceso al soporte técnico de Brother (Windows®)

Puede encontrar toda la información de contacto que necesite, por ejemplo el soporte técnico de la web (Brother Solutions Center), el Servicio de atención al cliente y los centros de servicio técnico autorizados de Brother en *Números de Brother* >> página i y en el CD-ROM.

- Haga clic en **Soporte técnico de Brother** en el **Menú superior**. A continuación se abrirá la siguiente pantalla:



- Para acceder a nuestro sitio web (<http://www.brother.com/>), haga clic en **Página de inicio de Brother**.
- Para ver todos los números de Brother, incluidos los números del Servicio de atención al cliente para EE. UU. y Canadá, haga clic en **Información de soporte técnico**.
- Para acceder al centro comercial de compras en línea de Brother de EE. UU. (<http://www.brothermall.com/>), en el que puede obtener información adicional sobre productos y servicios, haga clic en **Brother Mall.com**.
- Para obtener las noticias más recientes e información de asistencia de productos (<http://solutions.brother.com/>), haga clic en **Brother Solutions Center**.

- Para visitar nuestro sitio web en el que puede adquirir consumibles originales de Brother (<http://www.brother.com/original/>), haga clic en **Información de suministros**.
- Para acceder al Brother CreativeCenter (<http://www.brother.com/creativecenter/>) para realizar descargas GRATUITAS de impresiones y proyectos de fotografías, haga clic en **Brother CreativeCenter**.
- Para volver al **Menú superior**, haga clic en **Anterior** o, si ha terminado, haga clic en **Salir**.

Acceso al soporte técnico de Brother (Macintosh)

Puede encontrar toda la información de contacto que necesite, por ejemplo el soporte técnico de la web (Brother Solutions Center), en el CD-ROM.

- Haga doble clic en el icono **Soporte técnico de Brother**. A continuación, se abrirá la siguiente pantalla:



- Para descargar e instalar Presto! PageManager, haga clic en **Presto! PageManager**.
- Para acceder a la página de Brother Web Connect, haga clic en **Brother Web Connect**.
- Para registrar su equipo en la página de registro de productos Brother (<http://www.brother.com/registration/>), haga clic en **Registro en línea**.
- Para obtener las noticias más recientes e información de asistencia de productos (<http://solutions.brother.com/>), haga clic en **Brother Solutions Center**.
- Para visitar nuestro sitio web en el que puede adquirir consumibles originales de Brother (<http://www.brother.com/original/>), haga clic en **Información de suministros**.

Información general del panel de control

MFC-J4310DW, MFC-J4410DW y MFC-J4610DW tienen la misma pantalla LCD de 1,8" y el mismo panel táctil (Touchpanel) ¹.

¹ Es una pantalla LCD táctil con un panel táctil electrostático que solo muestra los indicadores LED que pueden utilizarse.

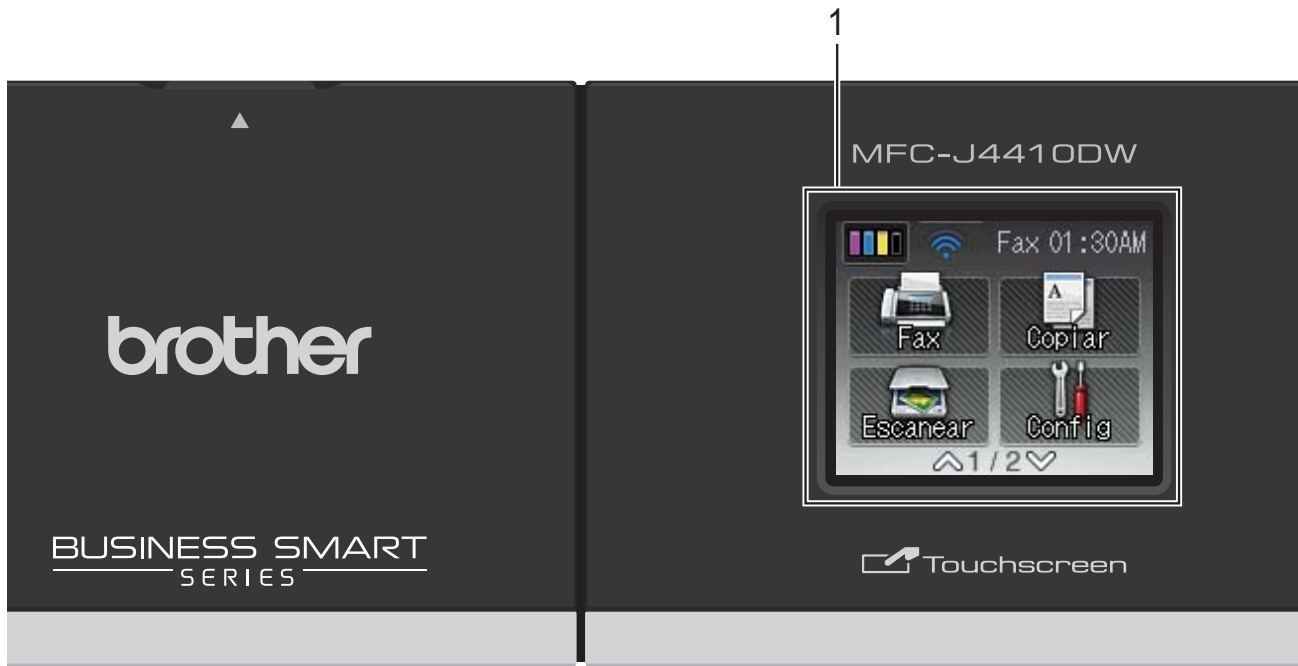

NOTA

La mayoría de las ilustraciones de esta Guía del usuario corresponden al modelo MFC-J4410DW.

1 Pantalla LCD de 1,8" (pantalla de cristal líquido)

Es una pantalla LCD táctil. Puede acceder a los menús y a las opciones pulsando sobre ellos según aparecen en la pantalla.

Puede ajustar el ángulo de la pantalla LCD táctil y del panel táctil (Touchpanel) levantándolos. Para bajar el panel de control, pulse el botón de liberación ubicado detrás de la marca, tal como se muestra en la ilustración.

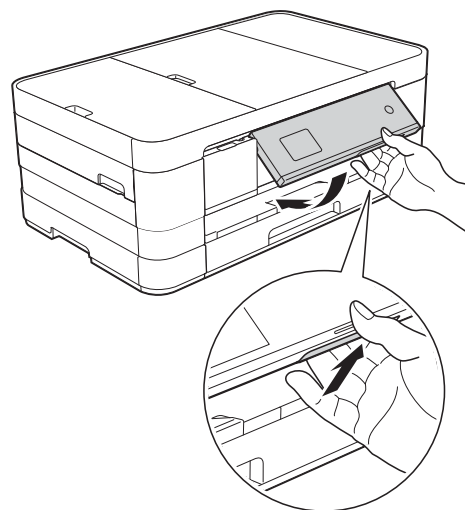

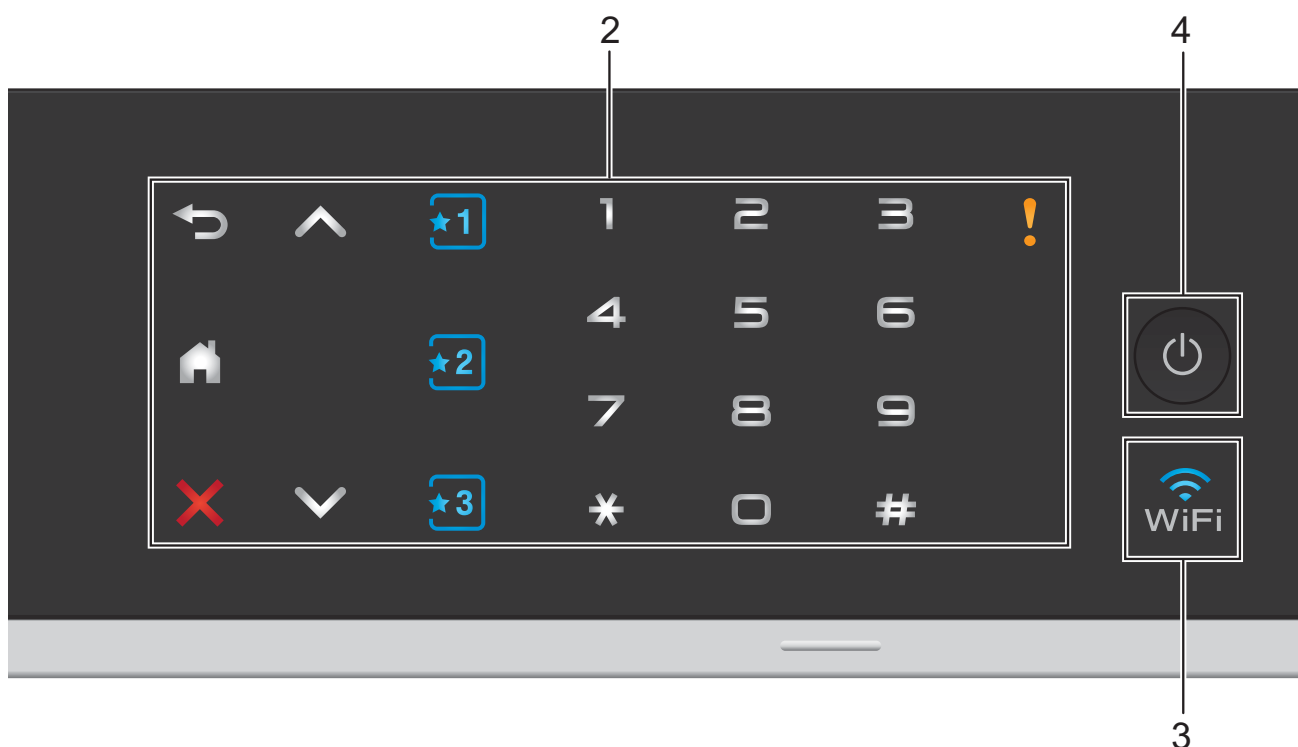

2 Panel táctil (Touchpanel):

Los LED del panel táctil (Touchpanel) solo se iluminan cuando están operativos.

- **Atrás**
Pulse este botón para regresar al nivel de menú anterior.
- **Inicio**
Pulse para regresar a la pantalla de Inicio.
- **Cancelar**
Pulse este botón cuando esté iluminado en rojo para cancelar una operación.
- o bien
Pulse para mostrar la página anterior o la siguiente. Las flechas hacia arriba y hacia abajo no se iluminan cuando solo hay una página.

- **Accesos directos**
Pulse para utilizar las configuraciones de acceso directo (atajo). Estas opciones siempre están iluminadas aunque no haya añadido todavía sus configuraciones de acceso directo (atajo). Pulse una de ellas para mostrar instrucciones sobre cómo configurar un acceso directo (atajo).
- **Teclado de marcación**
Pulse los números del panel táctil (Touchpanel) tanto para marcar números de teléfono y fax como para introducir el número de copias.
- **Icono de advertencia**
El icono de advertencia se ilumina cuando hay un mensaje de error o de mantenimiento. Pulse para ver las instrucciones en la pantalla táctil. Para obtener información acerca de los mensajes de error, consulte *Mensajes de error y de mantenimiento* >> página 86.

3  La luz de WiFi se ilumina cuando la interfaz de red es WLAN.

4  **Encendido y apagado**

Pulse  para encender el equipo.

Mantenga pulsado  para apagar el equipo. La pantalla LCD táctil mostrará *Apagando equipo* y permanecerá encendida durante unos pocos segundos antes de apagarse.

Si ha conectado un teléfono o un contestador externo, estará siempre disponible.

Si apaga el equipo mediante , este continuará limpiando el cabezal de impresión periódicamente para mantener la calidad de impresión. Para prolongar la vida útil del cabezal de impresión, obtener una mejor eficiencia de la tinta y mantener la calidad de impresión, debe mantener el equipo conectado a la alimentación eléctrica en todo momento.

Pantalla LCD táctil de 1,8"

La pantalla LCD muestra el estado actual del equipo cuando este está inactivo.



1  **Tinta**

Permite ver el volumen de tinta disponible. Asimismo, permite el acceso al menú *Tinta*.

 no aparecerá si hay faxes recibidos en la memoria.

2  **Fax**

Permite acceder al modo Fax.

3  **Copiar**

Permite acceder al modo Copia.

4  **Config**

Permite acceder al menú completo de ajustes.

5  **Escanear**

Permite acceder al modo Escáner.

6  **Web**



Permite conectar el equipo Brother a un servicio de Internet cuando pulse  y, a

continuación, pulse .

Para obtener más información, **>>>** la Guía de Web Connect.

7  **Foto**

Permite acceder al modo Foto cuando se pulsa

, a continuación, se pulsa .

8 Modo de recepción

Permite ver el modo de recepción actual.

- Fax (Solo fax)
- F/T (Fax/Tel)
- TAD (Contestador externo)
- Man (Manual)

9 Estado inalámbrico

Un indicador de cuatro niveles en la pantalla del modo Preparado muestra la intensidad actual de la señal inalámbrica si está utilizando una conexión inalámbrica.



Si aparece **WiFi** en la parte superior de la pantalla, puede configurar fácilmente los ajustes inalámbricos con solo pulsar el botón. Para obtener más información, >> Guía de configuración rápida.

10 Faxes en la memoria

Muestra cuántos faxes recibidos están en la memoria.

Aparece el icono de advertencia  cuando hay un mensaje de error o de mantenimiento. Para obtener información acerca de los mensajes de error, consulte *Mensajes de error y de mantenimiento* >> página 86.

NOTA

(solo EE. UU.)

Si la función de timbre distintivo está activada, la pantalla táctil mostrará T/D. Para obtener más información, consulte *Timbre distintivo* >> página 48.

Operaciones básicas

Para utilizar la pantalla LCD táctil, pulse con el dedo las opciones que se vayan mostrando en ella. Para mostrar y acceder a todas las tablas de configuraciones y funciones y a las opciones disponibles, pulse **^** o **v** en el panel táctil (Touchpanel) para desplazarse por ellas.

IMPORTANTE

NO pulse la pantalla táctil con un objeto afilado, como un bolígrafo o un lápiz electrónico. El equipo podría sufrir daños.

En los siguientes pasos se describe cómo cambiar una configuración en el equipo. En este ejemplo, la configuración del modo de recepción se cambia de Solo fax a Fax/Tel.

1 Pulse  (Config).

2 Pulse **^** o **v** en el panel táctil para mostrar Conf. inicial.

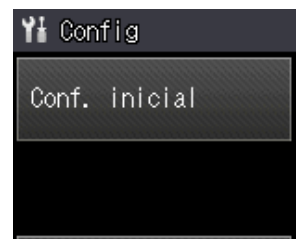

3 Pulse Conf. inicial.

4 Pulse **^** o **v** para mostrar Modo recepción.



5 Pulse Modo recepción.

6 Pulse **^** o **v** para mostrar Fax/Tel.

- 7 Pulse Fax/Tel.



NOTA

Pulse  si desea regresar al nivel anterior.

- 8 Pulse .

Configuraciones de acceso directo (atajo)

Puede añadir las configuraciones de fax, copia y escaneo que utilice con más frecuencia estableciéndolas como accesos directos (atajos). Posteriormente, puede recuperar y aplicar estas configuraciones de forma rápida y sencilla. Puede añadir tres accesos directos (atajos).

Las siguientes configuraciones pueden incluirse entre los accesos directos (atajos) de fax, copia o escaneo:

Copia

- Calidad
- Tipo de papel
- Tamaño papel
- Selec. bandeja¹
- Ampliar/Reduc.
- Densidad
- Apilar/Ordenar
- Formato pág.
- Copia dúplex
- Config. avanzada

Fax

- Dirección
- Fax resolución
- Contraste
- Ajuste de color
- Trans.diferida
- Trans.t.real
- Modo satélite
- Tmñ área escan.

Escanear (Escanear a soporte)





- Tipo de escaneo
- Resolución
- Tipo archivo
- Nombre archivo
- Eliminar fondo

Escanear (Escanear a red)

Escanear (Escanear a FTP)

¹ Solo MFC-J4610DW

Creación de accesos directos (atajos)

- 1 Pulse  (Config).
- 2 Pulse \wedge o \vee en el panel táctil para mostrar `Config atajos`.
Pulse `Config atajos`.
- 3 Pulse ,  o  en función de la ubicación en la que no tenga añadido ningún acceso directo (atajo).

NOTA

-Blanco- aparecerá como nombre de los accesos directos disponibles.

- 4 Lea la información de la pantalla táctil y, a continuación, pulse `Siguiente` para mostrar los modos `Copia`, `Fax` y `Escanear`.
- 5 Pulse `Copia`, `Fax` o `Escanear` según el modo que desee para el nuevo acceso directo (atajo).
Si ha pulsado `Escanear`, pulse \wedge o \vee para mostrar `Escanear a soporte`, `Escanear a red` o `Escanear a FTP` y, a continuación, pulse el tipo de escaneo que desea establecer.
Realice una de las siguientes acciones:
 - Si ha pulsado `Escanear a soporte`, vaya al paso 6.
 - Si ha pulsado `Escanear a red` o `Escanear a FTP`, pulse \wedge o \vee para mostrar el nombre de perfil y, a continuación, púselo. Vaya al paso 9.
- 6 Pulse \wedge o \vee para mostrar las configuraciones disponibles en el modo elegido en el paso 5 y, a continuación, pulse la configuración que desea cambiar.

- 7 Pulse \wedge o \vee para mostrar las opciones disponibles para la configuración y, a continuación, pulse la nueva opción que desea establecer.
Repita los pasos 6 y 7 hasta haber seleccionado todas las configuraciones para este acceso directo.
- 8 Una vez haya terminado de seleccionar configuraciones, pulse `OK`.
- 9 Introduzca un nombre para el acceso directo (atajo) con el teclado de la pantalla táctil. (Para obtener ayuda sobre cómo introducir letras, consulte *Introducción de texto* >> página 157).
Pulse `OK`.
- 10 Pulse \wedge o \vee para revisar y confirmar la lista mostrada de configuraciones que ha seleccionado.
Realice una de las siguientes acciones:
 - Pulse `Sí` para guardar el acceso directo (atajo). Vaya al paso 11.
 - Pulse `No` para volver al paso 6.
- 11 Lea la información en la pantalla táctil y, a continuación, confírmela pulsando `OK`.
- 12 Pulse .





NOTA

-Blanco- aparecerá cuando se acceda a través de `Config`.

Cambios en los accesos directos (atajos)

Puede cambiar las configuraciones de un acceso directo (atajo).

- 1 Pulse  (Config).
- 2 Pulse \wedge o \vee en el panel táctil para mostrar `Config atajos`.
Pulse `Config atajos`.





- 3 Pulse el acceso directo ,  o  que desea modificar.
 - 4 Pulse **Cambiar**.
 - 5 Lea la información en la pantalla táctil y, a continuación, pulse **Sí** para confirmarla.
 - 6 Pulse **^** o **v** para mostrar las configuraciones actuales del acceso directo (atajo) y, a continuación, pulse la configuración que desea cambiar.
 - 7 Pulse **^** o **v** para mostrar las opciones disponibles para la configuración y, a continuación, pulse la nueva opción que desea establecer.
- Repita los pasos 6 y 7 para cambiar las demás configuraciones según sea necesario.
- 8 Una vez que haya terminado de cambiar las configuraciones, pulse **OK**.
 - 9 Si desea modificar el nombre, mantenga pulsado  para eliminar el nombre actual y, a continuación, introduzca un nuevo nombre con el teclado de la pantalla táctil. (Para obtener ayuda sobre cómo introducir letras, consulte *Introducción de texto* >> página 157).
Pulse **OK**.
 - 10 Pulse **^** o **v** para revisar y confirmar la lista mostrada con las configuraciones del acceso directo (atajo) y, a continuación, pulse **Sí** para guardar los cambios.
 - 11 Lea la información en la pantalla táctil y, a continuación, confírmela pulsando **OK**.
 - 12 Pulse .

NOTA

-Blanco- aparecerá cuando se acceda a través de Config.

Eliminación de accesos directos (atajos)



Puede eliminar un acceso directo.

- 1 Pulse  (**Config**).
- 2 Pulse **^** o **v** en el panel táctil para mostrar **Config atajos**.
Pulse **Config atajos**.
- 3 Pulse el acceso directo (atajo) (,  o ) que desea eliminar.
- 4 Pulse **Eliminar** para eliminar el acceso directo que ha seleccionado en el paso 3.
Pulse **Sí** para confirmar.
- 5 Pulse .

NOTA

-Blanco- aparecerá cuando se acceda a través de Config.

Uso de los accesos directos (atajos)

Los accesos directos (atajos) , ,  se muestran constantemente en el panel táctil (Touchpanel). Para utilizar un acceso directo (atajo), simplemente púselo en el panel táctil (Touchpanel).

Carga de papel y otros soportes de impresión

⚠ AVISO

NO traslade el equipo sujetándolo por la cubierta del escáner, por la cubierta para el desatasco de papel, la cubierta de la ranura de alimentación manual ni por el panel de control. Si lo hace, el equipo se le podría resbalar de las manos. Transporte el equipo colocando las manos en los agarres con forma de hendidura que se encuentran a ambos lados del equipo.

Para obtener información detallada,
 >> Guía de seguridad del producto.

NOTA

(Para MFC-J4610DW)

Para la bandeja #2 (bandeja inferior), consulte *Carga de papel en la bandeja de papel #2 (MFC-J4610DW)* >> página 20.

Carga de papel en la bandeja de papel #1

Cargue solo un tamaño y un tipo de papel a la vez en la bandeja de papel.

- 1 Tire de la bandeja de papel para sacarla por completo del equipo.

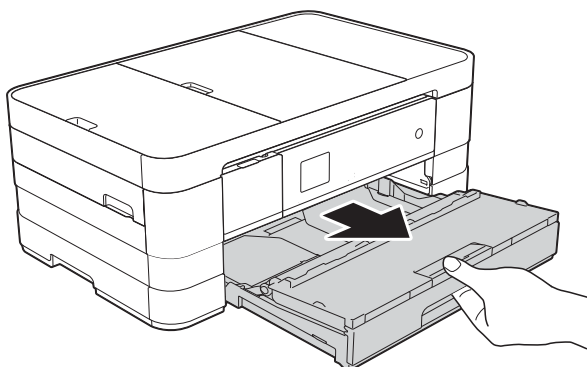

NOTA

- Si la lengüeta de soporte del papel (1) está abierta, ciérrela y, a continuación, deslice el soporte del papel (2) en la cubierta de la bandeja de salida del papel.

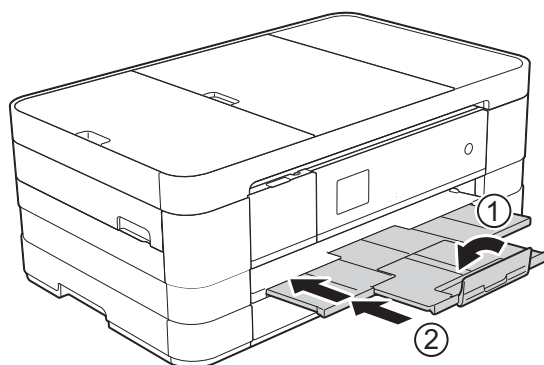

- Si carga un tamaño de papel diferente en la bandeja, tendrá que cambiar la configuración del tamaño de papel en el equipo al mismo tiempo.

(MFC-J4310DW y MFC-J4410DW: consulte *Tamaño de papel* >> página 27).

(MFC-J4610DW: consulte *Tamaño y tipo de papel (MFC-J4610DW)* >> página 28).

- Puede seleccionar entre varios tipos de papel y tamaños, dependiendo de la orientación. Si desea más información sobre los tipos, tamaños y orientación del papel, consulte *Orientación del papel y capacidad de las bandejas de papel* >> página 33.

- 2 Abra la cubierta de la bandeja de salida del papel (1).

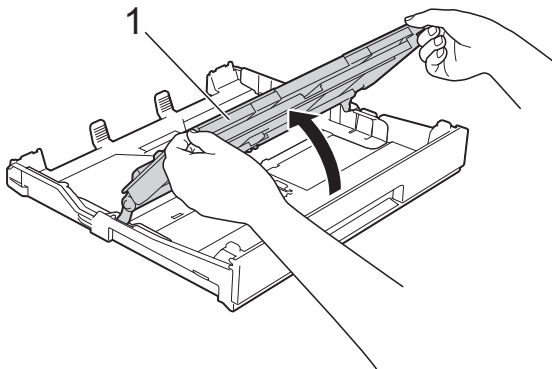

- 3 Presione ligeramente y deslice las guías del papel (1) para adaptarlas al tamaño de papel. Asegúrese de que la marca triangular (2), situada en la guía del papel (1), esté alineada con la marca del tamaño de papel que está utilizando.

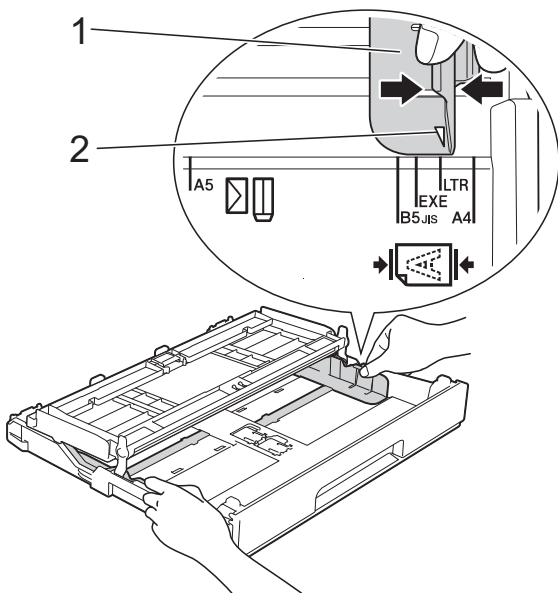

- 4 Airee bien la pila de papel para evitar que se produzcan atascos y problemas en la alimentación del papel.

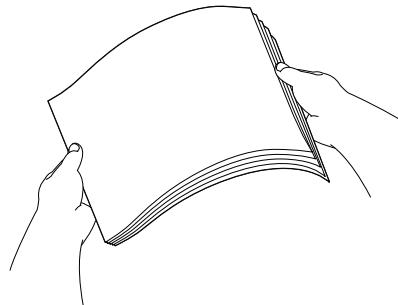

NOTA

Asegúrese siempre de que el papel no esté curvado o arrugado.

- 5 Coloque con cuidado el papel en la bandeja, con la cara de impresión hacia abajo. Compruebe que el papel esté plano en la bandeja.

- Uso de los tamaños Carta, A4 o Ejecutivo

Orientación horizontal

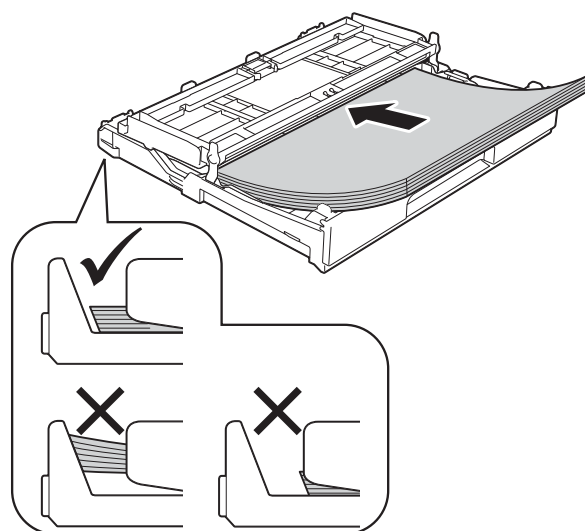

IMPORTANTE

Evite empujar el papel demasiado; de lo contrario, se podría levantar en la parte posterior de la bandeja y provocar problemas en la alimentación del papel.

NOTA

- Si está utilizando papel de 5,8 × 8,3 pulg. o menos, debe cargar el papel en orientación horizontal. Para obtener más información, consulte *Carga de papel más pequeño (Foto, Foto L y sobres)* >> página 16.
- Si desea añadir papel antes de que la bandeja se quede vacía, retire el papel de la bandeja y apílelo con el papel que está añadiendo. Airee bien siempre la pila de papel antes de cargarlo en la bandeja. Si añade papel sin airear la pila, es posible que el equipo tome varias páginas a la vez.
- Para obtener más información sobre la orientación del papel, consulte *Orientación del papel y capacidad de las bandejas de papel* >> página 33.

- 6** Ajuste cuidadosamente las guías del papel (1) para adaptarlas al tamaño de papel. Asegúrese de que las guías del papel toquen los bordes del papel.

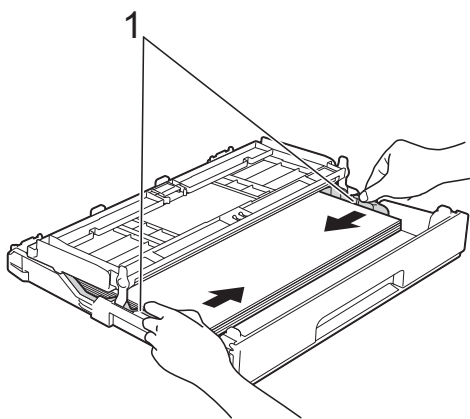

- 7** Compruebe que el papel esté plano en la bandeja y por debajo de la marca de capacidad máxima de papel (1). Si la bandeja de papel se rellena excesivamente, se pueden producir atascos de papel.

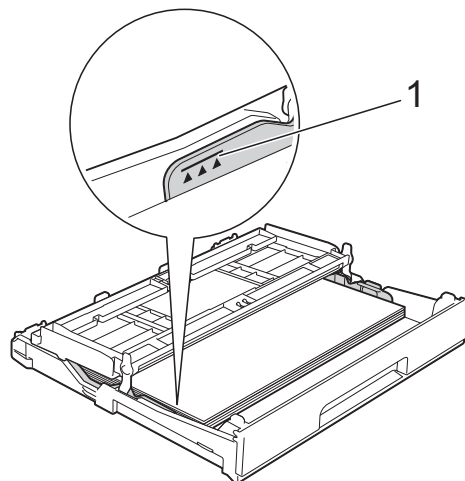

- 8** Cierre la cubierta de la bandeja de salida del papel.

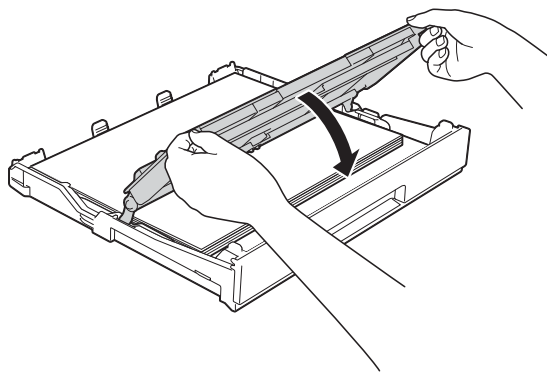

- 9** Vuelva a introducir *lentamente* la bandeja de papel al completo en el equipo.

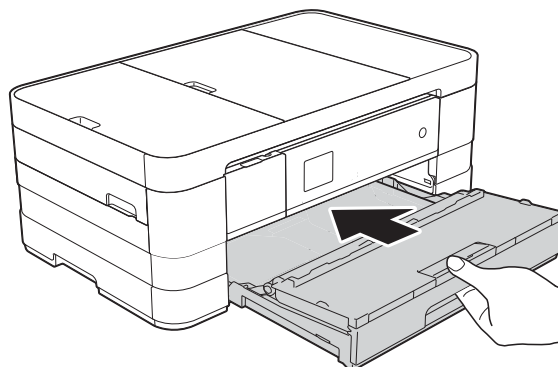

- 10 Mientras mantiene sujeta la bandeja de papel en ese lugar, extraiga el soporte del papel (1) hasta que quede ajustada y, a continuación, despliegue la lengüeta de soporte del papel (2).

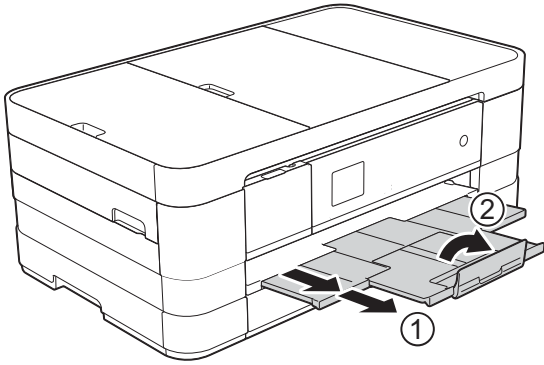

NOTA

Si utiliza papel más largo que el papel de tamaño Carta o sobres con la solapa en el borde corto, cierre la lengüeta de soporte del papel.

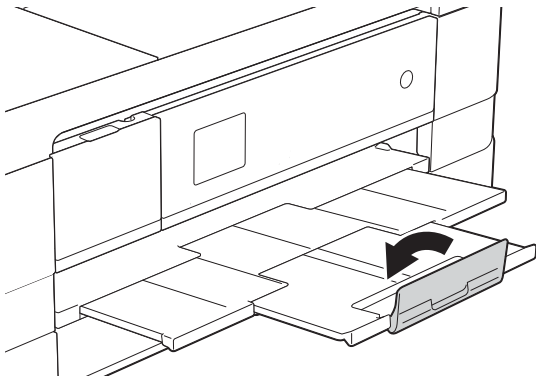

Carga de papel más pequeño (Foto, Foto L y sobres)

Orientación vertical

(5,8 × 8,3 pulg. o más pequeño)

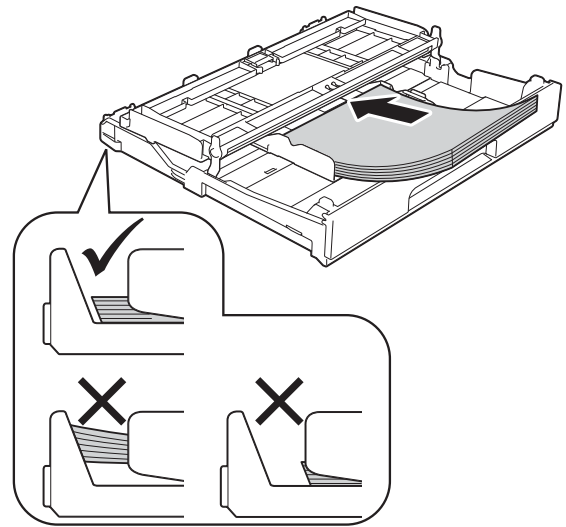

IMPORTANTE

Evite empujar el papel demasiado; de lo contrario, se podría levantar en la parte posterior de la bandeja y provocar problemas en la alimentación del papel.

Acerca de los sobres

- Utilice sobres que pesen entre 20 y 25 lb (80 y 95 g/m²).
- Para algunos sobres, es necesario configurar los márgenes en la aplicación. Asegúrese de realizar una impresión de prueba antes de imprimir muchos sobres.

IMPORTANTE

NO utilice los siguientes tipos de sobres, ya que podrían no cargarse correctamente:

- De estructura abombada.
- Con ventanas.
- Grabados en relieve.
- Grapados.
- Previamente impresos en el interior.

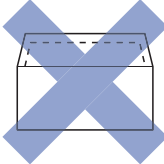
Pegamento	Con solapa doble
	

Es posible que en ocasiones ocurra algún problema en la alimentación del papel causado por el grosor, el tamaño y la forma de la solapa de los sobres que está utilizando.

Carga de sobres

- 1 Antes de cargarlos, aplaste las esquinas y los laterales de los sobres para alisarlos lo máximo posible.

IMPORTANTE

Si los sobres son de “doble cara”, coloque un solo sobre en la bandeja de papel cada vez.

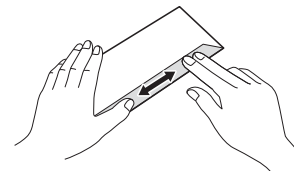
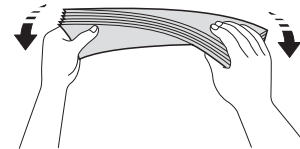
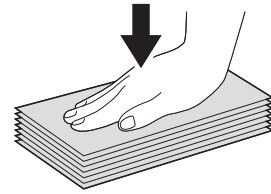

- 2 Coloque los sobres en la bandeja de papel con el espacio para la dirección hacia abajo. Si las solapas de los sobres están en el borde largo, cargue los sobres con la solapa hacia la izquierda, tal y como se muestra en la ilustración. Presione ligeramente y deslice las guías del papel (1) para adaptarlas al tamaño de los sobres.

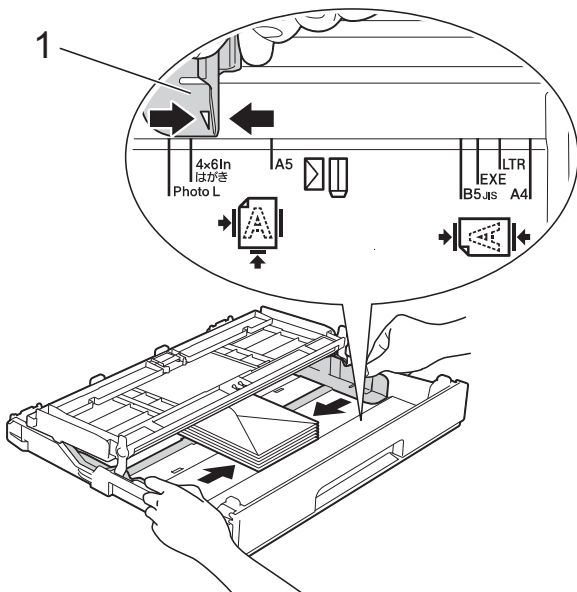

NOTA

- Si utiliza sobres con la solapa en el borde corto, introduzca los sobres en la bandeja de papel como se muestra en la ilustración.

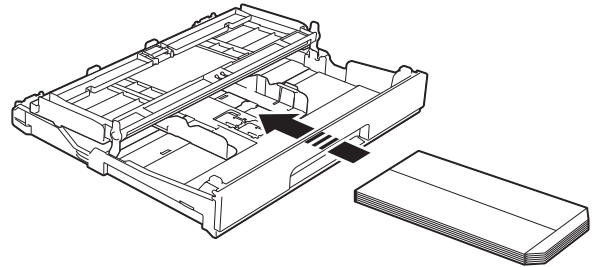

- Si utiliza sobres con la solapa en el borde corto, cierre la lengüeta de soporte del papel.

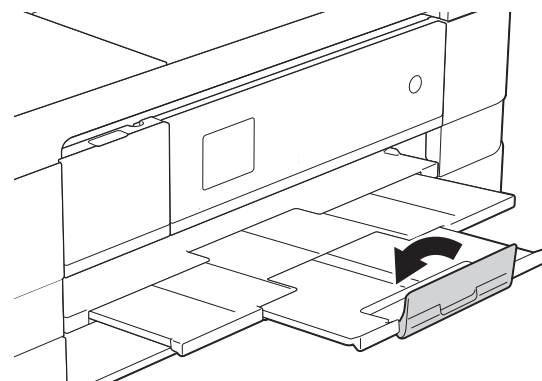

Si se presentan problemas al imprimir en sobres con la solapa en el borde corto, pruebe lo siguiente:

- 1 Abra la solapa del sobre.
- 2 Coloque el sobre en la bandeja de papel con el espacio para la dirección hacia abajo y la solapa colocada según se muestra en la ilustración.

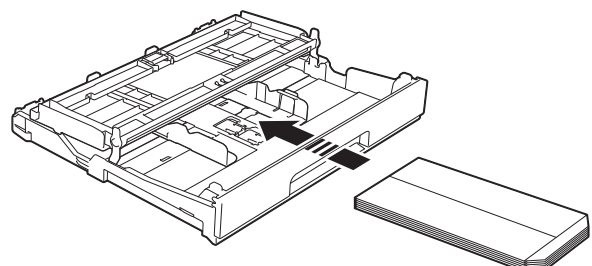

- 3 Seleccione **Impresión inversa** (Windows®) o **Invertir orientación de la página** (Macintosh) en el cuadro de diálogo del controlador de impresora y, a continuación, ajuste el tamaño y el margen en la aplicación.
 (➤➤ Guía del usuario de software: *Impresión* (Windows®)).
 (➤➤ Guía del usuario de software: *Impresión y envío de faxes* (Macintosh)).

Carga de papel Foto y Foto L

- 1 Antes de cargarlos, aplaste las esquinas y los laterales del papel Foto y Foto L para alisarlos lo máximo posible.

IMPORTANTE

Si el papel Foto (4 × 6 pulg.) o el papel Foto L (3,5 × 5 pulg.) son de “doble cara”, coloque las hojas de papel Foto o Foto L en la bandeja de papel de una en una.

- 2 Realice una de las siguientes acciones:
- Si coloca papel Foto L (3,5 × 5 pulg.) en la bandeja de papel, levante el tope Foto L (1).
 - Si coloca papel Foto (4 × 6 pulg.) en la bandeja de papel, levante el tope Foto (2).

Presione ligeramente y deslice las guías del papel (3) para adaptarlas al tamaño de papel.

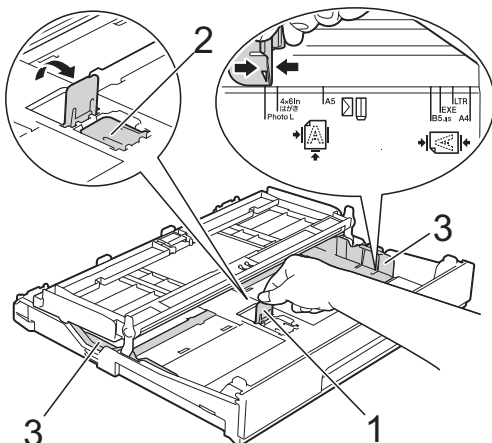

- 3 Cierre la cubierta de la bandeja de salida del papel.

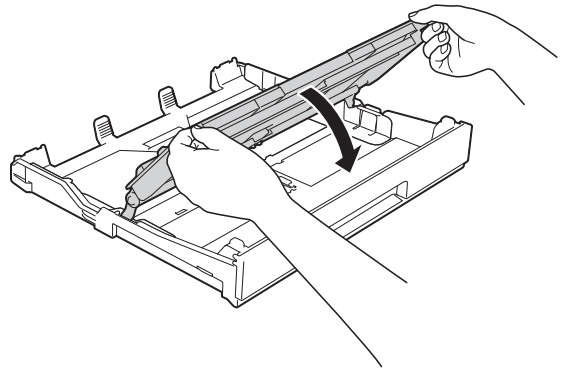

- 4 Coloque el papel Foto o Foto L en la bandeja de papel con la cara de impresión hacia abajo.

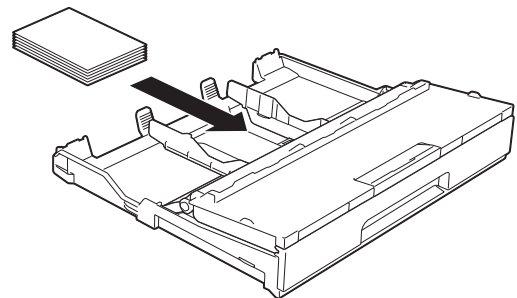

- 5 Abra la cubierta de la bandeja de salida del papel (1).

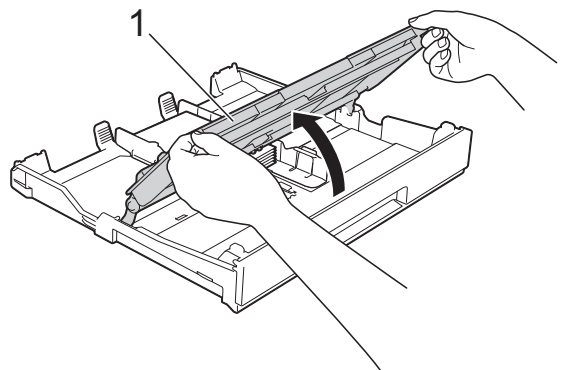

- 6 Ajuste cuidadosamente las guías del papel (1) para adaptarlas al tamaño de papel.
Asegúrese de que las guías del papel toquen los bordes del papel.

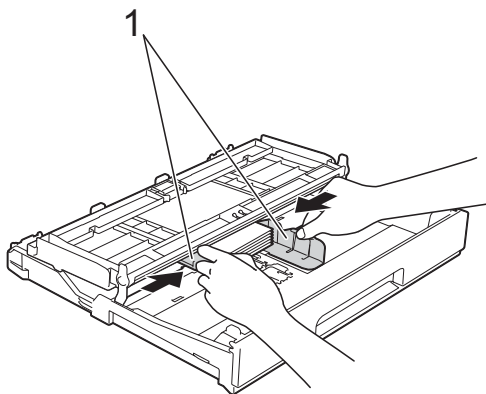

- 7 Cierre la cubierta de la bandeja de salida del papel.

Carga de papel en la bandeja de papel #2 (MFC-J4610DW)

NOTA

- Solo puede utilizar tamaños Carta y A4 de papel normal en la bandeja #2.
- Para obtener más información sobre la orientación del papel, consulte *Orientación del papel y capacidad de las bandejas de papel* >> página 33.

- 1 Tire de la bandeja de papel para sacarla por completo del equipo.

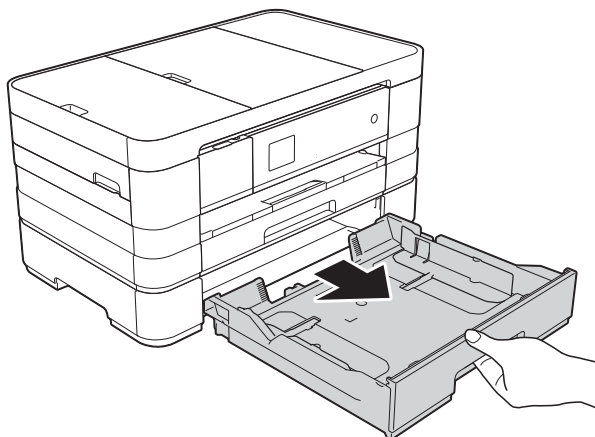

- 2 Presione ligeramente y deslice las guías del papel (1) para adaptarlas al tamaño de papel.
Asegúrese de que la marca triangular (2), situada en la guía del papel (1), esté alineada con la marca del tamaño de papel que está utilizando.

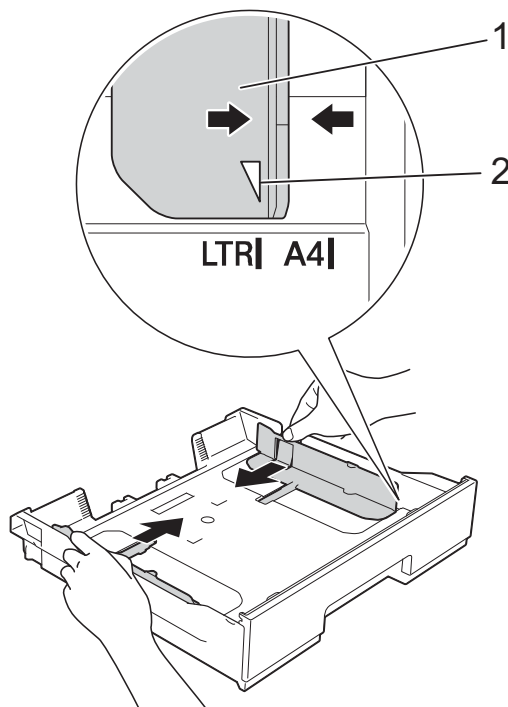

- 3 Airee bien la pila de papel para evitar que se produzcan atascos y problemas en la alimentación del papel.

NOTA

Asegúrese siempre de que el papel no esté curvado.

- 4 Coloque con cuidado el papel en la bandeja, con la cara de impresión hacia abajo. Compruebe que el papel esté plano en la bandeja.

Orientación horizontal

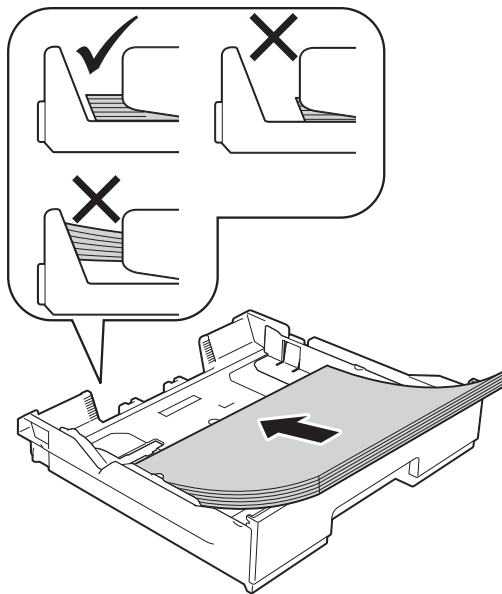

IMPORTANTE

Evite empujar el papel demasiado; de lo contrario, se podría levantar en la parte posterior de la bandeja y provocar problemas en la alimentación del papel.

NOTA

Si desea añadir papel antes de que la bandeja se quede vacía, retire el papel de la bandeja y apílelo con el papel que está añadiendo. Airee bien siempre la pila de papel antes de cargarlo en la bandeja. Si añade papel sin airear la pila, es posible que el equipo tome varias páginas a la vez.

- 5 Ajuste cuidadosamente las guías del papel (1) para adaptarlas al tamaño de papel. Asegúrese de que las guías del papel toquen los bordes del papel.

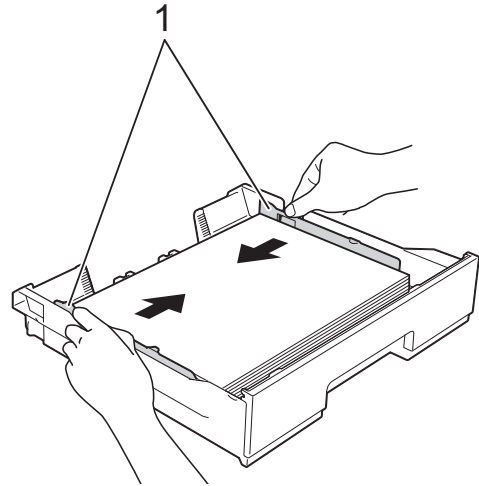

- 6 Compruebe que el papel esté plano en la bandeja y por debajo de la marca de capacidad máxima de papel (1). Si la bandeja de papel se rellena excesivamente, se pueden producir atascos de papel.

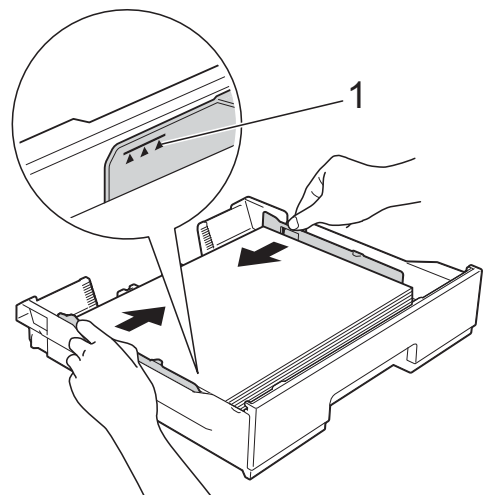

- 7 Vuelva a introducir *lentamente* la bandeja de papel al completo en el equipo.

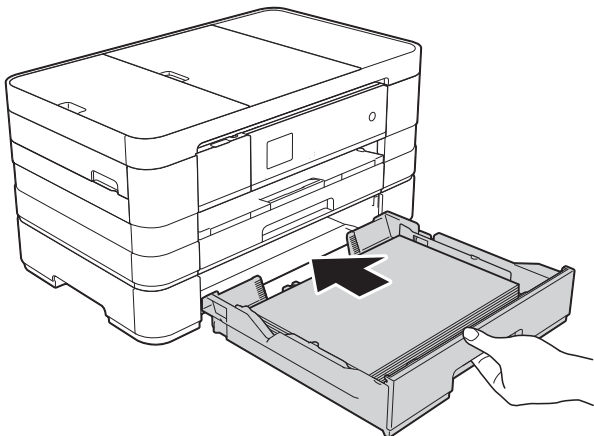

- 8 Extraiga el soporte del papel (1) hasta que quede ajustada y despliegue la lengüeta de soporte del papel (2).

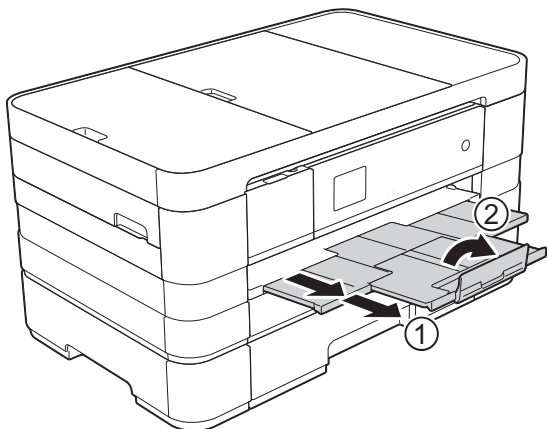

Carga de papel en la ranura de alimentación manual

Puede cargar soportes de impresión especiales uno a uno en esta ranura. Utilice la ranura de alimentación manual para imprimir o copiar en papel de tamaño Doble carta, A3, Legal (Oficio), Carta, A4, Ejecutivo, A5, A6, sobres, Foto (4 × 6 pulg.), Foto L (3,5 × 5 pulg.), Foto 2L (5 × 7 pulg.) y Ficha (5 × 8 pulg.).

NOTA

- El equipo activa el modo de alimentación manual cuando se coloca papel en la ranura de alimentación manual.
- Si utiliza papel más largo que el papel de tamaño Carta o sobres con la solapa en el borde corto, cierre la lengüeta de soporte del papel.

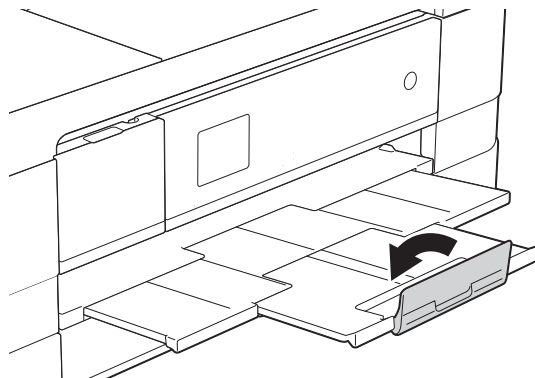

- 1 Abra la cubierta de la ranura de alimentación manual.

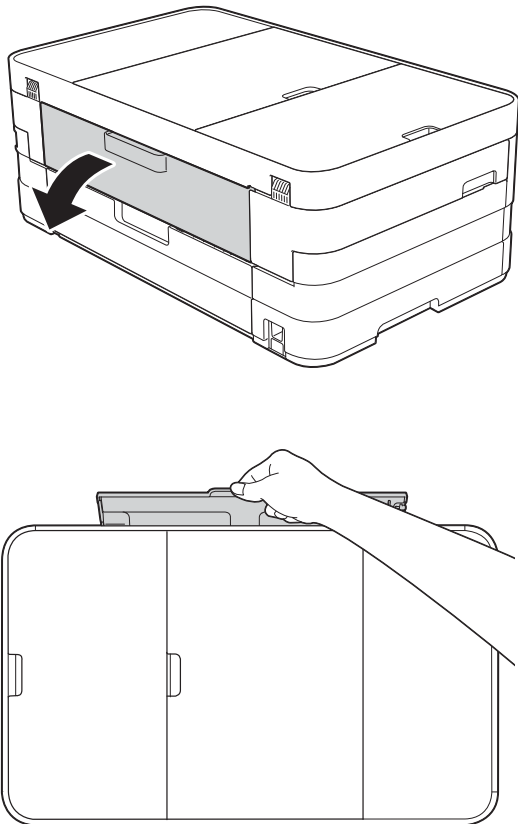

- 2 Deslice las guías de papel de la ranura de alimentación manual para hacerlas coincidir con el ancho de papel que va a usar.

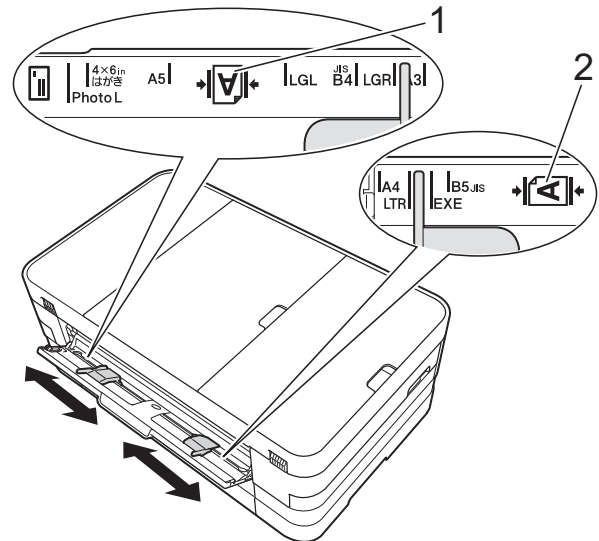

NOTA

La marca (1), que indica la orientación vertical, se encuentra en el lado derecho de la ranura de alimentación manual y la marca (2), que indica la orientación horizontal, se encuentra a su izquierda. Cuando deslice las guías del papel, compruebe que se encuentren en estas posiciones.

- 3 Coloque *solo* una hoja de papel en la ranura de alimentación manual con la cara de impresión *hacia arriba*.

- Uso de Doble carta, A3, Legal (Oficio), A5, A6, sobres, Foto, Foto L, Foto 2L o Ficha.

Orientación vertical

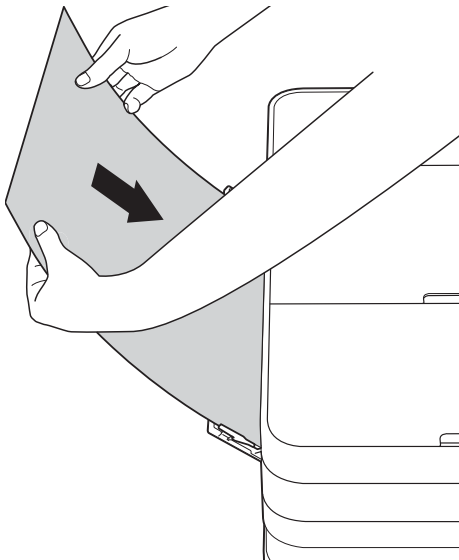

- Uso de los tamaños Carta, Ejecutivo o A4

Orientación horizontal

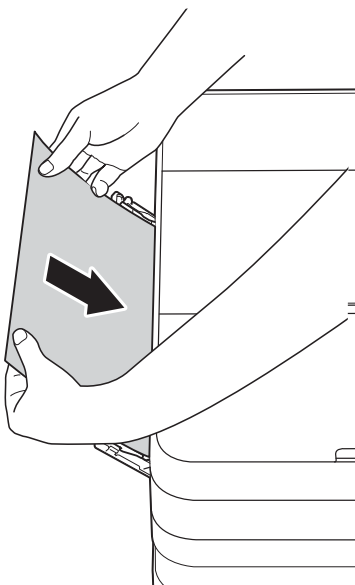

IMPORTANTE

- NO coloque más de una hoja de papel en la ranura de alimentación manual a la vez. De lo contrario, se podría producir un atasco de papel. Incluso si está imprimiendo varias páginas, no coloque la siguiente hoja de papel hasta que en la pantalla táctil aparezca un mensaje indicándole que introduzca la siguiente hoja.



- NO coloque papel en la ranura de alimentación manual cuando esté imprimiendo desde la bandeja de papel. De lo contrario, se podría producir un atasco de papel.
- Para obtener más información sobre la orientación del papel, consulte *Orientación del papel y capacidad de las bandejas de papel* >> página 33.

- 4 Con las dos manos, ajuste cuidadosamente las guías de papel de la ranura de alimentación manual para adaptarlas al tamaño de papel.

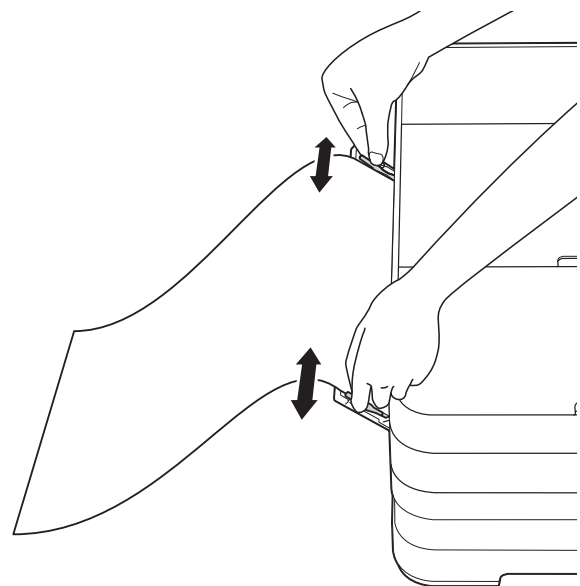

NOTA

- NO presione las guías de papel con demasiada fuerza contra el papel. De lo contrario, el papel podría doblarse.
- Coloque el papel en el centro de la ranura de alimentación manual entre las guías de papel. Si el papel no queda centrado, sáquelo y vuelva a introducirlo en la posición central.

- 5** Con las dos manos, coloque una hoja de papel en la ranura de alimentación manual hasta que el borde delantero toque el rodillo de alimentación del papel. Suelte el papel cuando oiga que el equipo ha cargado la primera parte del papel. En la pantalla táctil aparecerá `Ranura de alimentación manual lista`.

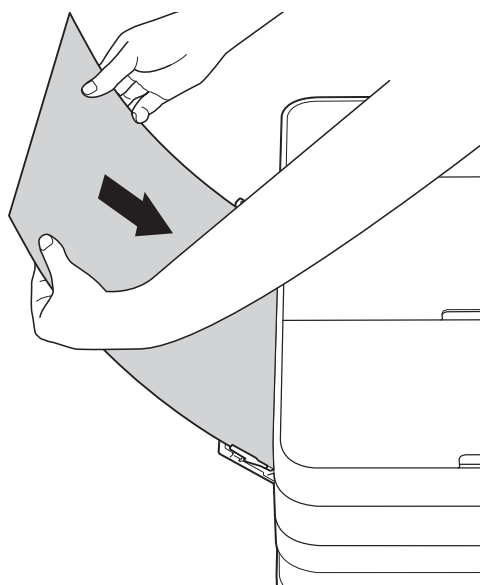
**NOTA**

- Cuando cargue un sobre o una hoja de papel grueso, empújelo dentro de la ranura de alimentación manual hasta que note que el equipo lo está cargando.
- Cuando cargue papel de tamaño Legal (Oficio), Doble carta o A3 en la ranura de alimentación manual, el equipo sujetará la página impresa tras la impresión para evitar que se caiga. Una vez completada la impresión, tire de la página impresa y pulse `OK`.

- 6** Si los datos no caben en una sola hoja, en la pantalla táctil aparecerá un mensaje pidiéndole que cargue otra hoja de papel. Coloque otra hoja de papel en la ranura de alimentación manual y pulse `OK` en la ranura de alimentación manual.

NOTA

- Asegúrese de que la impresión ha terminado antes de cerrar la cubierta de la ranura de alimentación manual.
- Cuando hay papel colocado en la ranura de alimentación manual, el equipo solo imprimirá desde esa ranura.
- Cuando se imprima un fax, un informe o una página de prueba, el papel que esté introducido en la ranura de alimentación manual será expulsado.
- Durante el proceso de limpieza del equipo, el papel que se introduzca en la ranura de alimentación manual será expulsado. Espere a que el equipo termine la limpieza y, entonces, vuelva a colocar el papel en la ranura de alimentación manual.

Área no imprimible

El área de impresión dependerá de la configuración de la aplicación utilizada. Los siguientes datos indican las áreas no imprimibles en papel de hojas sueltas y sobres. El equipo solo puede efectuar la impresión en las áreas sombreadas de papel de hojas sueltas cuando la función de impresión Sin bordes está disponible y activada.

(▶▶ Guía del usuario de software: *Impresión* (Windows®)).

(▶▶ Guía del usuario de software: *Impresión y envío de faxes* (Macintosh)).

Papel de hojas sueltas

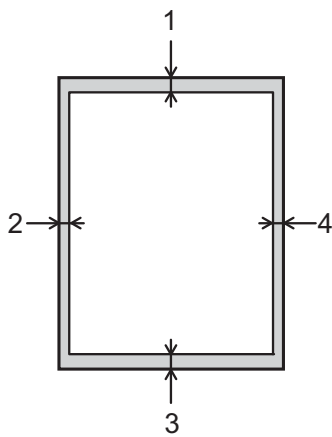

Sobres

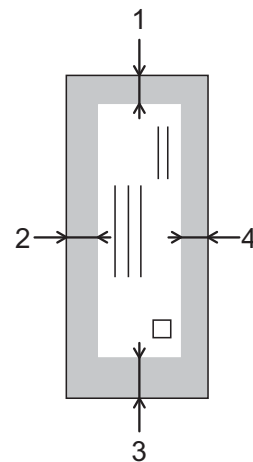

	Parte superior (1)	Parte izquierda (2)	Parte inferior (3)	Parte derecha (4)
Hojas sueltas	0,12 pulg. (3 mm)	0,12 pulg. (3 mm)	0,12 pulg. (3 mm)	0,12 pulg. (3 mm)
Sobres	0,87 pulg. (22 mm)	0,12 pulg. (3 mm)	0,87 pulg. (22 mm)	0,12 pulg. (3 mm)

NOTA









La función Sin bordes no se encuentra disponible para sobres ni para la impresión a 2 caras.

Configuración del papel

Tamaño y tipo de papel (MFC-J4310DW y MFC-J4410DW)

Tipo de papel

Para obtener una calidad de impresión óptima, configure el equipo para el tipo de papel que esté utilizando.









- 1 Pulse  (Config).
- 2 Pulse  o  en el panel táctil para mostrar **Config. gral.**
- 3 Pulse **Config. gral.**
- 4 Pulse  o  para mostrar **Tipo de papel.**
- 5 Pulse **Tipo de papel.**
- 6 Pulse  o  para mostrar **Papel normal, Papel tinta, Brother BP71, Otro brillo o Transparencia y, a continuación, pulse la opción que desea establecer.**
- 7 Pulse .

NOTA

El papel sale con la cara impresa hacia arriba en la bandeja de papel de la parte delantera del equipo. Si se están imprimiendo transparencias o papel satinado, retire cada hoja inmediatamente para evitar que la tinta se corra o se produzcan atascos de papel.

Tamaño de papel

Puede utilizar los siguientes tamaños de papel para copias: Carta, Legal (Oficio), Doble carta, A4, A5, A3, Ejecutivo y 4" x 6" (10 x 15 cm) y dos tamaños para imprimir faxes: Carta y A4. Si cambia el tamaño del papel cargado en el equipo, tendrá que cambiar la configuración de tamaño de papel al mismo tiempo para que el equipo pueda ajustar un fax entrante a la página.

- 1 Pulse  (Config).
- 2 Pulse  o  en el panel táctil para mostrar **Config. gral.**
- 3 Pulse **Config. gral.**
- 4 Pulse  o  para mostrar **Tamaño papel.**
- 5 Pulse **Tamaño papel.**
- 6 Pulse  o  para mostrar **Carta, A4, A5, EXE o 4"x6"** y, a continuación, pulse la opción que desea establecer.
- 7 Pulse .

NOTA

Cuando realice copias usando papel de tamaño Doble carta, Legal (Oficio) o A3, establezca la opción del tamaño de papel en el modo Copia.

Tamaño y tipo de papel (MFC-J4610DW)

Para obtener una calidad de impresión óptima, configure el equipo para el tipo de papel que esté utilizando.

Puede utilizar los siguientes tamaños de papel para copias: Carta, Legal (Oficio), Doble carta, A4, A5, A3, Ejecutivo y 4" x 6" (10 x 15 cm) y dos tamaños para imprimir faxes: Carta y A4. Si carga un tamaño de papel distinto en el equipo, deberá cambiar la configuración de tamaño de papel al mismo tiempo para que el equipo pueda ajustar un fax entrante a la página.

- 1 Pulse  (Config).
- 2 Pulse **^** o **v** en el panel táctil para mostrar **Config. gral.**
- 3 Pulse **Config. gral.**
- 4 Pulse **^** o **v** para mostrar **Ajuste bandeja.**
- 5 Pulse **Ajuste bandeja.**
- 6 Pulse **Bandeja N.º 1** o **Bandeja N.º 2.**

7 Realice una de las siguientes acciones:

- Si pulsa la opción de la bandeja #1, defina el tamaño y el tipo de papel que desea establecer.

Pulse **Tamaño papel.**

Pulse **^** o **v** para mostrar las opciones del tamaño de papel **Carta, A4, A5, EXE** o **4"x6"** y pulse el tamaño que desea establecer.

Pulse **Tipo de papel.**

Pulse **^** o **v** para mostrar las opciones del tipo de papel **Papel normal, Papel tinta, Brother BP71, Otro brillo** o **Transparencia** y pulse el tipo de papel que desea establecer.

- Si pulsa la opción de la bandeja #2, defina el tamaño de papel que desea establecer.

Pulse **Tamaño papel.**

Pulse **^** o **v** para mostrar las opciones del tamaño de papel **Carta** o **A4** y pulse el tamaño que desea establecer.

8 Pulse .

NOTA









- Solo puede usar papel normal en **Bandeja N.º 2.**
- El papel sale con la cara impresa hacia arriba en la bandeja de papel del equipo, situada en la parte delantera. Si se están imprimiendo transparencias o papel satinado, retire cada hoja inmediatamente para evitar que la tinta se corra o se produzcan atascos de papel.
- Cuando realice copias usando papel de tamaño **Doble carta, Legal (Oficio) o A3**, establezca la opción del tamaño de papel en el modo **Copia.**

Uso de la bandeja en el modo Copia (MFC-J4610DW)

Puede cambiar la bandeja predeterminada que usará el equipo para la realización de copias.

Selec bandeja autom permitirá al equipo cargar papel tanto desde la bandeja #1 como desde la bandeja #2 utilizando la configuración del tipo y tamaño de papel establecida en la tabla de configuraciones de copia.

Para cambiar la configuración predeterminada, siga las instrucciones que aparecen a continuación:

- 1 Pulse  (Config).
- 2 Pulse  o  en el panel táctil para mostrar Config. gral.
- 3 Pulse Config. gral.
- 4 Pulse  o  para mostrar Ajuste bandeja.
- 5 Pulse Ajuste bandeja.
- 6 Pulse  o  para mostrar Uso bandeja: Copiar.
- 7 Pulse Uso bandeja: Copiar.
- 8 Pulse Bandeja N.º 1, Bandeja N.º 2 o Selec bandeja autom.
- 9 Pulse .

NOTA





La selección de tamaño y bandeja de papel puede cambiarse temporalmente para la siguiente copia. (Consulte *Tamaño de papel* >> página 61 y *Selección de bandeja (MFC-J4610DW)* >> página 62).

Uso de la bandeja en el modo Fax (MFC-J4610DW)

Puede cambiar la bandeja predeterminada que usará el equipo para la impresión de faxes recibidos.

Selec bandeja autom permitirá al equipo cargar papel de la bandeja #1 en primer lugar, o de la bandeja #2 si:

- La bandeja #2 se configura con un tamaño de papel distinto que sea más adecuado para los faxes recibidos.
- Ambas bandejas usan papel del mismo tamaño y la bandeja #1 no está configurada para usar papel normal.

- 1 Pulse  (Config).
- 2 Pulse  o  en el panel táctil para mostrar Config. gral.
- 3 Pulse Config. gral.
- 4 Pulse  o  para mostrar Ajuste bandeja.
- 5 Pulse Ajuste bandeja.
- 6 Pulse  o  para mostrar Uso bandeja: Fax.
- 7 Pulse Uso bandeja: Fax.
- 8 Pulse Bandeja N.º 1, Bandeja N.º 2 o Selec bandeja autom.
- 9 Pulse .

Papel aceptado y otros soportes de impresión

La calidad de impresión puede verse afectada por el tipo de papel que utilice en el equipo.

Para obtener una calidad de impresión óptima con las configuraciones seleccionadas, establezca siempre la opción del tipo de papel de acuerdo con el tipo de papel que esté cargado en la bandeja.

Puede utilizar papel normal, papel para tinta (papel estucado), papel satinado, transparencias y sobres.

Recomendamos probar distintos tipos de papel antes de adquirir grandes cantidades.

Para obtener resultados óptimos, utilice papel Brother.

- Al imprimir sobre papel para tinta (papel estucado), transparencias y papel satinado, asegúrese de seleccionar el tipo de soporte de impresión correcto en la pestaña **Básica** del controlador de impresora o en la configuración del tipo de papel del menú del equipo.

(MFC-J4310DW y MFC-J4410DW: consulte *Tipo de papel* >> página 27).

(MFC-J4610DW: consulte *Tamaño y tipo de papel (MFC-J4610DW)* >> página 28).

- Cuando imprima sobre papel fotográfico Brother, cargue una hoja adicional del mismo papel fotográfico en la bandeja de papel. Se ha incluido una hoja adicional en el paquete de papel para esta finalidad.
- Si se están imprimiendo transparencias o papel fotográfico, retire cada hoja inmediatamente para evitar que la tinta se corra o que se produzcan atascos de papel.
- Evite tocar la superficie impresa del papel inmediatamente después de la impresión, ya que es posible que la superficie no esté completamente seca y que puede mancharse los dedos.

Soportes de impresión recomendados

Para obtener una calidad de impresión óptima, le sugerimos que utilice papel Brother. (Consulte la tabla que aparece a continuación).

Le recomendamos utilizar “Película de transparencias 3M” cuando imprima sobre transparencias.

Papel Brother

Tipo de papel	Artículo
Papel fotográfico satinado Premium Plus	
■ Doble carta	BP71GLGR
■ Carta	BP71GLTR
■ 4" × 6"	BP71GP20
Papel para tinta normal	
■ Doble carta	BP60PLGR (solo EE. UU.)

Manipulación y uso de soportes de impresión

- Guarde el papel en su embalaje original y manténgalo cerrado. Mantenga el papel alisado y evite exponerlo a la humedad, la luz solar directa y cualquier fuente de calor.
- Evite tocar la cara brillante (estucada) del papel fotográfico.
- Evite tocar el papel de transparencias por ambas caras, ya que absorben fácilmente el agua y el sudor, lo que puede provocar una disminución en la calidad del documento impreso. Las transparencias diseñadas para las impresoras/copiadoras láser pueden manchar el siguiente documento. Utilice solo transparencias recomendadas para impresión de inyección de tinta.

IMPORTANTE

NO utilice los siguientes tipos de papel:

- Papel dañado, curvado, arrugado o con forma irregular

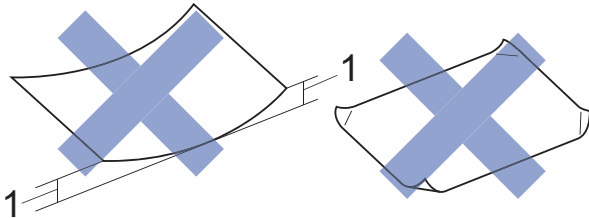

1 Una curva de 0,08 pulg. (2 mm) o mayor puede hacer que se produzcan atascos.

- Extremadamente brillante o con mucha textura
- Papel que no se pueda apilar uniformemente
- Papel elaborado con fibra corta

Capacidad de papel de la cubierta de la bandeja de salida del papel

Hasta 50 hojas de papel Carta, Legal (Oficio) o A4 de 20 lb (80 g/m²).

- Las transparencias y el papel fotográfico deben retirarse hoja a hoja de la cubierta de la bandeja de salida del papel para evitar que se produzcan borrones de tinta.

Selección del soporte de impresión correcto

Tipo y tamaño de papel para cada operación

Tipo de papel	Tamaño de papel		Utilización			
			Fax	Copia	Photo Capture	Impresora
Hojas sueltas	Doble carta	11 × 17 pulg. (279,4 × 431,8 mm)	–	Sí ¹	Sí ¹	Sí ¹
	Carta	8 1/2 × 11 pulg. (215,9 × 279,4 mm)	Sí	Sí	Sí	Sí
	A3	11,7 × 16,5 pulg. (297 × 420 mm)	–	Sí ¹	Sí ¹	Sí ¹
	A4	8,3 × 11,7 pulg. (210 × 297 mm)	Sí	Sí	Sí	Sí
	Legal (Oficio)	8 1/2 × 14 pulg. (215,9 × 355,6 mm)	–	Sí ¹	–	Sí ¹
	Ejecutivo	7 1/4 × 10 1/2 pulg. (184 × 267 mm)	–	Sí	–	Sí
	JIS B4	10,1 × 14,3 pulg. (257 × 364 mm)	–	–	–	Definido por el usuario
	JIS B5	7,2 × 10,1 pulg. (182 × 257 mm)	–	–	–	Definido por el usuario
	A5	5,8 × 8,3 pulg. (148 × 210 mm)	–	Sí	–	Sí
A6	4,1 × 5,8 pulg. (105 × 148 mm)	–	–	–	Sí	
Tarjetas	Foto	4 × 6 pulg. (10 × 15 cm)	–	Sí	Sí	Sí
	Foto L	3 1/2 × 5 pulg. (89 × 127 mm)	–	–	–	Sí
	Foto 2L	5 × 7 pulg. (13 × 18 cm)	–	–	Sí	Sí
	Ficha	5 × 8 pulg. (127 × 203 mm)	–	–	–	Sí
	Tarjeta postal 1	3,9 × 5,8 pulg. (100 × 148 mm)	–	–	–	Definido por el usuario
	Tarjeta postal 2 (Doble)	5,8 × 7,9 pulg. (148 × 200 mm)	–	–	–	Definido por el usuario
Sobres	Sobre C5	6,4 × 9 pulg. (162 × 229 mm)	–	–	–	Sí ¹
	Sobre DL	4,3 × 8,7 pulg. (110 × 220 mm)	–	–	–	Sí
	Com-10	4 1/8 × 9 1/2 pulg. (105 × 241 mm)	–	–	–	Sí
	Monarca	3 7/8 × 7 1/2 pulg. (98 × 191 mm)	–	–	–	Sí
Transparencias	Carta	8 1/2 × 11 pulg. (215,9 × 279,4 mm)	–	Sí	–	Sí
	A4	8,3 × 11,7 pulg. (210 × 297 mm)	–	Sí	–	Sí
	Legal (Oficio)	8 1/2 × 14 pulg. (215,9 × 355,6 mm)	–	Sí	–	Sí
	A5	5,8 × 8,3 pulg. (148 × 210 mm)	–	Sí	–	Sí

¹ Solo ranura de alimentación manual

Orientación del papel y capacidad de las bandejas de papel

	Tamaño de papel	Tipos de papel	N.º de hojas
Bandeja de papel #1	<Horizontal> Carta, Ejecutivo, A4 <Vertical> A5, A6, Foto, Foto L, Foto 2L, Ficha, Sobres (Com-10, DL, Monarca)	Papel normal	150 ¹
		Papel para tinta	20
		Papel satinado, Foto	20
		Ficha, Tarjeta postal	30
		Sobres, Transparencias	10
Bandeja de papel #2 (MFC-J4610DW)	<Horizontal> Carta, A4	Papel normal	250 ¹
Ranura de alimentación manual	<Horizontal> Carta, Ejecutivo, A4 <Vertical> Doble carta, A3, Legal (Oficio), A5, A6, Foto, Foto L, Foto 2L, Ficha, Sobres (C5, Com-10, DL, Monarca)	Papel normal, Papel para tinta, Papel satinado, Foto, Sobres y Transparencias	1

¹ Cuando utilice papel normal de 20 lb (80 g/m²).

NOTA

Cuando seleccione Definido por el usuario en la lista desplegable Tamaño de papel del controlador de impresora, la orientación del papel variará dependiendo del tamaño y del grosor del papel.

(Para obtener más información, consulte *Orientación del papel definido por el usuario como el tamaño de papel en el controlador de impresora* >> página 34).

Orientación del papel definido por el usuario como el tamaño de papel en el controlador de impresora

Tamaño definido por el usuario	Orientación del papel
Cuando se cumplen las dos condiciones siguientes: <ul style="list-style-type: none"> ■ Ancho: 5 pulg. – 8,5 pulg. (127,0 mm - 215,9 mm) ■ Altura: 8,51 pulg. – 11,7 pulg. (216,0 mm – 297,0 mm) 	Horizontal
Cuando se cumple alguna de las condiciones siguientes: <ul style="list-style-type: none"> ■ Ancho: menos de 5 pulg. (127,0 mm) ■ Ancho: más de 8,5 pulg. (215,9 mm) ■ Altura: menos de 8,51 pulg. (216,0 mm) ■ Altura: más de 11,7 pulg. (297,0 mm) 	Vertical

NOTA

Cuando se selecciona Sobre en la lista desplegable Grosor del papel, tiene que cargar los sobres en orientación vertical.

Peso y grosor de papel

Tipo de papel		Peso	Grosor
Hojas sueltas	Papel normal	De 17 a 32 lb (de 64 a 120 g/m ²)	De 3 a 6 mil (de 0,08 a 0,15 mm)
	(Bandeja #2)	De 17 a 28 lb (de 64 a 105 g/m ²)	De 3 a 6 mil (de 0,08 a 0,15 mm)
	Papel normal		
	Papel para tinta	De 17 a 53 lb (de 64 a 200 g/m ²)	De 3 a 10 mil (de 0,08 a 0,25 mm)
	Papel satinado ¹	Hasta 58 lb (220 g/m ²)	Hasta 10 mil (0,25 mm)
Tarjetas	Foto 4" × 6" ¹	Hasta 58 lb (220 g/m ²)	Hasta 10 mil (0,25 mm)
	Ficha	Hasta 32 lb (120 g/m ²)	Hasta 6 mil (0,15 mm)
	Tarjeta postal 1	Hasta 53 lb (200 g/m ²)	Hasta 10 mil (0,25 mm)
	Tarjeta postal 2		
Sobres		De 20 a 25 lb (de 80 a 95 g/m ²)	Hasta 20 mil (0,52 mm)
Transparencias		–	–

¹ El papel BP71 69 lb (260 g/m²) está especialmente diseñado para los equipos de inyección de tinta Brother.

Cómo cargar documentos

Puede enviar un fax, hacer copias y escanear desde la unidad ADF ¹ (alimentador automático de documentos) y desde el cristal de escaneo.

¹ Solo MFC-J4410DW y MFC-J4610DW

Uso de la unidad ADF (MFC-J4410DW y MFC-J4610DW)

La unidad ADF tiene capacidad para 20 páginas, que se alimentan de una en una. Utilice papel que se encuentre entre los tamaños y pesos mostrados en la tabla de abajo. Airee siempre las páginas antes de colocarlas en la unidad ADF.

Tamaños y pesos de los documentos

Longitud:	de 5,8 a 14 pulg. (de 148 a 355,6 mm)
Ancho:	de 5,8 a 8,5 pulg. (de 148 a 215,9 mm)
Peso:	de 17 a 24 lb (de 64 a 90 g/m ²)

Cómo cargar documentos

IMPORTANTE

- NO tire del documento mientras se esté alimentando.
- NO utilice papel curvado, arrugado, doblado, roto, grapado, con clips, pegamento o cinta adhesiva.
- NO utilice cartulina, papel de periódico ni tela.

Asegúrese de que los documentos con tinta o corrector líquido estén completamente secos.

- 1 Levante y despliegue el soporte de documentos de la unidad ADF (1).

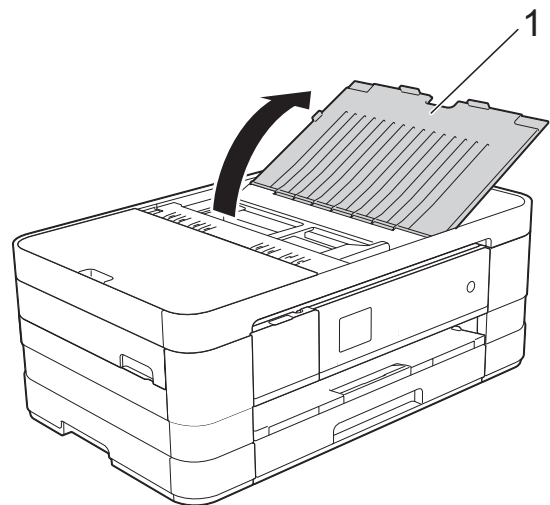

- 2 Airee bien las páginas.

- 3 Ajuste las guías del papel (1) al ancho del documento.

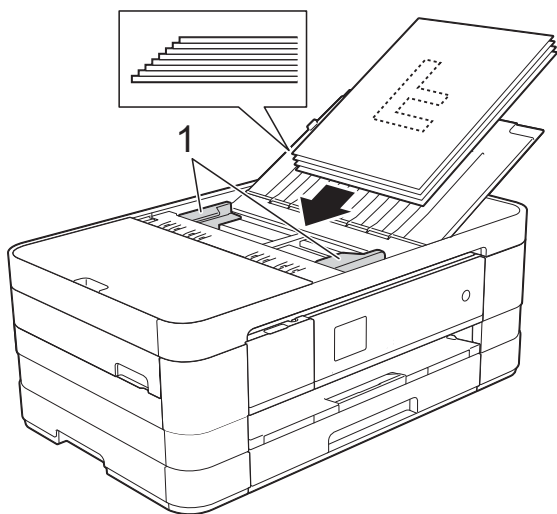

- 4 Coloque el documento, **cara abajo**, introduciendo el borde superior en primer lugar en la unidad ADF, debajo de la guía, hasta que note que está tocando los rodillos de alimentación y en la pantalla táctil se muestre ADF listo.

IMPORTANTE

NO deje un documento grueso en el cristal de escaneo. Si lo hace, la unidad ADF se podría atascar.

Uso del cristal de escaneo

Puede utilizar el cristal de escaneo para enviar faxes, copiar o escanear páginas de un libro, o bien páginas de una en una.

Tamaños de documentos admitidos

Longitud:	Hasta 11,7 pulg. (297 mm)
Ancho:	Hasta 8,5 pulg. (215,9 mm)
Peso:	Hasta 4,4 lb (2 kg)

Cómo cargar documentos

NOTA

(MFC-J4410DW y MFC-J4610DW)
Para poder utilizar el cristal de escaneo, es necesario que la unidad ADF esté vacía.

- 1 Levante la cubierta de documentos.
- 2 Utilizando las guías para documentos superior e izquierda, coloque el documento **cara abajo** en la esquina superior izquierda del cristal de escaneo.

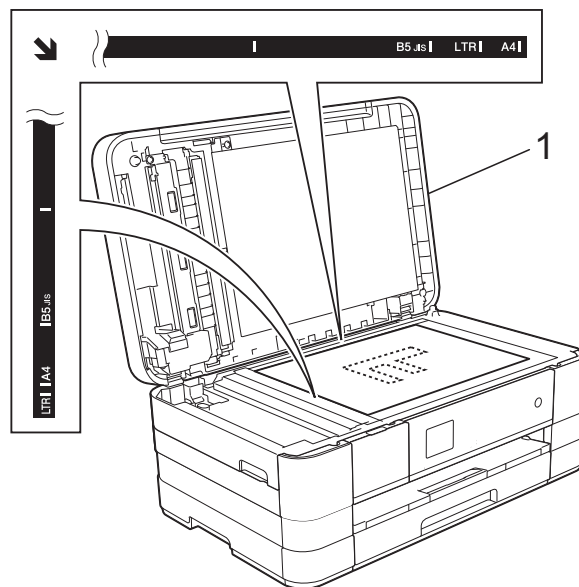

1 cubierta de documentos

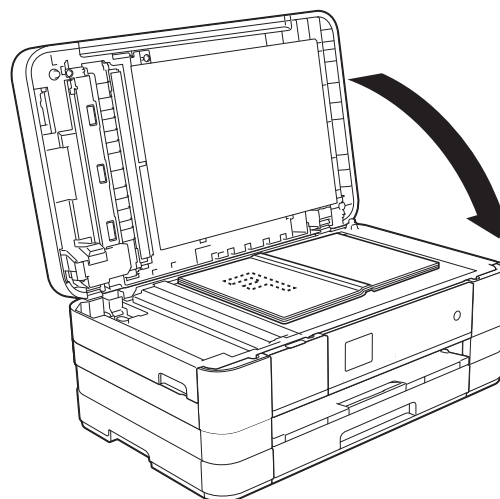

- 3 Cierre la cubierta de documentos.

IMPORTANTE

Si va a escanear un libro o un documento grueso, NO cierre la cubierta de golpe ni la presione.

Área que no se puede escanear

El área de escaneo dependerá de la configuración de la aplicación utilizada. Las cifras siguientes muestran las áreas que no se pueden escanear.

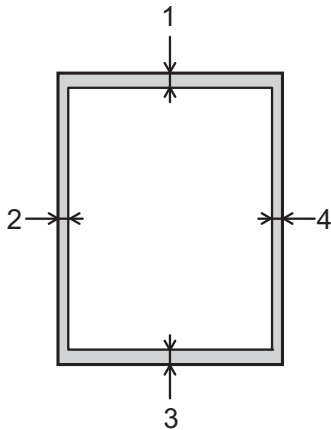

Utilización	Tamaño del documento	Parte superior (1) Parte inferior (3)	Parte izquierda (2) Parte derecha (4)
Fax	Carta	0,12 pulg. (3 mm)	0,16 pulg. (4 mm)
	Legal (Oficio)		
	A4		0,12 pulg. ¹ (3 mm)
Copia	Todos los tamaños		0,12 pulg. (3 mm)
Escaneo	de papel	0,04 pulg. (1 mm)	0,04 pulg. (1 mm)

¹ (MFC-J4410DW y MFC-J4610DW)
El área que no se puede escanear es de 0,04 pulg. (1 mm) cuando se utiliza la unidad ADF.

4

Envío de un fax

Cómo enviar un fax

En los pasos siguientes se describe cómo enviar un fax.

- 1 Realice una de las siguientes acciones para cargar el documento:
 - (MFC-J4410DW y MFC-J4610DW) Coloque el documento *cara abajo* en la unidad ADF. (Consulte *Uso de la unidad ADF (MFC-J4410DW y MFC-J4610DW)* >> página 35).
 - Cargue el documento *cara abajo* en el cristal de escaneo. (Consulte *Uso del cristal de escaneo* >> página 36).

NOTA

- Para enviar faxes en color de varias páginas, utilice la unidad ADF ¹.
- Si envía un fax en blanco y negro desde la unidad ADF ¹ mientras la memoria está llena, se enviará en tiempo real.
- Puede utilizar el cristal de escaneo para enviar por fax páginas de un libro, de una en una. El documento puede tener un tamaño Carta o A4 como máximo.
- Puesto que en el cristal de escaneo solo se puede escanear páginas de una en una, es más fácil utilizar la unidad ADF ¹ para enviar documentos de varias páginas.

¹ Solo MFC-J4410DW y MFC-J4610DW.

- 2 Si desea enviar un fax o cambiar la configuración para enviar o recibir

faxes, pulse  (Fax).

- La pantalla táctil muestra:



- 3 Puede cambiar la siguiente configuración de envío de fax. Pulse *Opciones*. Pulse \wedge o \vee para desplazarse por las configuraciones de fax. Cuando aparezca la configuración que desea cambiar, púlsela y seleccione la nueva opción. Una vez que haya terminado de cambiar las opciones, pulse *OK*.

(Guía básica del usuario)

Para obtener información sobre cómo cambiar las siguientes configuraciones de envío de faxes, consulte las páginas 39 a 41.

- Tamaño del cristal de escaneo
- Transmisión de fax en color
- Informe Verificación de la transmisión (configuración)

(Guía avanzada del usuario)

Para operaciones y configuraciones de envío de fax más avanzadas (>> Guía avanzada del usuario: *Envío de un fax*).

- Contraste
- Resolución de fax
- Ajustar nueva configuración predeterminada
- Restablecer a la configuración predeterminada de fábrica
- Enviar un fax al final de una llamada
- Multienvío
- Transmisión en tiempo real
- Modo satélite
- Fax diferido
- Transmisión por lotes
- Cancelación de trabajos en espera
- Transmisión por sondeo

- 4 Introduzca el número de fax.

Con el teclado de marcación

Uso de  (Dirección)

- Libreta

Uso de  (Historia)

- Saliente
- Entrante

- 5 Pulse Inicio fax.

Envío de faxes desde la unidad ADF (MFC-J4410DW y MFC-J4610DW)

- El equipo comienza a escanear y enviar el documento.

Envío de faxes desde el cristal de escaneo

- Si selecciona Negro en Ajuste de color (configuración predeterminada), el equipo comienza a escanear la primera página. Vaya al paso 6.
- Si selecciona Color en Ajuste de color, se le preguntará en la pantalla táctil si desea enviar un fax en color. Pulse Fax color para confirmar. El equipo comienza a marcar y a enviar el documento.

- 6 Cuando en la pantalla táctil se le pregunte Siguiet página?, realice una de las acciones siguientes:

- Para enviar una sola página, pulse No (Enviar).
El equipo comienza a enviar el documento.
- Para enviar más de una página, pulse Sí y vaya al paso 7.



- 7 Coloque la siguiente página sobre el cristal de escaneo.
Pulse OK.
El equipo comienza a escanear la página. (Repita los pasos 6 y 7 para cada página adicional).

Detención del envío de faxes

Para detener el envío de faxes, pulse .

Configuración del tamaño del cristal de escaneo para el envío de faxes

Si los documentos son de tamaño A4, es necesario configurar el tamaño de escaneo como A4. En caso contrario, faltará la parte inferior de los faxes.

- 1 Cargue el documento.
- 2 Pulse  (Fax).
- 3 Pulse Opciones.
- 4 Pulse  o  en el panel táctil para mostrar Tmñ área escan.
- 5 Pulse Tmñ área escan.
- 6 Pulse A4 (o Carta).
- 7 Pulse OK.
- 8 Introduzca el número de fax.
- 9 Pulse Inicio fax.

NOTA

- Puede guardar la configuración más utilizada estableciéndola como la configuración predeterminada. (►► Guía avanzada del usuario: *Ajuste de los cambios como la nueva configuración predeterminada*).
- Esta configuración solo se encuentra disponible para el envío de documentos desde el cristal de escaneo.

Transmisión de fax en color

El equipo puede enviar faxes en color a equipos que admitan esta función.

Los faxes en color no pueden almacenarse en la memoria del equipo. Al enviar un fax en color, el equipo lo enviará en tiempo real (incluso si `Trans.t.real` está configurado como `No`).

- 1 Cargue el documento.
- 2 Pulse  (`Fax`).
- 3 Pulse `Opciones`.
- 4 Pulse `^` o `v` en el panel táctil para mostrar `Ajuste de color`.
- 5 Pulse `Ajuste de color`.
- 6 Pulse `Color`.
- 7 Pulse `OK`.
- 8 Introduzca el número de fax.
- 9 Pulse `Inicio fax`.
- 10 Lea la información que aparece en la pantalla táctil y, a continuación, pulse `Fax color`.

Cancelación de un fax en progreso

Si desea cancelar un fax mientras el equipo lo está escaneando, marcando o enviando, pulse .

Informe Verificación de la transmisión

El informe Verificación de la transmisión se puede utilizar como comprobante del envío de faxes. Este informe muestra el nombre o el número de fax del remitente, la fecha y la hora de la transmisión, la duración de la transmisión, el número de páginas enviadas y si la transmisión se ha realizado correcta o incorrectamente.

Hay varios ajustes de configuración disponibles para el informe Verificación de la transmisión:

- **Sí:** imprime un informe cada vez que se envía un fax.
- **Sí+Imagen:** imprime un informe cada vez que se envía un fax. En el informe, aparece parte de la primera página del fax.
- **No:** imprime un informe si el fax no es correcto debido a un error de transmisión. El informe también se imprimirá si envía un fax en color que el equipo receptor imprime en blanco y negro. `No` es la configuración predeterminada.
- **No+Imagen:** imprime un informe si el fax no es correcto debido a un error de transmisión. El informe también se imprimirá si envía un fax en color que el equipo receptor imprime en blanco y negro. En el informe, aparece parte de la primera página del fax.

- 1 Pulse  (`Config`).
- 2 Pulse `^` o `v` en el panel táctil para mostrar `Fax`.
- 3 Pulse `Fax`.
- 4 Pulse `^` o `v` para mostrar `Ajus. Informes`.
- 5 Pulse `Ajus. Informes`.

- 6 Pulse **^** o **v** para mostrar Transmisión.
- 7 Pulse Transmisión.
- 8 Pulse **^** o **v** para mostrar Sí, Sí+Imagen, No o No+Imagen y, a continuación, pulse la opción que desea establecer.
- 9 Pulse .

NOTA

- Si selecciona Sí+Imagen o No+Imagen, la imagen solo aparecerá en el informe Verificación de la transmisión si la Transmisión en tiempo real está configurada como No. La imagen no aparecerá en el informe si envía un fax en color.
(►► Guía avanzada del usuario: *Transmisión en tiempo real*).
 - Si la transmisión se realiza correctamente, aparecerá "OK" junto a "RESULT" en el informe Verificación de la transmisión. Si la transmisión no se realiza correctamente, aparecerá "ERROR" junto a "RESULT".
-

5

Recepción de un fax

Modos de recepción

Selección del modo de recepción correcto

El modo de recepción correcto está determinado por los dispositivos externos y los servicios de suscripción telefónicos (correo de voz, timbre distintivo, etc.) que se utilizarán en la misma línea que el equipo Brother.

¿Utilizará un número de timbre distintivo para la recepción de faxes? (solo EE. UU.)

Brother utiliza el término “timbre distintivo”, pero las distintas compañías telefónicas pueden tener otros nombres para este servicio como, por ejemplo, timbre personalizado, RingMaster, tono personalizado, timbre para adolescentes, identificación de timbre, identificación de llamada, datos de identificación de llamada, timbre inteligente, SimpleBiz Fax y número de teléfono alternativo. (Consulte *Timbre distintivo* ►► página 48 para obtener instrucciones sobre la configuración del equipo utilizando esta función).

¿Utilizará correo de voz en la misma línea telefónica que el equipo Brother?

Si tiene correo de voz en la misma línea telefónica que el equipo Brother, es muy probable que este servicio y el equipo Brother entren en conflicto al recibir llamadas entrantes. (Consulte *Correo de voz* ►► página 47 para obtener instrucciones sobre la configuración del equipo utilizando este servicio).

¿Utilizará un contestador automático en la misma línea telefónica que el equipo Brother?

Su contestador automático (TAD) externo contestará automáticamente todas las llamadas. Los mensajes de voz se almacenan en el TAD externo y los mensajes de fax se imprimen. Seleccione *Contestador ext.* como modo de recepción. (Consulte *Conexión de un TAD (contestador automático) externo* ►► página 51).

¿Utilizará el equipo Brother en una línea de fax dedicada?

El equipo contestará automáticamente todas las llamadas como faxes. Seleccione *Solo fax* como modo de recepción. (Consulte *Solo fax* ►► página 44).

¿Utilizará el equipo Brother en la misma línea que su teléfono?

¿Desea recibir llamadas de voz y faxes automáticamente?

El modo *Fax/Tel* se utiliza cuando el equipo Brother y el teléfono comparten la misma línea. Seleccione *Fax/Tel* como modo de recepción. (Consulte *Fax/Tel* ►► página 44).

Nota importante: no podrá recibir mensajes de voz en el servicio de correo de voz o un contestador automático si selecciona el modo *Fax/Tel*.

¿Espera recibir muy pocos faxes?

Seleccione *Manual* como modo de recepción. En este caso, usted controla la línea telefónica y debe contestar todas las llamadas personalmente. (Consulte *Manual* ►► página 44).

Para configurar el modo de recepción, siga las instrucciones que aparecen a continuación:

- 1 Pulse  (Config).
- 2 Pulse **^** o **v** en el panel táctil para mostrar `Conf. inicial`.
- 3 Pulse `Conf. inicial`.
- 4 Pulse **^** o **v** para mostrar `Modo recepción`.
- 5 Pulse `Modo recepción`.

NOTA

(Solo EE. UU.)

Si no puede cambiar el modo de recepción, asegúrese de que la función de timbre distintivo esté configurada como `No`. (Consulte *Desactivación del timbre distintivo* >> página 50).

- 6 Pulse **^** o **v** para mostrar `Solo fax`, `Fax/Tel`, `Contestador ext.` o `Manual` y, a continuación, pulse la opción que desea establecer.
- 7 Pulse .
En la pantalla táctil se mostrará el modo de recepción actual.

Uso de los modos de recepción

Algunos modos de recepción contestan de forma automática (*Solo fax* y *Fax/Tel*). Si lo desea, cambie el número de timbres antes de usar estos modos. (Consulte *Número de timbres* >> página 45).

Solo fax

Con el modo Solo fax, se contestarán automáticamente todas las llamadas como llamadas de fax.

Fax/Tel

El modo Fax/Tel le ayuda a gestionar las llamadas entrantes reconociendo si son de fax o de voz y gestionándolas de una de las siguientes maneras:

- Los faxes se recibirán automáticamente.
- Las llamadas de voz sonarán con el timbre F/T para indicarle que descuelgue el teléfono. El timbre F/T es un semitimbre/doble timbre rápido emitido por el equipo.

(Para obtener más información, consulte *Duración del timbre F/T (solo modo Fax/Tel)* >> página 45 y *Número de timbres* >> página 45).

Manual

El modo Manual desactiva todas las funciones de contestación automática excepto si usa la función de timbre distintivo.

Para recibir un fax en modo Manual, descuelgue el auricular del teléfono externo o pulse *Conectar*. Cuando oiga los tonos de fax (pitidos cortos repetidos), pulse *Inic. fax* y seleccione *Recibir*. También puede utilizar la función *Recep. Fácil* para recibir faxes descolgando el auricular en la misma línea que el equipo.

(Para obtener más información, consulte *Recepción fácil* >> página 46).

Contestador externo

El modo Contestador ext. permite a un contestador externo gestionar las llamadas entrantes. Las llamadas entrantes se gestionarán de una de las siguientes maneras:

- Los faxes se recibirán automáticamente.
- Los interlocutores de llamadas de voz pueden registrar un mensaje en el TAD externo.











(Para obtener más información, consulte *Conexión de un TAD (contestador automático) externo* >> página 51).

Configuración del modo de recepción

Número de timbres

La opción Núm. timbres define el número de veces que suena el equipo antes de contestar en el modo Solo fax o Fax/Tel. Si dispone de teléfonos externos o extensiones en la misma línea que el equipo, mantenga la configuración de número de timbres en 4 timbres.

(Consulte *Uso de teléfonos externos y extensiones telefónicas* >> página 54 y *Recepción fácil* >> página 46).











- 1 Pulse  (Config).
- 2 Pulse  o  en el panel táctil para mostrar Fax.
- 3 Pulse Fax.
- 4 Pulse  o  para mostrar Conf.recepción.
- 5 Pulse Conf.recepción.
- 6 Pulse  o  para mostrar Núm. timbres.
- 7 Pulse Núm. timbres.
- 8 Pulse  o  para mostrar las opciones y, a continuación, pulse el número de veces que sonará el equipo antes de contestar.
Si selecciona 0, el equipo contestará inmediatamente y la línea no sonará ninguna vez.
- 9 Pulse .

Duración del timbre F/T (solo modo Fax/Tel)

Cuando alguien llama al equipo, usted y su interlocutor oirán el timbre telefónico normal. El número de timbres se ajusta mediante la configuración de número de timbres.

Si la llamada es de fax, el equipo la recibirá; sin embargo, si se trata de una llamada de voz, el equipo emitirá el timbre F/T (un semitimbre/doble timbre rápido) durante el tiempo que haya establecido en la configuración Dur. timbre F/T. Si oye el timbre F/T, significa que tiene una llamada de voz en la línea.

Debido a que el equipo emite el timbre F/T, las extensiones telefónicas y los teléfonos externos *no* sonarán; sin embargo, todavía puede contestar la llamada en cualquier teléfono utilizando un código remoto. (Para obtener más información, consulte *Uso de códigos remotos* >> página 54).

- 1 Pulse  (Config).
- 2 Pulse  o  en el panel táctil para mostrar Fax.
- 3 Pulse Fax.
- 4 Pulse  o  para mostrar Conf.recepción.
- 5 Pulse Conf.recepción.
- 6 Pulse  o  para mostrar Dur.Timbre F/T.
- 7 Pulse Dur.Timbre F/T.
- 8 Pulse  o  para mostrar las opciones y, a continuación, pulse el tiempo que debe sonar el equipo para indicar que se trata de una llamada de voz (20, 30, 40 o 70 segundos).
- 9 Pulse .

NOTA

Incluso si la persona que llama cuelga mientras está sonando el semitimbre/doble timbre, el equipo continuará sonando durante el período establecido.

Recepción fácil

Si la función Recep. Fácil está configurada como sí:

El equipo puede recibir un fax automáticamente, incluso si usted contesta la llamada. Cuando vea el mensaje *Recibiendo* en la pantalla táctil u oiga un clic a través del auricular que está utilizando, simplemente cuelgue el auricular. El equipo se encargará del resto.









Si la función Recep. Fácil está configurada como no:

Si se encuentra cerca del equipo y contesta una llamada antes que él descolgando el auricular externo, pulse *Inic. fax* y, a continuación, pulse *Recibir* para recibir el fax.

Si ha contestado desde una extensión telefónica, pulse * 5 1. (Consulte *Uso de teléfonos externos y extensiones telefónicas* >> página 54).

NOTA

- Si esta función está configurada como *Sí*, pero el equipo no conecta una llamada de fax al descolgar un teléfono externo o contestar desde una extensión telefónica, pulse el código de recepción de fax * 5 1.
- Si envía faxes desde una computadora a través de la misma línea telefónica y el equipo los intercepta, configure la función *Recep. Fácil* como *No*.

- 1 Pulse  (Config).
- 2 Pulse  o  en el panel táctil para mostrar *Fax*.
- 3 Pulse *Fax*.
- 4 Pulse  o  para mostrar *Conf. recepción*.
- 5 Pulse *Conf. recepción*.
- 6 Pulse  o  para mostrar *Recep. fácil*.
- 7 Pulse *Recep. fácil*.
- 8 Pulse *Sí* (o *No*).
- 9 Pulse .

Servicios telefónicos (solo EE. UU.)

El equipo es compatible con los servicios de suscripción de ID de llamada y timbre distintivo que muchas compañías telefónicas ofrecen.

Algunas funciones como Correo de voz, Llamada en espera, Llamada en espera/ID de llamada, RingMaster, servicios de contestador automático, sistemas de alarma u otras funciones personalizadas, si están en una sola línea telefónica, pueden provocar problemas en el funcionamiento del equipo. Si tiene correo de voz en la línea telefónica, lea detenidamente la siguiente información.

Correo de voz

Si tiene correo de voz en la misma línea telefónica que el equipo Brother, este servicio y el equipo Brother entrarán en conflicto al recibir llamadas entrantes.

Por ejemplo, si el servicio de correo de voz se ha configurado para contestar tras 4 timbres y el equipo Brother tras 2 timbres, el equipo Brother contestará primero. Esto impedirá a los interlocutores dejar un mensaje en el servicio de correo de voz.

Asimismo, si el equipo Brother se ha configurado para contestar tras 4 timbres y el servicio de correo de voz tras 2 timbres, el servicio de correo de voz contestará primero. Esto impedirá que el equipo Brother reciba faxes entrantes, puesto que el servicio de correo de voz no puede volver a transferir el fax entrante al equipo Brother.

Para evitar conflictos entre el equipo Brother y el servicio de correo de voz, realice una de las siguientes acciones:

Consiga el servicio de timbre distintivo de su compañía telefónica. El timbre distintivo es una función disponible en el equipo Brother que permite que una persona con una sola línea reciba llamadas de fax y de voz a través de dos números de teléfono diferentes en esa sola línea.

Brother utiliza el término “timbre distintivo”, pero las compañías telefónicas usan otros nombres para este servicio como, por ejemplo, timbre personalizado, tono personalizado, timbre inteligente, RingMaster, identificación de timbre, identificación de llamada, datos de identificación de llamada, timbre para adolescentes, SimpleBiz Fax y número de teléfono alternativo. Este servicio establece un segundo número de teléfono en la misma línea que su número de teléfono existente y cada número tiene su propio patrón de timbre. Normalmente, el número original suena con el patrón de timbre estándar y se utiliza para recibir llamadas de voz, mientras que el segundo número suena con un patrón de timbre diferente y se utiliza para recibir faxes. (Consulte *Timbre distintivo* >> página 48).

O BIEN

Configure el modo de recepción del equipo Brother en **Manual**. El modo **Manual** requiere que conteste cada llamada entrante si desea recibir un fax. Si la llamada entrante es una llamada telefónica, termine la llamada como lo haría normalmente. Si oye tonos de envío de fax, debe transferir la llamada al equipo Brother. (Consulte *Uso de teléfonos externos y extensiones telefónicas* >> página 54). Las llamadas de fax y de voz no contestadas irán al correo de voz. (Para configurar el equipo en modo **Manual**, consulte *Selección del modo de recepción correcto* >> página 42).

Timbre distintivo

El timbre distintivo es una función del equipo Brother que permite que una persona con una sola línea reciba llamadas de fax y de voz a través de dos números de teléfono diferentes en esa sola línea. Brother utiliza el término “timbre distintivo”, pero las compañías telefónicas usan otros nombres para este servicio como, por ejemplo, timbre inteligente, RingMaster o identificación de timbre. Este servicio establece un segundo número de teléfono en la misma línea que su número de teléfono existente y cada número tiene su propio patrón de timbre. Normalmente, el número original suena con el patrón de timbre estándar y se utiliza para recibir llamadas de voz, mientras que el segundo número suena con un patrón de timbre diferente y se utiliza para recibir faxes.

NOTA

- Debe contratar el servicio de timbre distintivo de su compañía telefónica antes de programar el equipo para la utilización del servicio.
- Llame a su compañía telefónica para obtener información sobre la disponibilidad y las tarifas.

¿Qué hace el servicio de “timbre distintivo” de la compañía telefónica?

El servicio de timbre distintivo le permite tener más de un número en la misma línea telefónica. **Si necesita más de un número de teléfono, este servicio es más barato que pagar una línea adicional.** Cada número de teléfono tiene su propio patrón de timbre distintivo, de modo que pueda saber qué número de teléfono está sonando. Esta es una forma de tener un número de teléfono separado para el equipo.

¿Qué hace el servicio de “timbre distintivo” de Brother?

El equipo Brother tiene una función de timbre distintivo que permite utilizar el equipo para sacar el máximo partido al servicio de timbre distintivo de la compañía telefónica. El nuevo número de teléfono de la línea solo podrá recibir faxes.

¿Tiene servicio de correo de voz?

Si tiene servicio de correo de voz en la misma línea telefónica en la que instalará el nuevo equipo, *hay una gran posibilidad de que esta función y el equipo entren en conflicto al recibir llamadas entrantes.* **Sin embargo, la función de timbre distintivo permite utilizar más de un número en la línea, de modo que el servicio de correo de voz y el equipo pueden funcionar juntos sin problemas.** Si cada uno tiene un número de teléfono individual, ninguno interferirá con las operaciones del otro.





Si decide contratar el servicio de timbre distintivo de la compañía telefónica, tendrá que seguir las instrucciones de *Registro del patrón de timbre distintivo* para registrar el nuevo patrón de timbre distintivo que se le proporcionará. Así es como el equipo puede reconocer las llamadas entrantes.

NOTA

Puede cambiar o cancelar el patrón de timbre distintivo en cualquier momento. Puede desactivarlo temporalmente y volverlo a activar posteriormente. Cuando consiga un nuevo número de fax, asegúrese de restablecer esta función.

Antes de seleccionar el patrón de timbre que desea registrar

Solo puede registrar un patrón de timbre distintivo con el equipo. Algunos patrones de timbres no se pueden registrar. Los siguientes patrones de timbres son compatibles con el equipo Brother. Registre el patrón proporcionado por su compañía telefónica.

Patrón de timbre	Timbres	
1	corto-corto o largo-largo	
2	corto-largo-corto	
3	corto-corto-largo	
4	muy largo (patrón normal)	

NOTA

Al patrón de timbre #1 generalmente se le denomina corto-corto y es el que se utiliza más habitualmente.

Si el patrón de timbre recibido no aparece en esta tabla, **llame a la compañía telefónica y solicite uno de los patrones mostrados.**

- El equipo contestará solo las llamadas a su número registrado.
- Los dos primeros timbres no suenan en el equipo. Esto se debe a que el fax debe “escuchar” el patrón de timbre (para compararlo con el patrón “registrado”). Sonarán los demás teléfonos de la misma línea.
- Si programa el equipo correctamente, este reconocerá el patrón de timbre registrado del “número de fax” en 2 patrones de timbres y, a continuación, contestará con tonos de fax. Cuando se llama al “número de voz”, el equipo no contestará.

Registro del patrón de timbre distintivo



¡Muy importante!

Una vez que haya configurado la función de timbre distintivo como **Sí**, el número de timbre distintivo recibirá faxes automáticamente. El modo de recepción se configura automáticamente como **Manual** y no se puede cambiar a otro modo de recepción mientras la función de timbre distintivo esté configurada como **Sí**. Así se garantiza que el equipo Brother solo responderá al número de timbre distintivo y no interferirá cuando el número de teléfono principal reciba llamadas. Cuando la función de timbre distintivo esté activada, la pantalla táctil mostrará **T/D** como modo de recepción.

- 1 Pulse  (Config).
- 2 Pulse **▲** o **▼** en el panel táctil para mostrar **Fax**.
- 3 Pulse **Fax**.
- 4 Pulse **▲** o **▼** para mostrar **Varios**.
- 5 Pulse **Varios**.
- 6 Pulse **Distintivo**.
- 7 Realice una de las siguientes acciones:
 - Si no ha registrado el timbre distintivo, pulse **Distintivo** y, a continuación, pulse **Sí**. Vaya al paso 8.
 - Si ya ha registrado el timbre distintivo y desea modificar el patrón, vaya al paso 8.
- 8 Pulse **Tipo de timbre**.

- 9 Pulse el patrón de timbre almacenado que desee utilizar.
Pulse **OK**.
(Oirá cada patrón de timbre a medida que marque su número. Asegúrese de seleccionar el patrón que la compañía telefónica le proporcionó).
- 10 Pulse .
Ahora la función de timbre distintivo está configurada como **Sí**.

Desactivación del timbre distintivo

- 1 Pulse  (**Config**).
- 2 Pulse **^** o **v** en el panel táctil para mostrar **Fax**.
- 3 Pulse **Fax**.
- 4 Pulse **^** o **v** para mostrar **Varios**.
- 5 Pulse **Varios**.
- 6 Pulse **Distintivo**.
- 7 Pulse **Distintivo**.
- 8 Pulse **No**.
- 9 Pulse .

NOTA

Si desactiva el timbre distintivo, el equipo permanecerá en modo **Manual**. Será necesario volver a configurar el modo de recepción. (Consulte *Selección del modo de recepción correcto* >> página 42).

Voz sobre IP (VoIP)

VoIP es un tipo de sistema telefónico que utiliza una conexión a Internet en lugar de una línea telefónica tradicional. Las compañías telefónicas agrupan con frecuencia VoIP junto con servicios de Internet y cable.

Es posible que el equipo no funcione con algunos sistemas VoIP. Si desea utilizar el equipo para enviar y recibir faxes en un sistema VoIP, asegúrese de que un extremo del cable telefónico esté conectado a la conexión **LINE** del equipo. El otro extremo del cable puede conectarse a un módem, caja de interfaz, adaptador telefónico, divisor u otro dispositivo similar.

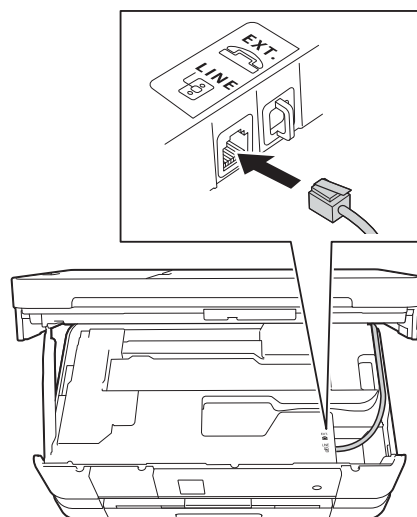

- Si tiene alguna duda sobre cómo conectar el equipo al sistema VoIP, póngase en contacto con su proveedor de VoIP.

Una vez conectado el equipo al sistema VoIP, pulse **Conectar** en la pantalla táctil para verificar que el equipo tiene tono de marcación. Si el equipo no lo tiene, póngase en contacto con el proveedor de VoIP.

Si tiene problemas para enviar o recibir faxes en un sistema VoIP, se recomienda cambiar la velocidad del módem del equipo a la configuración **Básic** (para VoIP) (consulte *Interferencias en línea telefónica / VoIP* >> página 120).

Conexión de un TAD (contestador automático) externo

Si lo desea, puede conectar un contestador automático externo. Sin embargo, si tiene conectado un TAD **externo** en la misma línea telefónica a la que está conectado el equipo, el TAD contestará todas las llamadas y el equipo “escuchará” los tonos de llamada de fax (CNG). Si los detecta, el equipo se encargará de contestar la llamada y recibir el fax. Si no detecta tonos CNG, el equipo dejará que el TAD continúe reproduciendo el mensaje saliente, para que el interlocutor deje un mensaje de voz.

El TAD tiene que contestar antes de que suenen cuatro timbres (el número de timbres recomendado es dos). El equipo no podrá detectar los tonos CNG hasta que el TAD haya contestado a la llamada; con cuatro timbres, solo quedarán entre 8 y 10 segundos de tonos CNG para que se inicie el “intercambio de protocolos” de fax.

Asegúrese de seguir al pie de la letra las instrucciones para grabar el mensaje saliente que se indican en esta guía. No recomendamos utilizar la función de ahorro de tarifa con el contestador automático externo si el número de timbres es superior a cinco.

NOTA

- Si no recibe todos los faxes, acorte la configuración del número de timbres del TAD externo.
- **Si se suscribe al servicio de timbre distintivo de la compañía telefónica:**
Puede conectar un TAD externo a otra toma de la pared solo si se suscribe al servicio de timbre distintivo de la compañía telefónica, ha registrado el patrón de timbre distintivo en el equipo y utiliza ese número como número de fax. La configuración recomendada es un mínimo de cuatro timbres en el TAD externo cuando dispone del servicio de timbre distintivo de la compañía telefónica. No puede utilizar la configuración de ahorro de tarifa.
- **Si no se suscribe al servicio de timbre distintivo:**
Debe enchufar el TAD en la conexión EXT. del equipo. Si el TAD está enchufado a la toma de la pared, tanto el equipo como el TAD intentarán controlar la línea telefónica. (Consulte la ilustración que aparece a continuación).
- Antes de conectar el TAD externo, extraiga la cubierta protectora (2) de la conexión EXT. del equipo.

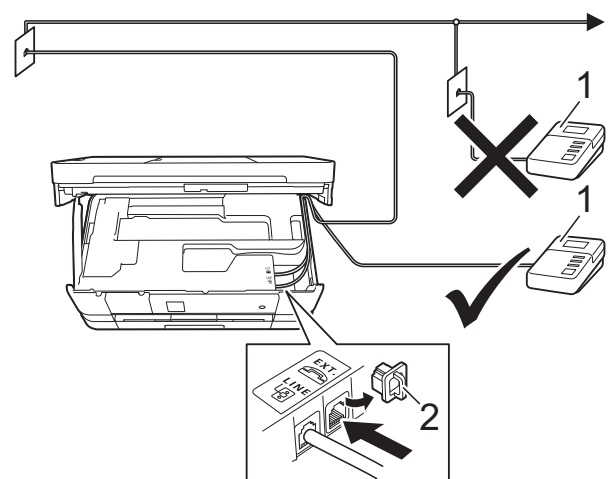

1 TAD

2 Cubierta protectora

Cuando el TAD contesta una llamada, en la pantalla táctil aparece el mensaje Teléfono.

IMPORTANTE

NO conecte un TAD en otro punto de la misma línea telefónica.

Conexiones

El contestador externo se debe enchufar en la conexión denominada EXT. El equipo no puede funcionar correctamente si conecta el TAD en una toma de la pared (a menos que utilice el servicio de timbre distintivo).

- 1 Con las dos manos, utilice los asideros para los dedos a cada lado del equipo para levantar la cubierta del escáner hasta su posición de apertura.
- 2 Enchufe el cable de la línea telefónica desde la toma de teléfono de la pared hasta la conexión denominada LINE.
- 3 Retire la cubierta protectora (1) de la conexión EXT. y, a continuación, conecte el cable de la línea telefónica desde el TAD externo hasta la conexión EXT. (Asegúrese de que este cable está conectado al TAD en la conexión de línea telefónica del TAD y no en la conexión del auricular).

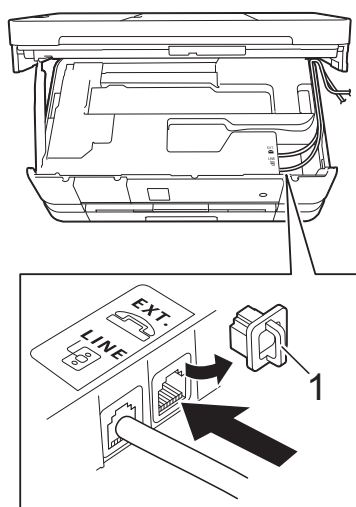

- 4 Introduzca con cuidado el cable de la línea telefónica en el canal que dirige el cable hacia la parte posterior del equipo.
- 5 Levante la cubierta del escáner para liberar el bloqueo. Empuje suavemente hacia abajo el soporte de la cubierta del escáner y cierre la cubierta del escáner con ambas manos.
- 6 Configure el TAD externo a cuatro timbres o menos. (La configuración de número de timbres no se aplica en este caso).
- 7 Grabe el mensaje saliente en el TAD externo.
- 8 Configure el TAD para que conteste las llamadas.
- 9 Configure el modo de recepción como *Contestador ext.* (Consulte *Selección del modo de recepción correcto* >> página 42).

Grabación de un mensaje saliente (OGM) en el TAD externo

La sincronización es importante al grabar este mensaje. La manera en que registre este mensaje afectará tanto a la recepción manual como a la recepción automática de faxes.

- 1 Grabe 5 segundos de silencio al inicio del mensaje. (De esta manera, el equipo tendrá tiempo de detectar los tonos CNG de fax durante la transmisión automática, antes de que se interrumpan).
- 2 Limite la duración del mensaje a 20 segundos.

- 3 Finalice el mensaje de 20 segundos proporcionando el código de recepción de fax para las personas que envían faxes manuales. Por ejemplo: “después del pitido, deje un mensaje o envíe un fax pulsando * 5 1 e Inicio”.

NOTA

Recomendamos comenzar el mensaje saliente con un silencio inicial de 5 segundos, dado que el equipo no puede detectar los tonos de fax si hay una voz alta o resonante. Puede intentar omitir esta pausa, pero si el equipo tiene problemas de recepción, deberá volver a grabar el mensaje saliente para incluirla.

Conexiones de líneas múltiples (PBX)

Le recomendamos solicitar a la compañía que instaló su PBX que conecte el equipo. Si dispone de un sistema de líneas múltiples, le recomendamos solicitar a la compañía que lo instaló que conecte la unidad a la última línea del sistema. De esta manera, puede evitar que el equipo se active cada vez que reciba llamadas telefónicas. Si una operadora va a contestar todas las llamadas entrantes, le recomendamos configurar el modo de recepción como *Manual*.

No garantizamos que el equipo funcione correctamente en todos los casos si está conectado a una centralita PBX. En caso de que haya problemas al enviar o recibir faxes, deberá informar primero a la compañía que gestiona su centralita PBX.

Extensiones telefónicas y teléfono externo

Conexión de una extensión telefónica o un teléfono externo

Puede conectar un teléfono diferente al equipo, tal y como se indica en el diagrama de abajo.

Conecte el cable de la línea telefónica a la conexión denominada EXT en el interior del equipo.

Antes de conectar el teléfono externo, extraiga la cubierta protectora (3) de la conexión EXT.

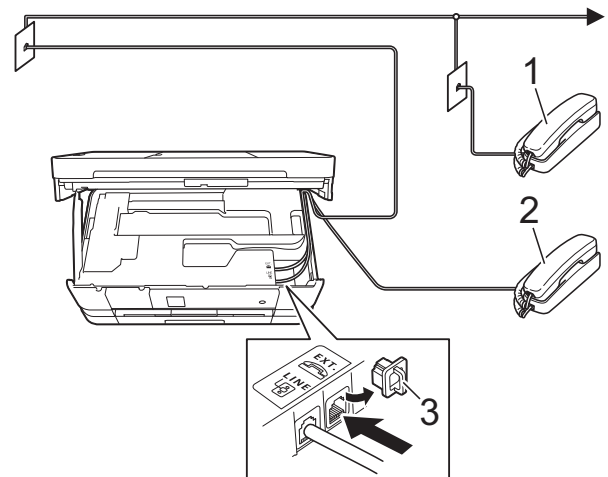

- 1 Extensión telefónica
- 2 Teléfono externo
- 3 Cubierta protectora

Uso de teléfonos externos y extensiones telefónicas

Uso de extensiones telefónicas

Si responde a una llamada de fax desde una extensión telefónica, puede hacer que el equipo reciba el fax pulsando el código de recepción de fax * 5 1.

Si el equipo contesta una llamada de voz y suena con semitimbres/dobles timbres para avisarle, puede contestar desde una extensión telefónica pulsando el código de contestación telefónica # 5 1. (Consulte *Duración del timbre F/T (solo modo Fax/Tel)* >> página 45).

Uso de un teléfono externo (conectado a la conexión EXT. del equipo)

Si contesta una llamada de fax desde un teléfono externo conectado a la conexión EXT. del equipo, puede hacer que el equipo reciba el fax pulsando *Inic. fax* y seleccionando *Recibir*.

También puede utilizar el código de recepción de fax * 5 1.

Si el equipo contesta una llamada de voz y suena con semitimbres/dobles timbres para que se ocupe de esta, puede contestar desde un teléfono externo pulsando *Recolecc*.

Si responde a una llamada y no oye a nadie:

Debería dar por hecho que está recibiendo un fax manual.

Pulse * 5 1 y espere a escuchar los pitidos o a que la pantalla táctil muestre *Recibiendo* y, a continuación, cuelgue.

NOTA

También puede utilizar la función *Recep. Fácil* para que el equipo responda automáticamente a la llamada. (Consulte *Recepción fácil* >> página 46).

Uso de un teléfono externo inalámbrico que no es de Brother

Si tiene un teléfono inalámbrico que no es de Brother conectado a la conexión EXT. del interior del equipo y normalmente tiene el auricular inalámbrico a mano, le resultará más fácil contestar las llamadas durante el número de timbres.

Si en cambio deja que el equipo conteste primero, tendrá que ir al equipo para pulsar *Recolecc* y transferir la llamada al auricular inalámbrico.

Uso de códigos remotos

Código de recepción de fax

Si contesta una llamada de fax en una extensión telefónica, puede indicar al equipo que la reciba marcando el código de recepción de fax * 5 1. Espere a oír los pitidos largos y vuelva a colgar el auricular. (Consulte *Recepción fácil* >> página 46).

Si contesta una llamada de fax desde un teléfono externo conectado a la conexión EXT. del equipo, puede hacer que el equipo reciba el fax pulsando *Inic. fax* y seleccionando *Recibir*.









Código de contestación telefónica

Si recibe una llamada de voz y el equipo está en modo Fax/Tel, empezará a sonar el timbre F/T (semitimbre/doble timbre) después del número inicial de timbres. Si contesta la llamada en una extensión telefónica, puede desactivar el timbre F/T pulsando # 5 1 (asegúrese de que lo pulsa *mientras* suenan los timbres).

Si el equipo contesta una llamada de voz y suena con semitimbres/dobles timbres para que se ocupe de esta, puede contestar desde el teléfono externo conectado a la toma EXT. del equipo pulsando *Recolecc*.

Cambio de códigos remotos

El código de recepción de fax predeterminado es * 5 1. El código de contestación telefónica predeterminado es # 5 1. Si lo desea, puede cambiarlos por sus propios códigos.

- 1 Pulse  (Config).
- 2 Pulse  o  en el panel táctil para mostrar Fax.
- 3 Pulse Fax.
- 4 Pulse  o  para mostrar Conf. recepción.
- 5 Pulse Conf. recepción.
- 6 Pulse  o  para mostrar Activ. remota.
- 7 Pulse Activ. remota.
- 8 Pulse Sí.
- 9 Realice una de las siguientes acciones:
 - Si desea cambiar el código de recepción de fax, introduzca el nuevo código.
Pulse OK. Vaya al paso 10.
 - Si no desea cambiar el código de recepción de fax, pulse OK. Vaya al paso 10.
- 10 Realice una de las siguientes acciones:
 - Si desea cambiar el código de contestación telefónica, introduzca el nuevo código.
Pulse OK. Vaya al paso 11.
 - Si no desea cambiar el código de contestación telefónica, pulse OK. Vaya al paso 11.
- 11 Pulse .

NOTA

- Si siempre está desconectado cuando accede de forma remota al contestador automático externo, pruebe a cambiar el código de recepción de fax y el código de contestación telefónica por otro código de tres dígitos (como, por ejemplo, # # # y 9 9 9).
- Es posible que los códigos remotos no funcionen en algunos sistemas telefónicos.

Cómo marcar

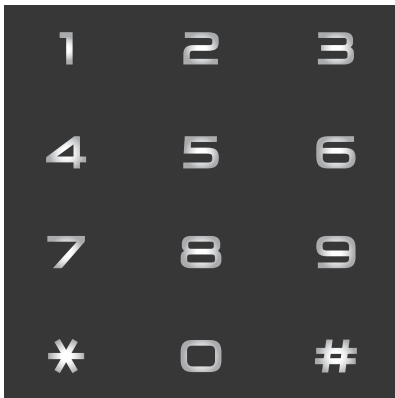

Marcación manual

- 1 Cargue el documento.
- 2 Pulse  (Fax).
- 3 Pulse todos los dígitos del número de fax.



- 4 Pulse Inicio fax.

Marcación rápida

- 1 Cargue el documento.
- 2 Pulse  (Fax).
- 3 Pulse  (Dirección).
- 4 Realice una de las siguientes acciones:
 - Pulse Alfabético o Numérico y, a continuación, pulse el número que desee marcar.
 - Pulse el número de Marcación rápida de 2 dígitos mediante el teclado de marcación.

NOTA

Si la pantalla táctil muestra **No asignado** al introducir un número de Marcación rápida, significa que el número no está almacenado en esa localización.

- 5 Para enviar un fax, pulse **Enviar fax** y vaya al paso 6.
- 6 Pulse **Inicio fax**.
El equipo escanea y envía el fax.

Remarcación de fax

Si envía un fax automáticamente y la línea está ocupada, el equipo volverá a marcar una vez transcurridos cinco minutos (para EE. UU.), hasta tres veces a intervalos de cinco minutos (para países latinoamericanos).

La remarcación solo funciona si ha marcado desde el equipo.

- 1 Cargue el documento.
- 2 Pulse  (Fax).
- 3 Pulse **Remarc.**
- 4 Pulse **Inicio fax**.

NOTA

- Durante la transmisión en tiempo real, la función de remarcación automática no funciona al utilizar el cristal de escaneo.
- Si está enviando un fax de forma manual y la línea comunica, pulse **Conectar** antes de llevar a cabo el paso 3 de arriba.
- **Remarc.** cambiará a **Pausa** cuando introduzca un número de fax.

Almacenamiento de números

Puede configurar el equipo para que realice los siguientes tipos de marcación simplificada: marcación rápida y grupos para multienvío de faxes. Al introducir un número de Marcación rápida, en la pantalla táctil aparece el número.

NOTA

Si se produce un corte en el suministro eléctrico, los números de Marcación rápida guardados en la memoria no se perderán.



Almacenamiento de una pausa

Cuando almacene números de Marcación rápida, puede introducir una o más pausas de 3,5 segundos pulsando PAUSA en la pantalla táctil.

Almacenamiento de números de Marcación rápida

Puede almacenar hasta 100 localizaciones de Marcación rápida de 2 dígitos con un nombre y cada nombre puede tener dos números. Para marcar, tendrá que pulsar muy pocos botones en la pantalla táctil (por

ejemplo: pulse  (Dirección), el número al que desea llamar y **Enviar fax**).

- 1 Pulse  (Fax).
- 2 Pulse  (Dirección).
- 3 Si ya se han almacenado números de Marcación rápida, pulse **Alfabético** o **Numérico**.
- 4 Pulse **Más**.

- 5 Pulse **▲** o **▼** en el panel táctil para mostrar **Conf.marc.ráp.**
- 6 Pulse **Conf.marc.ráp.**
- 7 Realice una de las siguientes acciones:
 - Introduzca el nombre (16 caracteres como máximo) mediante el teclado de la pantalla táctil.
Pulse **OK**.

(Para obtener ayuda sobre cómo introducir letras, consulte *Introducción de texto* >> página 157).
 - Para almacenar el número sin ningún nombre, pulse **OK**.
- 8 Introduzca el primer número de fax o de teléfono (☎1 :) mediante el teclado de la pantalla táctil (20 dígitos como máximo).
Pulse **OK**.

NOTA

Si ha descargado Fax por Internet:

Si desea almacenar una dirección de correo electrónico para utilizarla con Fax por Internet o Escaneo a servidor de correo electrónico, pulse , introduzca la dirección de correo electrónico y pulse **OK**. (Consulte *Introducción de texto* >> página 157).

9 Realice una de las siguientes acciones:

- Introduzca el segundo número de fax o de teléfono (□□2:) mediante el teclado de la pantalla táctil (20 dígitos como máximo).

Pulse **OK**.

- Si no desea almacenar un segundo número, pulse **OK**.

10 Para seleccionar la localización en la que se guardará el número, realice una de las siguientes acciones:

- Para aceptar la próxima localización de marcación rápida disponible que aparece, pulse **OK**.
- Para introducir una localización de Marcación rápida diferente, pulse  y, a continuación, introduzca un número de 2 dígitos mediante el teclado de la pantalla táctil.

Pulse **OK**.

NOTA

Si la localización de Marcación rápida de 2 dígitos elegida ya está en uso, el botón **OK** de la pantalla táctil no funcionará. Seleccione una localización distinta.

11 Una vez que la pantalla táctil muestre la configuración, pulse **OK** para confirmar.

12 Realice una de las siguientes acciones:

- Para almacenar otro número de Marcación rápida, repita los pasos del **4** al **11**.

- Para terminar de almacenar números, pulse .

Cambio de los nombres o números de Marcación rápida

Puede cambiar el nombre o el número de una Marcación rápida que ya había almacenado, o bien puede eliminarla borrando todos sus números.

1 Pulse  (**Fax**).

2 Pulse  (**Dirección**).

3 Pulse **Alfabético** o **Numérico**.

4 Pulse **Más**.

5 Realice una de las siguientes acciones:

- Pulse **^** o **v** para mostrar **Cambio**. Pulse **Cambio** para editar los nombres o números.

- Pulse **^** o **v** para mostrar **Eliminar**. Pulse **Eliminar**.

Seleccione los números que desee eliminar pulsándolos para que aparezca una marca de verificación roja.

Pulse **OK**.

Pulse **Sí** para confirmar.

Vaya al paso **10**.

6 Pulse **^** o **v** para mostrar el número que desea modificar.

7 Pulse el número que desea cambiar.

8 Realice una de las siguientes acciones:

- Si desea cambiar el nombre, pulse **Nomb.**
Introduzca el nuevo nombre (16 caracteres como máximo) mediante el teclado de la pantalla táctil.
(Consulte *Introducción de texto* >> página 157).
Pulse **OK**.
- Si desea cambiar el primer número de fax o de teléfono, pulse **☐☐1 :**.
Introduzca el nuevo número de fax o de teléfono (20 dígitos como máximo) mediante el teclado de la pantalla táctil.
Pulse **OK**.
- Si desea cambiar el segundo número de fax o de teléfono, pulse **☐☐2 :**.
Introduzca el nuevo número de fax o de teléfono (20 dígitos como máximo) mediante el teclado de la pantalla táctil.
Pulse **OK**.

9 En la pantalla táctil se mostrará la configuración seleccionada. Realice una de las siguientes acciones:

- Pulse **OK** para finalizar.
Para cambiar otro número de Marcación rápida, repita los pasos del **6** al **9**.
- Para cambiar más información, vuelva al paso **8**.

10 Pulse .

NOTA

Cómo cambiar el nombre o el número almacenado:

Si desea cambiar un carácter, pulse **◀** o **▶** para colocar el cursor debajo del carácter que desee modificar y, a continuación, pulse . Introduzca el nuevo carácter.

Si desea modificar un número almacenado, pulse  repetidamente para eliminarlo. Introduzca el nuevo número.

Cómo hacer copias

En los siguientes pasos se describe la operación de copia básica.

- 1 Realice una de las siguientes acciones para cargar el documento:
 - (MFC-J4410DW y MFC-J4610DW)
Coloque el documento *cara abajo* en la unidad ADF.
(Consulte *Uso de la unidad ADF (MFC-J4410DW y MFC-J4610DW)* >> página 35).
 - Coloque el documento *cara abajo* sobre el cristal de escaneo.
(Consulte *Uso del cristal de escaneo* >> página 36).

- 2 Pulse  (Copiar).

- La pantalla táctil muestra:



- 1 **Número de copias**
Puede introducir el número de copias pulsando - o + en la pantalla táctil (tal como se muestra en la ilustración anterior) o mediante el teclado de marcación.
- 3 Si desea realizar más de una copia, introduzca el número (hasta 99).
- 4 Pulse Negro Inicio o Color Inicio.

Detención de la copia

Para detener la copia, pulse .

Opciones de copia

Puede cambiar las configuraciones de copia que se indican a continuación. Pulse Copiar y, a continuación, pulse Opciones. Pulse ^ o v en el panel táctil (Touchpanel) para desplazarse por las configuraciones de copia. Cuando aparezca la configuración que desea cambiar, púlsela y seleccione la opción adecuada.

(Guía básica del usuario)

Para obtener información sobre cómo cambiar las configuraciones de copia siguientes, consulte las páginas 61 a 62.

- Tipo de papel
- Tamaño papel
- Selec. bandeja¹

¹ Solo MFC-J4610DW.

(Guía avanzada del usuario)

Para obtener información sobre cómo cambiar las configuraciones de copia siguientes, >> Guía avanzada del usuario: *Opciones de copia*.

- Calidad
- Ampliar/Reduc.
- Formato pág.
- 2en1 (Id)
- Apilar/Ordenar
- Densidad
- Copia dúplex
- Ahorro d tinta
- Copia papel fino
- Copia libro
- Eliminar fondo
- Ajus.Nuev.Predet
- Rest.predeterm.

NOTA

(MFC-J4410DW y MFC-J4610DW)
Si desea que las copias salgan ordenadas, utilice la unidad ADF.

Tipo de papel

Si está copiando en un papel especial, asegúrese de seleccionar en el equipo el tipo de papel que está usando para obtener la mejor calidad de impresión.

- 1 Pulse  (Copiar).
- 2 Cargue el documento.
- 3 Introduzca el número de copias que desea.
- 4 Pulse Opciones.
- 5 Pulse **▲** o **▼** en el panel táctil para mostrar Tipo de papel.
- 6 Pulse Tipo de papel.
- 7 Pulse **▲** o **▼** para mostrar Papel normal, Papel tinta, Brother BP71, Otro brillo o Transparencia y, a continuación, pulse la opción que desea establecer.
- 8 Si no desea cambiar más configuraciones, pulse OK.
- 9 Pulse Negro Inicio o Color Inicio.

Tamaño de papel

Si está copiando en un papel que no sea de tamaño Carta, tendrá que cambiar la configuración Tamaño papel. Solo se puede copiar en papel Carta, Legal (Oficio), Doble carta, A4, A5, A3, Ejecutivo o Foto 4" × 6" (10 × 15 cm).

- 1 Cargue el documento.
- 2 Pulse  (Copiar).
- 3 Introduzca el número de copias que desea.
- 4 Pulse Opciones.
- 5 Pulse **▲** o **▼** en el panel táctil para mostrar Tamaño papel.
- 6 Pulse Tamaño papel.
- 7 Pulse **▲** o **▼** para mostrar Carta, Legal, Ledger, A4, A5, A3, EXE o 4"×6" y, a continuación, pulse la opción que desea establecer.

NOTA

- Si selecciona el tamaño Legal (Oficio), Doble carta o A3, se mostrarán las instrucciones para cargar el papel. Lea la información en la pantalla táctil y, a continuación, confirme pulsando OK.
- Si está utilizando la ranura de alimentación manual, solo introduzca hojas de papel de una en una. (Consulte *Carga de papel en la ranura de alimentación manual* ►► página 22).

- 8 Si no desea cambiar más configuraciones, pulse OK.
- 9 Pulse Negro Inicio o Color Inicio.

Selección de bandeja (MFC-J4610DW)

Es posible cambiar la bandeja temporalmente para la siguiente copia. Para cambiar la configuración de bandeja predeterminada, consulte *Uso de la bandeja en el modo Copia (MFC-J4610DW)*

➤➤ página 29.

- 1 Cargue el documento.
- 2 Pulse  (Copiar).
- 3 Introduzca el número de copias que desea.
- 4 Pulse Opciones.
- 5 Pulse **^** o **v** en el panel táctil para mostrar Selec. bandeja.
- 6 Pulse Selec. bandeja.
- 7 Pulse Bandeja N.º 1,
Bandeja N.º 2 o
Selec bandeja autom.
- 8 Si no desea cambiar más configuraciones, pulse OK.
- 9 Pulse Negro Inicio o
Color Inicio.

PhotoCapture Center™: impresión de fotografías desde una tarjeta de memoria o una unidad de memoria flash USB

Operaciones de PhotoCapture Center™ (modo FOTO)

Aunque *no* esté conectado a la computadora, el equipo puede imprimir fotografías directamente desde soportes de cámaras digitales o desde una unidad de memoria flash USB. (Consulte *Impresión de imágenes* >> página 66).

Puede escanear documentos y guardarlos directamente en una tarjeta de memoria o una unidad de memoria flash USB. (Consulte *Cómo escanear a una tarjeta de memoria o una unidad de memoria flash USB* >> página 67).

Si el equipo está conectado a una computadora, puede acceder desde la computadora a una tarjeta de memoria o una unidad de memoria flash USB que esté introducida en la parte delantera del equipo.

(>> Guía del usuario de software: *PhotoCapture Center™* (Windows®)).
(>> Guía del usuario de software: *Instalación Remota y PhotoCapture Center™* (Macintosh)).

Uso de una tarjeta de memoria o una unidad de memoria flash USB

El equipo Brother dispone de unidades de soporte (ranuras) para los siguientes soportes de cámaras digitales conocidos: Memory Stick Duo™, Memory Stick PRO Duo™, tarjeta de memoria SD, tarjeta de memoria SDHC, tarjeta de memoria SDXC, MultiMedia Card, MultiMedia Card plus y unidades de memoria flash USB.

La función PhotoCapture Center™ le permite imprimir fotografías digitales desde su cámara digital con alta resolución para obtener una impresión fotográfica de calidad.

Introducción

- 1 Abra la cubierta de la ranura de soporte.
- 2 Coloque firmemente una tarjeta de memoria o una unidad de memoria flash USB en la ranura correcta.

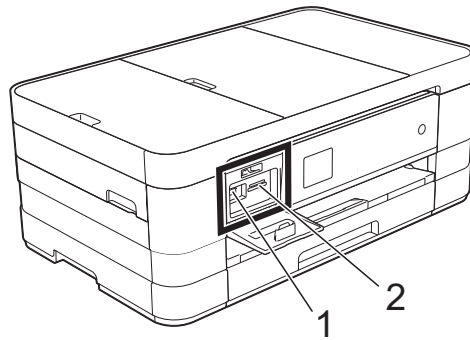



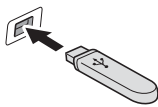

1 Unidad de memoria flash USB

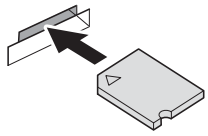

IMPORTANTE

La interfaz directa USB solo admite una unidad de memoria flash USB, una cámara compatible con PictBridge o una cámara digital que utilice el estándar de almacenamiento masivo USB. Los demás dispositivos USB no son compatibles.

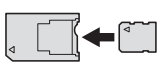
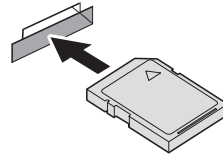
2 Ranura para tarjetas de memoria

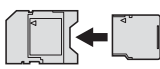
Ranura	Tarjetas de memoria compatibles
Ranura superior 	 Memory Stick Duo™ Memory Stick PRO Duo™
	 Memory Stick Micro™ (se necesita adaptador)
Ranura inferior 	 Tarjeta de memoria SD Tarjeta de memoria SDHC Tarjeta de memoria SDXC MultiMedia Card MultiMedia Card plus 
	 miniSD (se necesita adaptador) miniSDHC (se necesita adaptador) microSD (se necesita adaptador) microSDHC (se necesita adaptador) MultiMedia Card mobile (se necesita adaptador)

IMPORTANTE

- NO introduzca una Memory Stick Duo™ en la ranura SD inferior. De lo contrario, se podrían producir daños en el equipo.
 - NO introduzca más de una tarjeta de memoria a la vez en el equipo. De lo contrario, se podrían producir daños en el equipo.
 - NO desenchufe el cable de alimentación ni extraiga la tarjeta de memoria o la unidad de memoria flash USB de la unidad de soporte (ranura) o la interfaz directa USB mientras el equipo esté leyendo o escribiendo en la tarjeta de memoria o la unidad de memoria flash USB. **De lo contrario, los datos pueden perderse o la tarjeta dañarse.**
-

El equipo solo puede leer una tarjeta de memoria o unidad de memoria flash USB a la vez.

Impresión de imágenes

Visualización de fotografías

Puede obtener una vista previa de las fotografías en la pantalla táctil antes de imprimirlas. Si los archivos de las imágenes son de gran tamaño, es posible que haya cierto retardo antes de que se muestren las fotografías.

- 1 Abra la cubierta de la ranura de soporte.
- 2 Coloque la tarjeta de memoria o la unidad de memoria flash USB en la ranura correcta.
- 3 Pulse `Ver fotos`.
- 4 Pulse `▲` o `▼` en el panel táctil (Touchpanel) para mostrar la fotografía que desea imprimir.
- 5 Pulse `+` o `-` para seleccionar el número de copias que desee imprimir.
- 6 Repita los pasos 4 y 5 hasta seleccionar todas las fotografías que desee imprimir.
Pulse `OK`.
- 7 Entonces tendrá las siguientes opciones.
 - Si desea cambiar la configuración de impresión, pulse `Opciones`.
(►► Guía avanzada del usuario: *Configuración de impresión de PhotoCapture Center™*).
 - Si no desea cambiar ninguna configuración, vaya al paso 8.
- 8 Pulse `Inicio` para imprimir.

Configuración de impresión de PhotoCapture Center™

Es posible cambiar la configuración de impresión para la siguiente impresión.

Esta configuración es temporal y el equipo volverá a la configuración predeterminada un minuto después de que se haya efectuado la impresión.



NOTA

Puede guardar la configuración de impresión que use más a menudo estableciéndola como predeterminada. (►► Guía avanzada del usuario: *Ajuste de los cambios como la nueva configuración predeterminada*).



Cómo escanear a una tarjeta de memoria o una unidad de memoria flash USB

Puede escanear un documento en blanco y negro o en color a una tarjeta de memoria o una unidad de memoria flash USB. Los documentos en blanco y negro se guardarán en los formatos de archivo PDF (*.PDF) o TIFF (*.TIF). Los documentos en color pueden guardarse en los formatos de archivo PDF (*.PDF) o JPEG (*.JPG). La configuración predeterminada de fábrica es Color y 200 ppp; el formato de archivo predeterminado es PDF. El equipo crea nombres de archivo basados en la fecha actual. (➤➤ Guía de configuración rápida). Por ejemplo, a la quinta imagen escaneada el 1 de julio de 2012 se le asignaría el nombre 07011205.PDF. Puede cambiar el color y la resolución.

- 1 Cargue el documento.
- 2 Abra la cubierta de la ranura de soporte.
- 3 Coloque la tarjeta de memoria o la unidad de memoria flash USB en la ranura correcta.
- 4 Pulse .
- 5 Pulse  (Escanear).
- 6 Pulse **^** o **v** en el panel táctil para mostrar Escanear a soporte.
- 7 Pulse Escanear a soporte.

IMPORTANTE

NO extraiga la tarjeta de memoria ni la unidad de memoria flash USB mientras el equipo esté leyendo o escribiendo para evitar daños en la tarjeta, en la unidad de memoria flash USB o en los datos almacenados en estas.

- 8 Pulse Opciones.
Realice una o varias de las siguientes acciones:
 - Para cambiar el tipo de escaneo, pulse **^** o **v** para mostrar Tipo de escaneo. Pulse Tipo de escaneo y seleccione Color o Blanco y negro.
 - Para cambiar la resolución, pulse **^** o **v** para mostrar Resolución. Pulse Resolución y seleccione 100 ppp, 200 ppp, 300 ppp, 600 ppp o Automático.
 - Para cambiar el tipo de archivo, pulse **^** o **v** para mostrar Tipo archivo. Pulse Tipo archivo y seleccione PDF, JPEG o TIFF.
 - Si desea cambiar el nombre de archivo, pulse **^** o **v** para mostrar Nombre archivo. Pulse Nombre archivo e introduzca el nombre de archivo.
Solo puede cambiar los 6 primeros caracteres.
Pulse OK.
 - Para eliminar el color de fondo, pulse **^** o **v** para mostrar Eliminar fondo. Pulse Eliminar fondo y seleccione Bajo, Medio, Alta o No.

NOTA

Eliminar fondo elimina el color base de los documentos para permitir que se reconozcan mejor los datos escaneados.

- 9 Una vez haya terminado de seleccionar configuraciones, pulse OK.

NOTA

- Si selecciona Color en la configuración Tipo de escaneo, no podrá seleccionar TIFF.
- Si selecciona Blanco y negro en la configuración Tipo de escaneo, no podrá seleccionar JPEG.

- 10 Pulse Inicio.

Impresión de un documento

El equipo puede recibir datos desde la computadora e imprimirlos. Para imprimir desde una computadora, debe instalar el controlador de impresora.

(>> Guía del usuario de software: *Impresión* (Windows®)).

(>> Guía del usuario de software: *Impresión y envío de faxes* (Macintosh)).

- 1 Instale el controlador de impresora Brother desde el CD-ROM. (>> Guía de configuración rápida).
- 2 En la aplicación donde desea imprimir, seleccione el comando Imprimir.
- 3 Seleccione el nombre del equipo en el cuadro de diálogo **Imprimir** y haga clic en **Propiedades** o **Preferencias**, dependiendo de la aplicación que esté utilizando.
 - **Soporte de impresión**
 - **Calidad de impresión**
 - **Tamaño del papel**
 - **Orientación**
 - **Color / Escala de grises**
 - **Modo de ahorro de tinta**
 - **Escala**
 - **Doble cara / Folleto**
- 5 Haga clic en **Aceptar**.
- 6 Haga clic en **Imprimir** (o en **Aceptar** dependiendo de la aplicación que esté utilizando) para iniciar la impresión.

Antes de escanear

Para utilizar el equipo como escáner, instale un controlador de escáner. Si el equipo está en red, configúrelo con una dirección TCP/IP.

- Instale los controladores de escáner del CD-ROM. (►► Guía de configuración rápida: *Instalación de MFL-Pro Suite*).
- Configure el equipo con una dirección TCP/IP si no funciona el escaneo en red. (►► Guía del usuario de software: *Configurar el escaneado en red para Windows®*).

NOTA

Puede descargar el controlador de escáner sin ControlCenter de Brother desde Brother Solutions Center en <http://solutions.brother.com/>.

Escaneo de un documento como un archivo PDF usando ControlCenter4 (Windows®)

(Para obtener información detallada, ►► Guía del usuario de software: *Escaneado*).

NOTA

Las pantallas de la computadora pueden variar dependiendo del modelo.

ControlCenter4 es una utilidad de software que le ofrece un acceso rápido y sencillo a las aplicaciones que utiliza con más frecuencia. ControlCenter4 elimina la necesidad de iniciar manualmente determinadas aplicaciones. Puede usar ControlCenter4 en su computadora.

- 1 Cargue el documento. (Consulte *Cómo cargar documentos* ►► página 35).
- 2 Abra ControlCenter4 haciendo clic en /Todos los programas/Brother/MFC-XXXX (donde XXXX es el nombre del modelo)/ControlCenter4. La aplicación ControlCenter4 se abrirá.
- 3 Si aparece la pantalla de modo de ControlCenter4, seleccione **Modo avanzado** y, a continuación, haga clic en **Aceptar**.

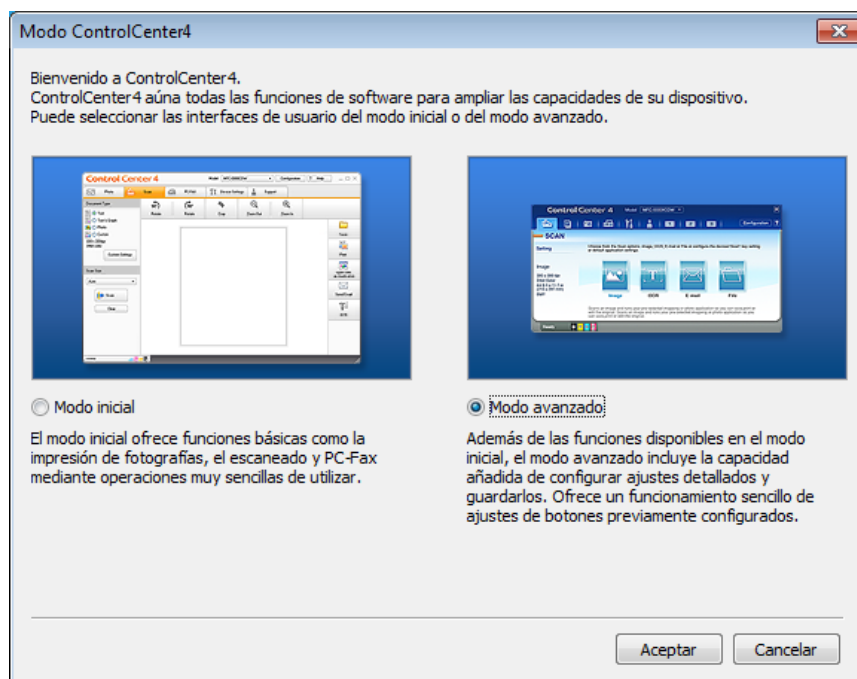

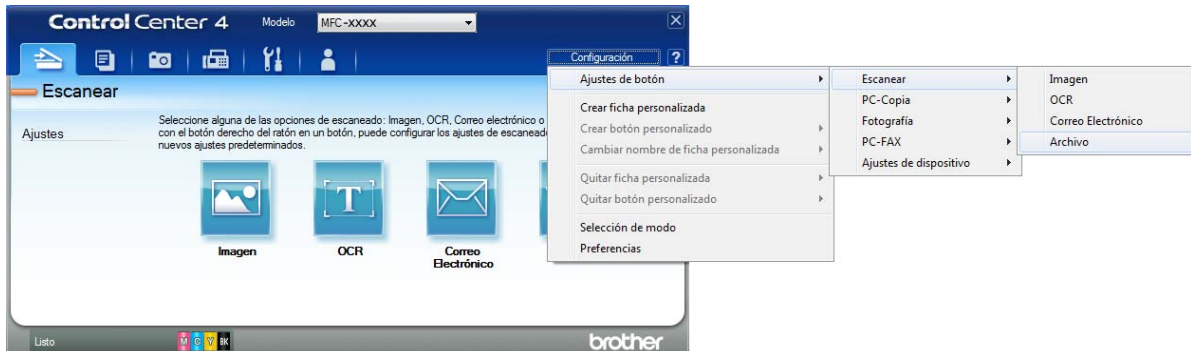

- 4 Asegúrese de que el equipo que desea utilizar está seleccionado en la lista desplegable **Modelo**.

- 5 Establezca la configuración de escaneo. Haga clic en **Configuración** y, a continuación, seleccione **Ajustes de botón**, **Escanear** y **Archivo**.

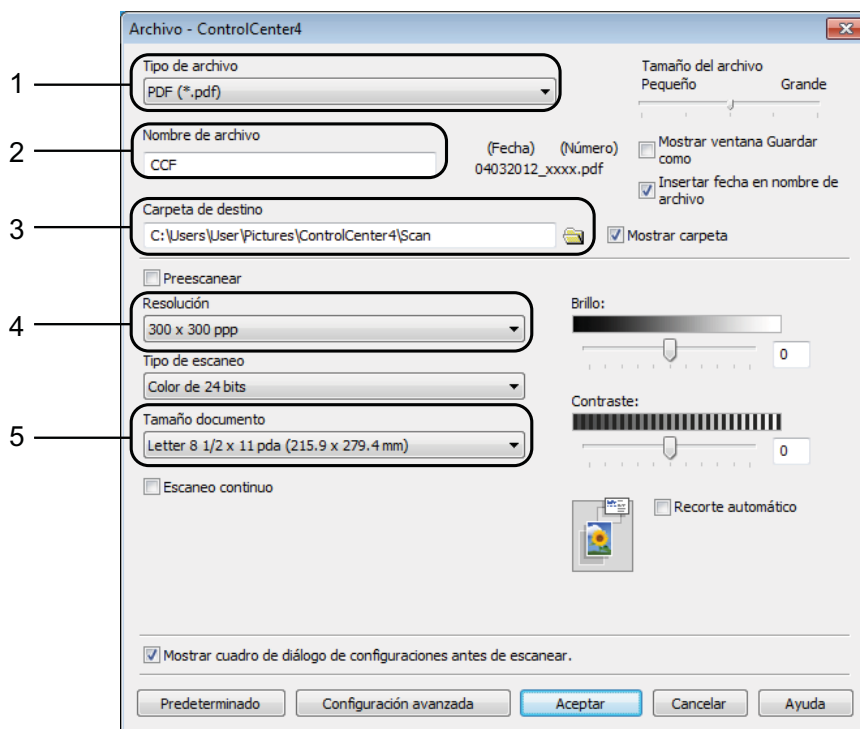

Aparecerá el cuadro de diálogo de configuración. Puede cambiar la configuración predeterminada.



- 1 Seleccione **PDF (*.pdf)** en la lista desplegable **Tipo de archivo**.
- 2 Puede introducir el nombre de archivo que desea usar para el documento.
- 3 Puede guardar el archivo en la carpeta predeterminada, o bien seleccionar la carpeta que desee haciendo clic en el botón  (**Examinar**).
- 4 Puede seleccionar una resolución de escaneo en la lista desplegable **Resolución**.
- 5 Puede seleccionar el tamaño de documento en la lista desplegable **Tamaño documento**.

- 6 Haga clic en **Aceptar**.

7 Haga clic en **Archivo**.



8 Pulse **Escanear**.

El equipo comienza el proceso de escaneo. La carpeta donde se guardan los datos escaneados se abrirá automáticamente.

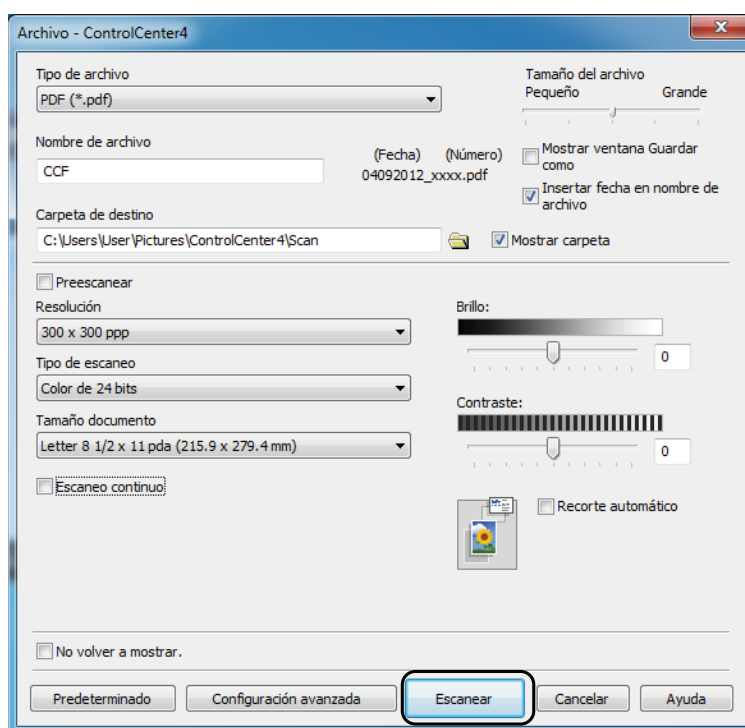

Cómo cambiar la configuración del modo Escaneado para escanear en PDF

Puede cambiar la configuración del modo Escanear del equipo mediante ControlCenter4. (Windows®)

- 1 Abra ControlCenter4 haciendo clic en /Todos los programas/Brother/MFC-XXXX (donde XXXX es el nombre del modelo)/ControlCenter4. La aplicación ControlCenter4 se abrirá.
- 2 Asegúrese de que el equipo que desea utilizar está seleccionado en la lista desplegable **Modelo**.
- 3 Haga clic en la pestaña **Ajustes de dispositivo**.
- 4 Haga clic en **Configuración del dispositivo de escaneado**.

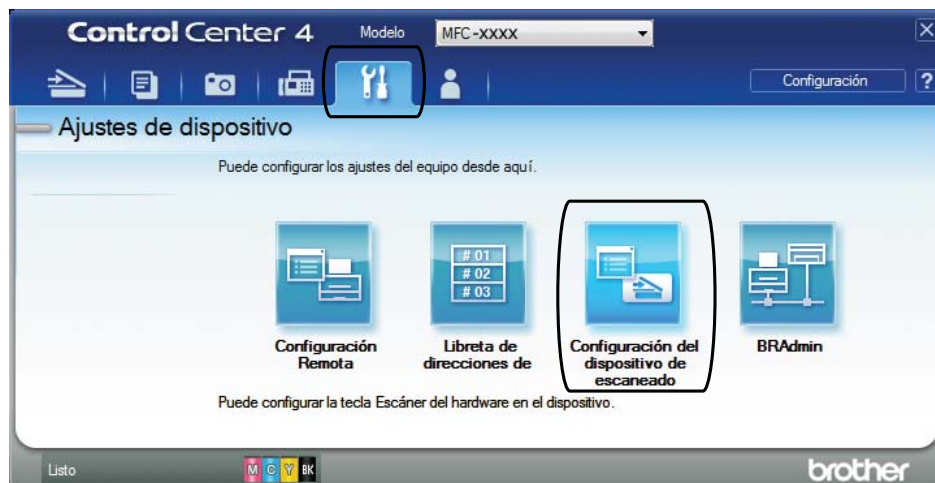

- 5 Seleccione la pestaña **Archivo**. Puede cambiar la configuración predeterminada.

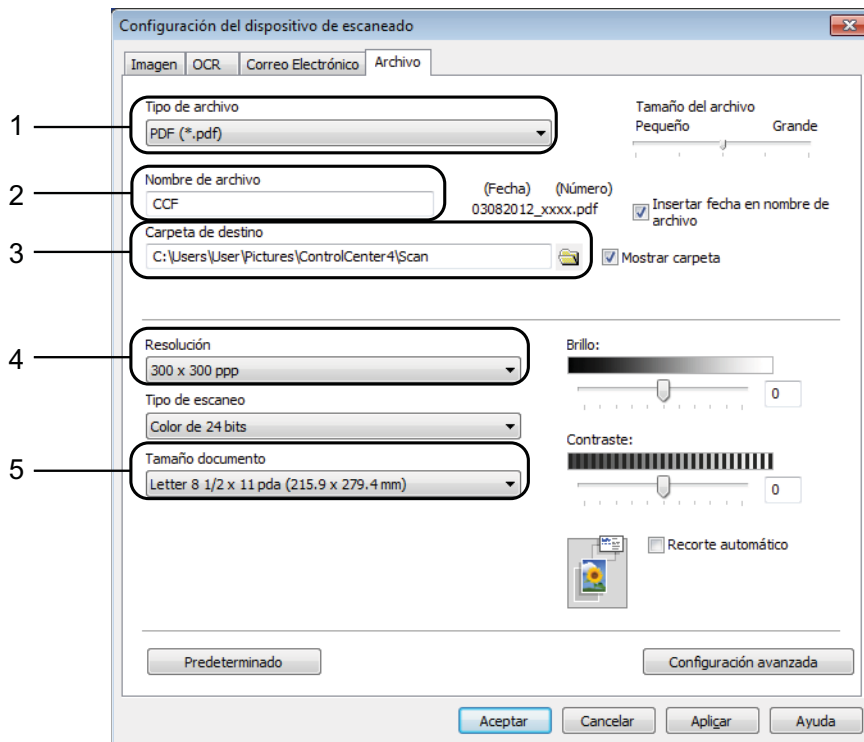

- 1 Seleccione **PDF (*.pdf)** en la lista desplegable **Tipo de archivo**.
- 2 Puede introducir el nombre de archivo que desea usar para el documento.
- 3 Puede guardar el archivo en la carpeta predeterminada, o bien seleccionar la carpeta que desee haciendo clic en el botón  (**Examinar**).
- 4 Puede seleccionar una resolución de escaneo en la lista desplegable **Resolución**.
- 5 Puede seleccionar el tamaño de documento en la lista desplegable **Tamaño documento**.

- 6 Haga clic en **Aceptar**.

Cómo escanear un documento como un archivo PDF mediante la pantalla táctil

- 1 Cargue el documento. (Consulte *Cómo cargar documentos* >> página 35).
- 2 Pulse  (Escanear).
- 3 Pulse **^** o **v** en el panel táctil para mostrar Escanear a archivo.
- 4 Pulse Escanear a archivo.
- 5 Cuando el equipo esté conectado a una red, pulse el nombre de la computadora. Realice una de las siguientes acciones:
 - Si desea usar la configuración predeterminada, vaya al paso 10.
 - Si desea cambiar la configuración predeterminada, vaya al paso 6.
- 6 Pulse Opciones.
- 7 Pulse Config panel táctil.
Pulse Sí.
- 8 Seleccione la configuración de Tipo de escaneo, Resolución, Tipo archivo y Eliminar fondo según sea necesario.
- 9 Pulse OK.
- 10 Pulse Inicio.
El equipo comienza el proceso de escaneo.

NOTA

Los modos de escaneo disponibles son:

- Escanear a OCR
- Escanear a archivo
- Escanear a imagen
- Escanear a soporte
- Escanear a E-mail
- Escanear a serv corr el
- Escanear a FTP
- Escanear a red
- Servicio Web¹

¹ Solo usuarios de Windows®. (Windows Vista® SP2 o posterior y Windows® 7)
(>> Guía del usuario de software: *Uso de Web Services (Servicios web) para escanear en la red (Windows Vista® SP2 o posterior y Windows® 7)*).

Sustitución de los cartuchos de tinta

El equipo cuenta con un medidor de tinta. Este medidor supervisa el nivel de tinta de cada uno de los cuatro cartuchos. Cuando el equipo detecta que uno de los cartuchos se está quedando sin tinta, se mostrará un mensaje.

La pantalla táctil mostrará qué cartucho tiene poca tinta o cuál se debe sustituir. Asegúrese de seguir las instrucciones que muestra la pantalla táctil para sustituir los cartuchos de tinta en el orden correcto.

Aun cuando el equipo notifique que hay que sustituir un cartucho de tinta, quedará una pequeña cantidad de tinta en el mismo. Es necesario guardar algo de tinta en los cartuchos para evitar la entrada de aire y que se dañe el conjunto del cabezal de impresión.

AVISO

Si le entra tinta en los ojos, lávelos de inmediato con agua abundante y consulte a un médico si le parece oportuno.

IMPORTANTE

Brother recomienda encarecidamente que no se rellenen los cartuchos de tinta suministrados con el equipo. Se recomienda encarecidamente también que se sigan utilizando solo cartuchos de tinta de sustitución originales de Brother. Usar o intentar usar tinta o cartuchos de tinta potencialmente incompatibles en el equipo Brother puede provocar daños en el equipo y generar una calidad de impresión insatisfactoria. Nuestra garantía limitada no cubre ningún problema provocado por el uso de tinta o de cartuchos de tinta de terceros no autorizados. Para proteger y obtener un rendimiento óptimo del equipo Brother, se recomienda encarecidamente el uso de consumibles originales de Brother.

- 1 Abra la cubierta del cartucho de tinta. Si uno o más cartuchos de tinta han llegado al final de su vida útil, la pantalla táctil mostrará el mensaje
Imprimir solo BK 0
No puede imprimir.

- 2 Presione la palanca de desbloqueo, tal como se muestra, para liberar el cartucho del color indicado en la pantalla táctil. Retire el cartucho del equipo.

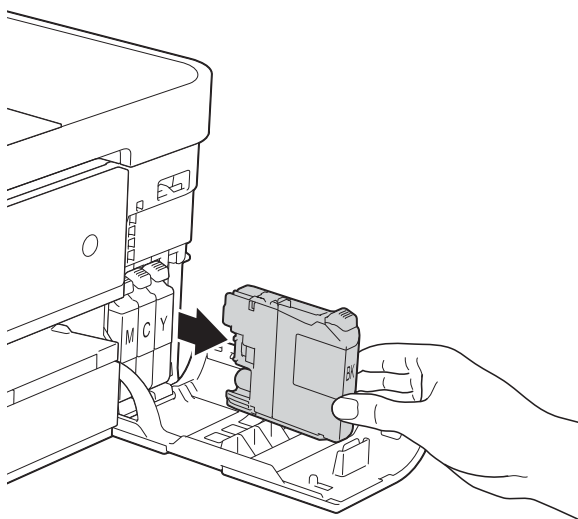
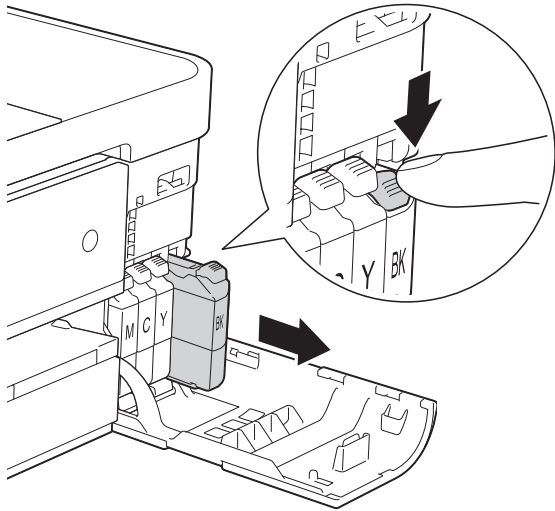

- 3 Abra la bolsa del cartucho de tinta nuevo del color indicado en la pantalla táctil y, a continuación, extraiga el cartucho.

- 4 Gire la palanca de desbloqueo verde del embalaje naranja de protección (1) hacia la izquierda hasta que haga clic para liberar el cierre hermético. Extraiga, a continuación, el embalaje naranja de protección, tal como se muestra a continuación.

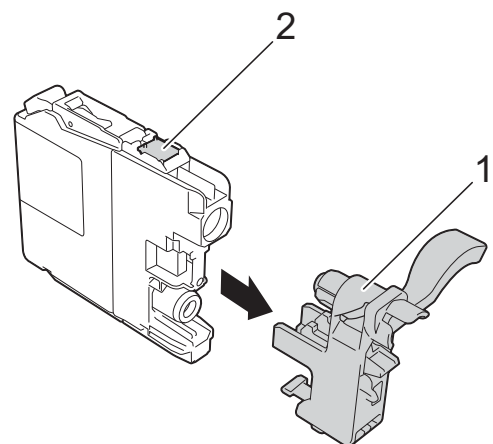
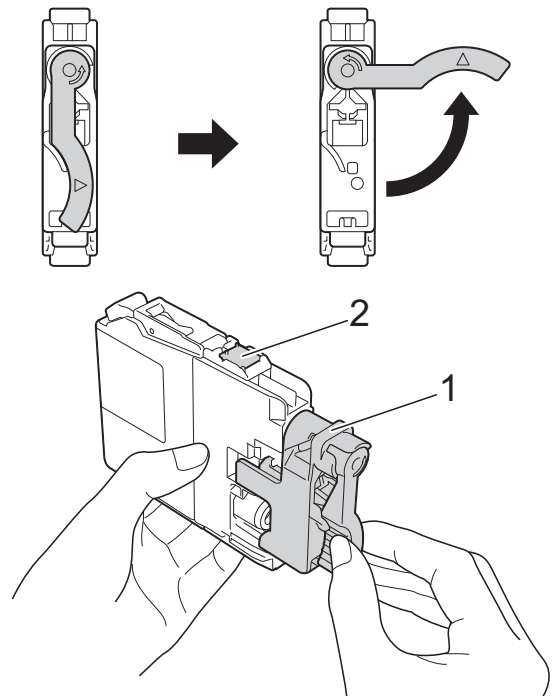

IMPORTANTE

No toque el cartucho del área indicada con (2); esto puede impedir que el equipo detecte el cartucho.

- 5 Cada color tiene su propia posición correcta. Introduzca el cartucho de tinta en la dirección que indica la flecha que aparece en la etiqueta.

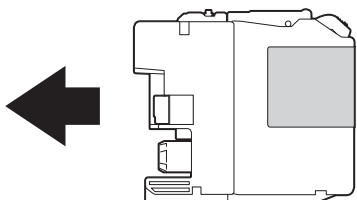

- 6 Empuje cuidadosamente la parte posterior del cartucho de tinta donde se encuentra el texto "PUSH" (PULSAR) hasta que oiga un clic y, a continuación, cierre la cubierta del cartucho.

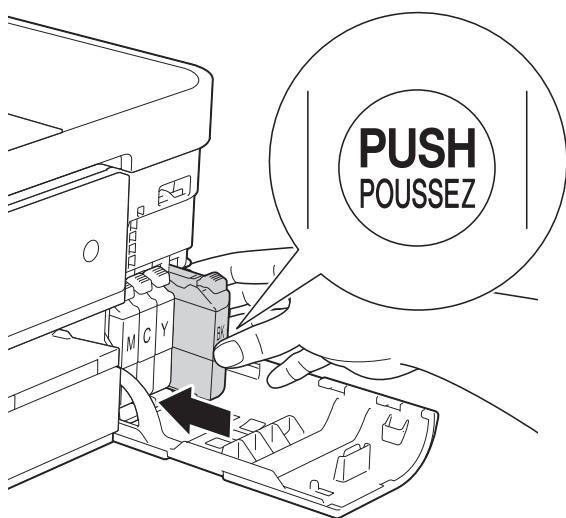

- 7 El equipo reiniciará automáticamente el medidor de tinta.

NOTA

- Si se ha sustituido un cartucho de tinta (por ejemplo, el negro), es posible que en la pantalla táctil se le solicite que verifique que es uno totalmente nuevo (por ejemplo, Cambio Cartuchos **BK** Negro). Por cada cartucho nuevo que instale, pulse **Sí** para reiniciar el medidor de tinta de ese color. Si el cartucho de tinta instalado no es completamente nuevo, asegúrese de pulsar **No**.
- Si en la pantalla táctil aparece Sin cart. tinta o No se detecta después de haber instalado el cartucho de tinta, compruebe que el cartucho esté instalado correctamente. Extraiga el cartucho de tinta y vuelva a instalarlo lentamente hasta que oiga un clic.

IMPORTANTE

- NO extraiga los cartuchos de tinta si no los va a sustituir. Si lo hace, es posible que se reduzca la cantidad de tinta y el equipo no sabrá la cantidad de tinta que queda en el cartucho.
- NO toque las ranuras de inserción del cartucho. De lo contrario, es posible que la tinta le manche la piel.
- Si se mancha la piel o la ropa con tinta, lávelo inmediatamente con jabón o detergente.
- Si mezcla los colores instalando un cartucho de tinta en una posición incorrecta, en la pantalla táctil aparecerá Color tinta erróneo. Localice los cartuchos de tinta cuyos colores no se correspondan con el espacio en el que se encuentran y colóquelos en el lugar correcto.
- Una vez abierto el cartucho de tinta, instálelo en el equipo y utilícelo como máximo durante seis meses a partir de esa fecha. Utilice los cartuchos de tinta cerrados antes de la fecha de caducidad indicada en su embalaje.
- NO desmonte ni fuerce los cartuchos de tinta ya que, de lo contrario, es posible provocar que la tinta se salga de los cartuchos.

Limpieza y comprobación del equipo

Limpieza del escáner

- 1 Desenchufe el equipo de la toma de corriente CA.
- 2 Levante la cubierta de documentos (1). Limpie el cristal de escaneo (2) y la superficie de plástico blanco (3) con un paño suave y sin pelusa humedecido con un limpiacristales no inflamable.

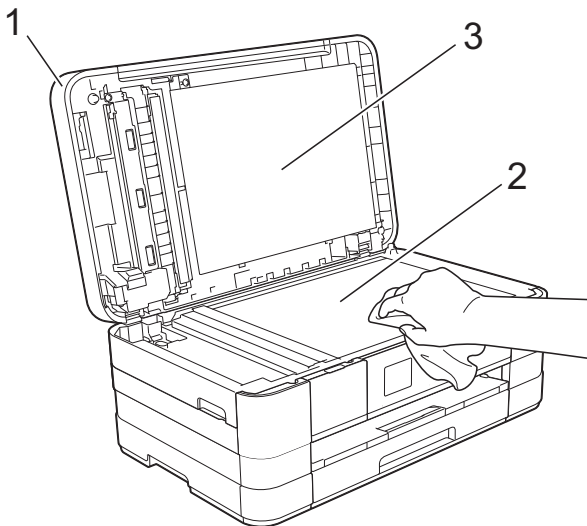

- 3 (MFC-J4410DW y MFC-J4610DW) En la unidad ADF, limpie la barra blanca (1) y la banda del cristal (2) con un paño sin pelusa humedecido con un limpiacristales no inflamable.

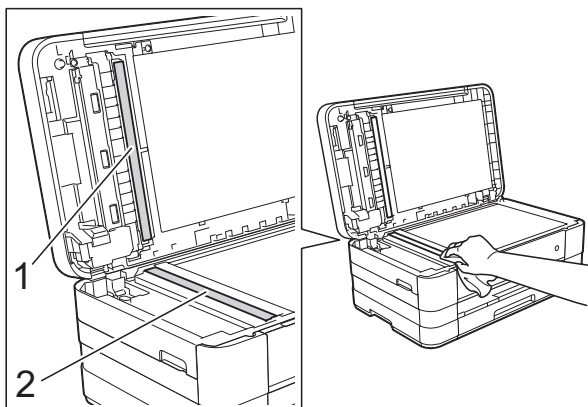

NOTA

Además de limpiar el cristal de escaneo y la banda del cristal con un limpiacristales no inflamable, deslice el dedo sobre el cristal para ver si nota algo en el mismo. Si nota que hay suciedad o restos, limpie de nuevo el cristal concentrándose en esa área. Es posible que tenga que repetir el proceso de limpieza tres o cuatro veces. Para realizar una prueba, haga una copia después de cada intento de limpieza.



Si hay suciedad o corrector líquido en la banda del cristal, en la prueba de impresión aparecerá una línea vertical.

La línea desaparecerá si se limpia la banda del cristal.

Limpieza del cabezal de impresión

Para mantener una buena calidad de impresión, el equipo limpiará automáticamente el cabezal de impresión cuando sea necesario. Es posible comenzar el proceso de limpieza de forma manual si hay algún problema de calidad de impresión.

Limpie el cabezal de impresión si aparecen en las páginas impresas rayas horizontales en el texto o en los gráficos, o bien texto en blanco. Puede limpiar solo el color negro, tres colores a la vez (amarillo, cian y magenta) o los cuatro colores a la vez.

La limpieza del cabezal de impresión consume tinta. Las limpiezas demasiado frecuentes consumen tinta innecesariamente.





IMPORTANTE



NO toque el cabezal de impresión. Si lo hace, podría dañarlo de manera permanente y anular su garantía.

1 Pulse  (Config).

NOTA

Puede pulsar  si aparece en la pantalla táctil y, a continuación, vaya al paso 5.

- 2 Pulse  o  en el panel táctil para mostrar *Config. ral.*
- 3 Pulse *Config. ral.*
- 4 Pulse *Tinta.*
- 5 Pulse  o  para mostrar *Limpiando.*
- 6 Pulse *Limpiando.*

- 7 Pulse  o  para mostrar *Negro*, *Color* o *Todas y*, a continuación, pulse la opción que desee limpiar. El equipo limpiará el cabezal de impresión. Una vez finalizada la limpieza, la pantalla táctil volverá a la pantalla de Inicio.

NOTA

- Si limpia el cabezal de impresión al menos cinco veces y la impresión no mejora, pruebe a instalar un nuevo cartucho de sustitución original de Brother para cada color problemático. Pruebe a limpiar de nuevo el cabezal de impresión hasta cinco veces más. Si no ha mejorado la impresión, llame al Servicio de atención al cliente de Brother. (Consulte *Números de Brother* >> página i).
- También puede limpiar el cabezal de impresión desde su computadora.
(>> Guía del usuario de software: *Pestaña Mantenimiento (Windows®)*).

Comprobación de la calidad de impresión

Si en las impresiones aparecen colores y textos defectuosos o descoloridos, es posible que se hayan obstruido algunas de las boquillas del cabezal de impresión. Puede comprobarlo imprimiendo una hoja de comprobación de la calidad de impresión y consultando el patrón de verificación de las boquillas.

1 Pulse  (Config).

NOTA

Puede pulsar  si aparece en la pantalla táctil y, a continuación, vaya al paso 5.

- 2 Pulse **^** o **v** en el panel táctil para mostrar **Config. gral.**
- 3 Pulse **Config. gral.**
- 4 Pulse **Tinta.**
- 5 Pulse **Impr de prueba.**
- 6 Pulse **Calidad impres.**
- 7 Pulse **Inicio.**
El equipo comenzará a imprimir la hoja de comprobación de la calidad de impresión.
- 8 Compruebe la calidad de los cuatro bloques de color en la hoja.
- 9 En la pantalla táctil se le preguntará si la calidad de impresión es correcta. Realice una de las siguientes acciones:
 - Si todas las líneas son claras y visibles, pulse **Sí** para finalizar la comprobación de la calidad de impresión y vaya al paso 13.
 - Si observa que faltan líneas cortas, como puede verse en la siguiente ilustración, pulse **No**.

Correcta

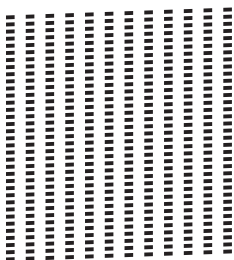

Baja calidad

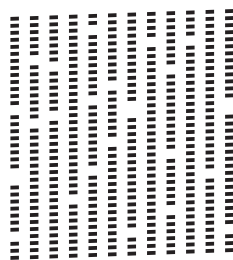

- 10 En la pantalla táctil se le preguntará si la calidad de impresión del negro es correcta y, a continuación, si lo es la de los tres colores.
Pulse **Sí** o **No**.

- 11 En la pantalla táctil se le preguntará si desea comenzar la limpieza.
Pulse **Sí**.
El equipo limpiará el cabezal de impresión.
- 12 Una vez concluido el procedimiento de limpieza, pulse **Inicio**.
El equipo comenzará a imprimir de nuevo la hoja de comprobación de la calidad de impresión. Vuelva al paso 8 para repetir el procedimiento.
- 13 Pulse .

Si limpia el cabezal de impresión al menos cinco veces y la impresión no mejora, pruebe a instalar un nuevo cartucho de sustitución original de Brother para cada color problemático. Pruebe a limpiar de nuevo el cabezal de impresión hasta cinco veces más. Si no ha mejorado la impresión, llame al Servicio de atención al cliente de Brother. (Consulte *Números de Brother* >> página i).

IMPORTANTE

NO toque el cabezal de impresión. Si lo hace, podría dañarlo de manera permanente y anular su garantía.

NOTA

Si la boquilla del cabezal de impresión está obstruida, la prueba de impresión tendrá este aspecto.



Carta, A4 y Ejecutivo



Doble carta, A3, Legal (Oficio), A5, A6, sobres, Foto (4 × 6 pulg.), Foto L (3,5 × 5 pulg.), Foto 2L (5 × 7 pulg.) y Ficha (5 × 8 pulg.)

Una vez limpia la boquilla del cabezal de impresión, las líneas horizontales han desaparecido.



Comprobación de la alineación de la impresión

Es posible que necesite ajustar la alineación de la impresión si, después de haber transportado el equipo, el texto impreso aparece borroso o las imágenes descoloridas.

- 1 Pulse  (Config).

NOTA

Puede pulsar  si aparece en la pantalla táctil y, a continuación, vaya al paso 5.

- 2 Pulse \wedge o \vee en el panel táctil para mostrar Config. gral.
- 3 Pulse Config. gral.
- 4 Pulse Tinta.
- 5 Pulse \wedge o \vee para mostrar Impr de prueba.
- 6 Pulse Impr de prueba.
- 7 Pulse Alineamiento.
- 8 Pulse Inicio.
El equipo comenzará a imprimir la hoja de comprobación de la alineación.

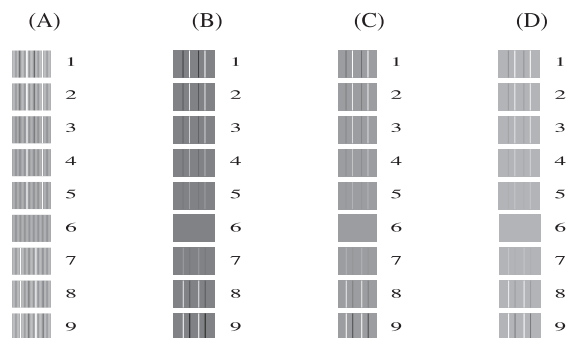

En el ejemplo anterior, el patrón 6 es la elección idónea para A, B, C y D.

- 9 Para el patrón "A", pulse el número de la impresión de prueba que tenga menos líneas verticales visibles (1-9).
- 10 Para el patrón "B", pulse el número de la impresión de prueba que tenga menos líneas verticales visibles (1-9).
- 11 Para el patrón "C", pulse el número de la impresión de prueba que tenga menos líneas verticales visibles (1-9).
- 12 Para el patrón "D", pulse el número de la impresión de prueba que tenga menos líneas verticales visibles (1-9).
- 13 Pulse .

Si cree que se ha producido un problema en el equipo, primero verifique cada uno de los elementos que se muestran a continuación y siga los consejos para la solución de problemas.

Es posible corregir la mayoría de los problemas por sí mismo/a. Si necesita más ayuda, Brother Solutions Center le ofrece respuestas a las preguntas más frecuentes y los consejos más recientes para la solución de problemas.

Consulte <http://solutions.brother.com/>.

Identificación del problema

En primer lugar, compruebe lo siguiente:

- El cable de alimentación del equipo está conectado correctamente y el equipo está encendido.
- Todas las piezas de protección se han retirado del equipo.
- El papel se ha introducido correctamente en la bandeja de papel.
- Los cables de interfaz están conectados correctamente al equipo y a la computadora, o bien la conexión inalámbrica está configurada correctamente tanto en el equipo como en la computadora.
- Mensajes en la pantalla LCD

(Consulte *Mensajes de error y de mantenimiento* >> página 86).

Si el problema no se soluciona tras realizar las comprobaciones anteriores, identifique el problema y vaya a la página que se sugiere a continuación.

Problemas de manipulación de papel e impresión:

- *Problemas de impresión* >> página 108
- *Problemas de calidad de impresión* >> página 109
- *Problemas de manipulación de papel* >> página 112
- *Impresión de faxes recibidos* >> página 113

Problemas de teléfono y fax:

- *Línea telefónica o conexiones* >> página 113
- *Gestión de las llamadas entrantes* >> página 116
- *Recepción de faxes* >> página 114
- *Envío de faxes* >> página 115

Problemas de copia:

- *Problemas de copia* >> página 117

Problemas de escaneo:

- *Problemas de escaneo* >> página 117
- *Problemas con PhotoCapture Center™* >> página 118

Problemas de software y red:

- *Problemas de software* >> página 118
- *Problemas de red* >> página 118
- *Problemas con la introducción de datos* >> página 119



Mensajes de error y de mantenimiento

Al igual que con cualquier otro producto de oficina sofisticado, es posible que se produzcan errores y que se deban sustituir los consumibles. En tal caso, el equipo identificará el error o la operación de mantenimiento rutinario necesaria y mostrará el mensaje pertinente. A continuación, se exponen los mensajes de error y de mantenimiento más frecuentes.

Puede corregir la mayoría de los errores y realizar el mantenimiento rutinario por sí mismo/a. Si necesita más ayuda, Brother Solutions Center le ofrece las preguntas más frecuentes y los consejos más recientes para la solución de problemas.

Consulte <http://solutions.brother.com/>.

NOTA

 se enciende cuando hay un mensaje de error o de mantenimiento. Pulse  para mostrar el mensaje de error en la pantalla LCD.

Mensaje de error	Causa	Acción
(MFC-J4310DW y MFC-J4410DW) Comprobar papel (MFC-J4610DW) Comprobar papel Comp papel núm.1 Comp papel núm.2	El equipo se ha quedado sin papel o este no está cargado correctamente en la bandeja.	Realice una de las siguientes acciones: <ul style="list-style-type: none"> ■ Vuelva a colocar papel en la bandeja de papel y, a continuación, pulse OK en la pantalla táctil. ■ Quite el papel y vuelva a cargarlo; a continuación, pulse OK en la pantalla táctil. (Consulte <i>Carga de papel y otros soportes de impresión</i> >> página 13).
	Se ha producido un atasco de papel en el equipo.	Extraiga el papel atascado; para ello, siga los pasos de <i>Atasco de la impresora o de papel</i> >> página 100. Si este error se produce con frecuencia al realizar copias a 2 caras o impresiones a 2 caras, es posible que los rodillos de alimentación del papel estén manchados de tinta. Limpie los rodillos de alimentación del papel. (>> Guía avanzada del usuario: <i>Limpieza de los rodillos de alimentación del papel</i>).
	Se ha acumulado polvo de papel en la superficie de los rodillos de recogida de papel.	Limpie los rodillos de recogida de papel. (>> Guía avanzada del usuario: <i>Limpieza de los rodillos de recogida de papel</i>).
	La cubierta para el desatasco de papel no está cerrada correctamente.	Asegúrese de que la cubierta para el desatasco de papel está uniformemente cerrada en ambos extremos. (Consulte <i>Atasco de la impresora o de papel</i> >> página 100).
	El papel no se ha introducido en la posición central de la ranura de alimentación manual.	Quite el papel y vuelva a introducirlo en el centro de la ranura de alimentación manual; a continuación, pulse OK . (Consulte <i>Carga de papel en la ranura de alimentación manual</i> >> página 22).

Mensaje de error	Causa	Acción
(MFC-J4310DW y MFC-J4410DW) Papel incorrecto (MFC-J4610DW) Papel incorrecto Papel incorr N.º 1 Papel incorr N.º 2	La configuración del tamaño de papel no coincide con el tamaño del papel que está cargado en la bandeja.	<ol style="list-style-type: none"> 1 Compruebe que el tamaño del papel que ha elegido coincide con el tamaño del papel de la bandeja. (MFC-J4310DW y MFC-J4410DW: consulte <i>Tamaño de papel</i> >> página 27). (MFC-J4610DW: consulte <i>Tamaño y tipo de papel (MFC-J4610DW)</i> >> página 28). 2 Asegúrese de haber cargado el papel en la orientación correcta, ajustando las guías del papel a los indicadores correspondientes al tamaño de papel utilizado. (Consulte <i>Carga de papel y otros soportes de impresión</i> >> página 13). 3 Una vez haya comprobado el tamaño y la orientación del papel, pulse OK en la pantalla táctil.
	La orientación del papel no es la adecuada para el tamaño del papel.	
	O bien, no ha ajustado las guías del papel de la bandeja a los indicadores del tamaño de papel que está utilizando.	

Mensaje de error	Causa	Acción
Absorb. tinta lleno	<p>La caja de absorción de tinta o la caja de evacuación están llenas. Es necesario efectuar un mantenimiento periódico en estos componentes, ya que pueden requerir su sustitución después de un cierto período de tiempo para garantizar el rendimiento óptimo del equipo Brother. Dado que estos componentes requieren mantenimiento periódico, la sustitución no queda cubierta por la garantía. La necesidad de sustituir estos elementos y el período de tiempo antes de la sustitución dependerán del número de depuraciones y evacuaciones necesarias para limpiar el sistema de tinta. Estas cajas acumulan cantidades de tinta durante las distintas operaciones de depuración y evacuación. El número de veces que se depura y evacua un equipo para la limpieza varía según las distintas situaciones. Por ejemplo, si se enciende y apaga el equipo con frecuencia, se producirán numerosos ciclos de limpieza puesto que el equipo se limpia automáticamente tras el encendido. El uso de tintas que no sean de Brother puede dar lugar a limpiezas frecuentes ya que este tipo de tinta puede producir una mala calidad de impresión que se resuelve con la limpieza. Cuanto más se limpie el equipo, más rápido se llenarán estas cajas.</p> <p>NOTA</p> <p><i>Es posible que las reparaciones derivadas del uso de suministros que no sean de Brother no estén cubiertas por la garantía del producto.</i></p>	<p>Será necesario sustituir la caja de absorción de tinta o la caja de evacuación. Póngase en contacto con el Servicio de atención al cliente de Brother o un centro de servicio técnico autorizado de Brother para la reparación del equipo. (Consulte <i>Números de Brother</i> ►► página i).</p> <p>Otros motivos para la limpieza son:</p> <ol style="list-style-type: none"> 1 Una vez eliminado un atasco de papel, el equipo se limpiará automáticamente antes de imprimir el siguiente fax recibido. 2 El equipo se limpia automáticamente tras permanecer inactivo durante más de 30 días (uso poco frecuente). 3 El equipo se limpia automáticamente después de haber sustituido los cartuchos de tinta del mismo color 12 veces.
Absorb.t.casi lleno	La caja de absorción de tinta o la caja de evacuación están casi llenas.	Será necesario sustituir pronto la caja de absorción de tinta o la caja de evacuación. Llame al Servicio de atención al cliente de Brother o a un centro de servicio técnico autorizado de Brother para la reparación del equipo. (Consulte <i>Números de Brother</i> ►► página i).

Mensaje de error	Causa	Acción
Alta temperatura	El cabezal de impresión se ha recalentado.	Deje que el equipo se enfríe.
Atasc papl [Delant]	Se ha producido un atasco de papel en el equipo.	Extraiga el papel atascado; para ello, siga los pasos de <i>Papel atascado en la parte delantera del equipo</i> >> página 100. Asegúrese de que las guías del papel estén ajustadas al tamaño del papel correcto.
Atasc papl [Detrás]	Se ha producido un atasco de papel en el equipo.	Extraiga el papel atascado; para ello, siga los pasos de <i>Papel atascado en la parte posterior del equipo</i> >> página 101. Asegúrese de que las guías del papel estén ajustadas al tamaño del papel correcto.
	Se ha acumulado polvo de papel en la superficie de los rodillos de recogida de papel.	Limpie los rodillos de recogida de papel. (>> Guía avanzada del usuario: <i>Limpieza de los rodillos de recogida de papel</i>).
Atasco de papel (MFC-J4410DW y MFC-J4610DW)	El documento no se ha introducido o alimentado correctamente, o bien el documento escaneado desde la unidad ADF era demasiado largo.	(Consulte <i>Uso de la unidad ADF (MFC-J4410DW y MFC-J4610DW)</i> >> página 35). (Consulte <i>Atasco de documentos (MFC-J4410DW y MFC-J4610DW)</i> >> página 98).
AtscPap1DelanDetrás	Se ha producido un atasco de papel en el equipo.	Extraiga el papel atascado; para ello, siga los pasos de <i>Papel atascado en la parte delantera y posterior del equipo</i> >> página 102. Asegúrese de que las guías del papel estén ajustadas al tamaño del papel correcto.
	Se ha colocado más de una hoja de papel en la ranura de alimentación manual. —O BIEN— Se ha colocado otra hoja de papel en la ranura de alimentación manual antes de que en la pantalla LCD apareciera Coloque un papel en ranura alim manual y presione [Aceptar].	No coloque más de una hoja de papel en la ranura de alimentación manual a la vez. Espere hasta que en la pantalla LCD aparezca Coloque un papel en ranura alim manual y presione [Aceptar]. antes de colocar la siguiente hoja de papel en la ranura de alimentación manual. Extraiga el papel atascado; para ello, siga los pasos de <i>Papel atascado en la parte delantera y posterior del equipo</i> >> página 102.



Mensaje de error	Causa	Acción
Bandeja de papel no detectada. Coloque la bandeja de papel firmemente en la máquina.	La bandeja de papel no está completamente introducida.	Vuelva a introducir lentamente la bandeja de papel al completo en el equipo.
	La presencia de papel o de un objeto extraño ha impedido que se pueda insertar correctamente la bandeja de papel.	Saque la bandeja de papel del equipo y retire el papel atascado o el objeto extraño. Vuelva a introducir lentamente la bandeja de papel al completo en el equipo.
Color tinta erróneo	Se ha instalado un cartucho de tinta en un lugar incorrecto.	Identifique los cartuchos de tinta que no se encuentran en su lugar según el código de color y colóquelos en las posiciones correctas.
Conf band inc (MFC-J4610DW)	La configuración del tamaño de papel y el uso de la bandeja no coincide con el tamaño del papel que está utilizando en la bandeja.	Ajuste la configuración del tamaño del papel para la bandeja siguiendo las instrucciones de la pantalla.
Cubierta abierta	La cubierta del escáner no está bloqueada en la posición de cierre.	Levante la cubierta del escáner y vuelva a cerrarla. Asegúrese de que el cable de la línea telefónica y el cable USB (si se utiliza) se hayan guiado de manera adecuada por el canal que los lleva a la parte posterior del equipo.
	La cubierta del cartucho de tinta no está bloqueada en la posición de cierre.	Cierre firmemente la cubierta del cartucho de tinta hasta que quede ajustada.
Dispos.inutiliz. Desconecte dispositivo del conector delantero, apague la máquina y enciéndala	Se ha conectado un dispositivo dañado a la interfaz directa USB.	Desenchufe el dispositivo de la interfaz directa USB y, a continuación, pulse  para apagar el equipo y, después, vuelva a encenderlo.
Dispos.inutiliz. Desconecte dispositivo USB.	Se ha conectado un dispositivo USB o una unidad de memoria flash USB que no es compatible con la interfaz directa USB. Para obtener más información, visite la página http://solutions.brother.com/ .	Desenchufe el dispositivo de la interfaz directa USB. Apague el equipo y vuelva a encenderlo.
Error com.	Se ha producido un error de comunicación debido a la calidad deficiente de la línea telefónica.	Envíe el fax de nuevo o conecte el equipo a otra línea telefónica. Si el problema persiste, llame a la compañía telefónica para que revisen la línea.

Mensaje de error	Causa	Acción
Error de soporte	La tarjeta de memoria podría estar dañada, incorrectamente formateada o tener algún problema.	<p data-bbox="957 304 1426 405">Extraiga la tarjeta de memoria de la unidad de soporte (ranura) del equipo y formatéela correctamente.</p> <p data-bbox="957 416 1426 680">Vuelva a introducir la tarjeta en la ranura con firmeza para asegurarse de que se encuentra en la posición correcta. Si sigue apareciendo el mensaje de error, compruebe la unidad de soporte (ranura) del equipo introduciendo otra tarjeta que sabe que funciona.</p>
Fallo conexión	Ha intentado sondear un equipo de fax que no está en modo de espera de sondeo.	Compruebe la configuración de sondeo del otro equipo de fax.
Falló inicia. pant.	Se ha pulsado la pantalla táctil antes de que se completara la inicialización de encendido.	Compruebe que no haya nada que toque o se apoye sobre la pantalla táctil.
	Es posible que haya suciedad entre la parte inferior de la pantalla táctil y su marco.	Introduzca un trozo de papel rígido entre la parte inferior de la pantalla táctil y su marco, y deslícelo de un lado a otro para retirar la suciedad.
Hub inutilizable.	Se ha conectado un hub o una unidad de memoria flash USB con hub a la interfaz directa USB.	El equipo no es compatible con hubs ni con unidades de memoria flash USB que tengan un hub integrado. Desenchufe el dispositivo de la interfaz directa USB.

Mensaje de error	Causa	Acción
<p>Imprimir solo BK Cambiar cartucho</p>	<p>Uno o más cartuchos de tinta de color han llegado al final de su vida útil.</p> <p>Puede utilizar el equipo en modo blanco y negro durante aproximadamente cuatro semanas dependiendo del número de páginas que imprima.</p> <p>Mientras este mensaje esté presente en la pantalla LCD, cada operación funciona del modo siguiente:</p> <ul style="list-style-type: none"> ■ Impresión <p>Si hace clic en Escala de grises en la pestaña Avanzada del controlador de impresora, puede utilizar el equipo como una impresora en blanco y negro.</p> <p>La impresión a 2 caras no está disponible mientras aparezca este mensaje.</p> ■ Copia <p>Si el tipo de papel está configurado como <code>Papel normal</code>, puede hacer copias en blanco y negro.</p> <p>La copia a 2 caras no está disponible mientras aparezca este mensaje.</p> ■ Envío de faxes <p>Si el tipo de papel se configura como <code>Papel normal</code> o <code>Papel tinta</code>, el equipo recibirá e imprimirá los faxes en blanco y negro.</p> <p>Si el equipo emisor está enviando un fax en color, el "intercambio de protocolos" del equipo pedirá que se envíe el fax en blanco y negro.</p> 	<p>Sustituya los cartuchos de tinta. (Consulte <i>Sustitución de los cartuchos de tinta</i> >> página 76).</p> <p>NOTA</p> <p>El equipo interrumpirá todas las tareas de impresión y no podrá utilizar el equipo hasta que coloque un cartucho de tinta nuevo en los siguientes casos:</p> <ul style="list-style-type: none"> • Si desenchufa el equipo o extrae el cartucho de tinta. • Si el tipo de papel se configura en cualquier opción distinta de <code>Papel normal</code> o <code>Papel tinta</code>. • (Windows®) <p>Si activa la casilla de verificación Papel de secado lento en la pestaña Básica del controlador de impresora.</p> <p>(Macintosh) <p>Si activa la casilla de verificación Papel de secado lento en la opción Imprimir configuración del controlador de impresora.</p> </p>

Mensaje de error	Causa	Acción
Limpieza impos.XX Inicio imposibleXX Imposible impr.XX Imposible escan.XX	El equipo ha sufrido un problema mecánico. —O BIEN— Hay objetos extraños, como un clip o un trozo de papel roto en el equipo.	Abra la cubierta del escáner y elimine cualquier objeto extraño y trozos de papel del interior del equipo. Si el mensaje de error continúa apareciendo, desconecte el equipo de la alimentación eléctrica durante varios minutos y vuelva a conectarlo. (El equipo puede permanecer apagado durante aproximadamente 24 horas sin perder los mensajes de fax almacenados en la memoria. Consulte <i>Transferencia de faxes o del informe Diario del fax</i> >> página 97).
Línea desconect.	El interlocutor o el equipo de fax del interlocutor interrumpieron la llamada.	Pruebe a volver a enviar o recibir. Si las llamadas se interrumpen repetidamente y está utilizando un sistema VoIP (voz sobre IP), pruebe a cambiar la configuración de la compatibilidad a Básic (para VoIP). (Consulte <i>Interferencias en línea telefónica / VoIP</i> >> página 120).
Llamada no ID	No hay historial de llamadas entrantes. No recibió llamadas o no se suscribió al servicio de identificación de llamadas de la compañía telefónica.	Si desea utilizar la función de identificación de llamadas, póngase en contacto con su compañía telefónica. (>> Guía avanzada del usuario: <i>ID de llamada</i>).
No asignado	Ha intentado acceder a un número de Marcación rápida que no está almacenado en el equipo.	Configure el número de Marcación rápida. (Consulte <i>Almacenamiento de números de Marcación rápida</i> >> página 57).
No puede imprim Cambiar cartucho	Uno o más cartuchos de tinta han llegado al final de su vida útil. El equipo interrumpirá todas las tareas de impresión. Mientras haya memoria disponible, los faxes en blanco y negro se almacenarán en la memoria. Si el equipo emisor está enviando un fax en color, el “intercambio de protocolos” del equipo pedirá que se envíe el fax en blanco y negro. Si el equipo emisor puede convertirlo, el fax en color se almacenará en la memoria como un fax en blanco y negro.	Sustituya los cartuchos de tinta. (Consulte <i>Sustitución de los cartuchos de tinta</i> >> página 76).

Mensaje de error	Causa	Acción
No se detecta	Ha instalado el cartucho de tinta nuevo demasiado rápido y el equipo no lo ha detectado.	Saque el cartucho de tinta nuevo y vuelva a colocarlo lentamente hasta que oiga un clic. (Consulte <i>Sustitución de los cartuchos de tinta</i> >> página 76).
	Un cartucho de tinta no está colocado correctamente.	
	Si no utiliza tinta Innobella™ original de Brother, es posible que el equipo no detecte el volumen de tinta.	
No se detecta tinta	Si no utiliza tinta Innobella™ original de Brother, es posible que el equipo no detecte el volumen de tinta.	Utilice cartuchos de tinta Innobella™ originales de Brother. Si el error no desaparece, llame al Servicio de atención al cliente de Brother.
Poca tinta	Uno o más cartuchos de tinta se aproximan al final de su vida útil. Si uno de los cartuchos de tinta de color está a punto de acabarse y alguien le está enviando un fax en color, el “intercambio de protocolos” del equipo solicitará que se envíe el fax en blanco y negro. Si el equipo emisor puede convertirlo, el fax en color se imprimirá en el equipo como fax en blanco y negro.	Encargue un nuevo cartucho de tinta. Puede seguir imprimiendo hasta que la pantalla LCD muestre <i>No puede imprim.</i> (Consulte <i>Pedido de accesorios y consumibles</i> >> página ii y <i>Sustitución de los cartuchos de tinta</i> >> página 76).
Quedan datos	Hay datos de impresión en la memoria del equipo.	Pulse  . El equipo cancelará el trabajo y lo borrará de la memoria. Pruebe a volver a imprimirlo.
Sin archivo	La tarjeta de memoria o la unidad de memoria flash USB de la unidad de soporte no contiene ningún archivo .JPG.	Vuelva a introducir la tarjeta de memoria o la unidad de memoria flash USB correcta en la ranura.
Sin cart. tinta	Un cartucho de tinta no está colocado correctamente.	Saque el cartucho de tinta nuevo y vuelva a colocarlo lentamente hasta que oiga un clic. (Consulte <i>Sustitución de los cartuchos de tinta</i> >> página 76).

Mensaje de error	Causa	Acción
Sin memoria	La memoria del equipo está llena.	Si una operación de copia está en curso: Pulse  y espere hasta que terminen de procesarse las demás operaciones en curso; a continuación, vuelva a intentarlo.
	La tarjeta de memoria o la unidad de memoria flash USB que está utilizando no tiene suficiente espacio libre para escanear el documento.	Pulse  . Elimine los archivos que no utilice de la tarjeta de memoria o la unidad de memoria flash USB para liberar espacio y, a continuación, vuelva a intentarlo.
Sin memoria de fax	La memoria de fax está llena.	Realice una de las siguientes acciones: ■ Borre los datos de la memoria. Para liberar más memoria, puede desactivar la recepción en memoria. (►► Guía avanzada del usuario: <i>Desactivación de las operaciones de recepción en memoria</i>). ■ Imprima los faxes que están en la memoria. (►► Guía avanzada del usuario: <i>Impresión de un fax desde la memoria</i>).
Sin resp/Ocupado	El número marcado no contesta o está comunicando.	Verifique el número y vuelva a intentarlo.
SopORTE lleno	La tarjeta de memoria o la unidad de memoria flash USB que está utilizando no tiene suficiente espacio libre o ya contiene 999 archivos.	El equipo solo puede guardar datos en una tarjeta de memoria o una unidad de memoria flash USB que contenga menos de 999 archivos. Elimine los archivos que no utilice para liberar algo de espacio y vuelva a intentarlo.
Temperatura baja	El cabezal de impresión está demasiado frío.	Espere a que el equipo se caliente.
Timbr.Dist.Act.	El equipo está en el modo de timbre distintivo. No puede cambiar el modo de recepción Manual a otro modo.	Establezca el modo de timbre distintivo en No. (Consulte <i>Desactivación del timbre distintivo</i> ►► página 50).

Animación de error

La animación de error muestra las instrucciones que hay que seguir, paso a paso, cuando el papel se queda atascado. Puede consultar los pasos a su propio ritmo pulsando **▼** para ver el siguiente paso y **▲** para retroceder un paso.

Transferencia de faxes o del informe Diario del fax

Si en la pantalla LCD se muestra:



- Limpieza impos.XX
- Inicio imposibleXX
- Imposible impr.XX
- Imposible escan.XX

Se recomienda transferir los faxes a otro equipo de fax o a la computadora. (Consulte *Transferencia de faxes a otro equipo de fax* >> página 97 o *Transferencia de faxes a la computadora* >> página 97).

También puede transferir el informe Diario del fax para comprobar si hay algún fax que se deba transferir. (Consulte *Transferencia del informe Diario del fax a otro equipo de fax* >> página 98).

Transferencia de faxes a otro equipo de fax

Si no ha configurado la Identificación de estación, no podrá entrar en el modo de transferencia de faxes. (>> Guía de configuración rápida: *Configuración de la ID de estación*).



- 1 Pulse  para interrumpir el error.
- 2 Pulse  (Config).
- 3 Pulse **▲** o **▼** en el panel táctil para mostrar **Servicio**.
- 4 Pulse **Servicio**.

- 5 Pulse **Transf. datos**.
- 6 Pulse **Transfe. fax**.
- 7 Realice una de las siguientes acciones:
 - Si en la pantalla LCD aparece **No hay datos**, significa que no queda ningún fax en la memoria del equipo.
Pulse .
 - Introduzca el número de fax al que desea reenviar los faxes.

- 8 Pulse **Inicio fax**.





Transferencia de faxes a la computadora

Puede transferir los faxes desde la memoria del equipo a la computadora.

- 1 Pulse  para interrumpir el error.
- 2 Asegúrese de haber instalado **MFL-Pro Suite** en la computadora y, a continuación, active **Recepción PC-FAX** en la computadora. (>> Guía del usuario de software: *Recepción PC-FAX*).
- 3 Asegúrese de haber configurado **Recepción PC-Fax** en el equipo. (>> Guía avanzada del usuario: *Recibir PC Fax (solo Windows®)*). Si los faxes están en la memoria del equipo al configurar **Recepción PC-Fax**, la pantalla le preguntará si desea transferir los faxes a la computadora.
- 4 Realice una de las siguientes acciones:
 - Para transferir todos los faxes a la computadora, pulse **Sí**. Se le preguntará si desea activar también la opción de impresión de seguridad.
 - Para salir y dejar los faxes en la memoria, pulse **No**.
- 5 Pulse .

Transferencia del informe Diario del fax a otro equipo de fax

Si no ha configurado la Identificación de estación, no podrá entrar en el modo de transferencia de faxes. (►► Guía de configuración rápida: *Configuración de la ID de estación*).

- 1 Pulse  para interrumpir el error.
- 2 Pulse  (Config).
- 3 Pulse  o  en el panel táctil para mostrar *Servicio*.
- 4 Pulse *Servicio*.
- 5 Pulse *Transf. datos*.
- 6 Pulse *Transfe. info*.
- 7 Introduzca el número de fax al que desea reenviar el informe Diario del fax.
- 8 Pulse *Inicio fax*.

Atasco de documentos (MFC-J4410DW y MFC-J4610DW)

Los documentos se pueden atascar en la unidad ADF si no se introducen o se alimentan correctamente, o bien si son demasiado largos. Siga estos pasos para desatascar un documento.

Documento atascado en la parte superior de la unidad ADF

- 1 Extraiga todos los papeles que no estén atascados en la unidad ADF.
- 2 Abra la cubierta de la unidad ADF.
- 3 Extraiga el papel atascado tirando hacia arriba.

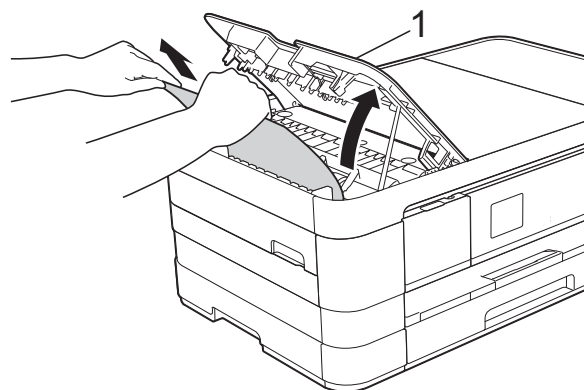

1 Cubierta de la unidad ADF

- 4 Cierre la cubierta de la unidad ADF.
- 5 Pulse .

IMPORTANTE

Para evitar futuros atascos de documentos, cierre correctamente la cubierta de la unidad ADF presionando hacia abajo en el centro.

Documento atascado dentro de la unidad ADF

- 1 Saque de la unidad ADF cualquier papel que no esté atascado.
- 2 Levante la cubierta de documentos.
- 3 Tire del documento atascado hacia la izquierda.

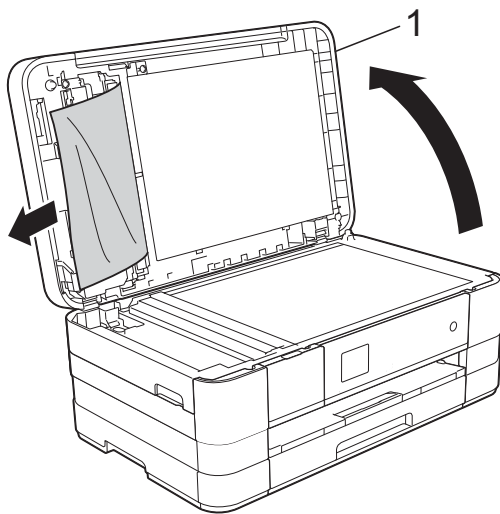

1 cubierta de documentos

- 4 Cierre la cubierta de documentos.
- 5 Pulse .

Extracción de documentos pequeños atascados en la unidad ADF

- 1 Levante la cubierta de documentos.
- 2 Introduzca un trozo de papel rígido, como por ejemplo una cartulina, en la unidad ADF para empujar cualquier trozo de papel pequeño que se haya quedado en el interior.

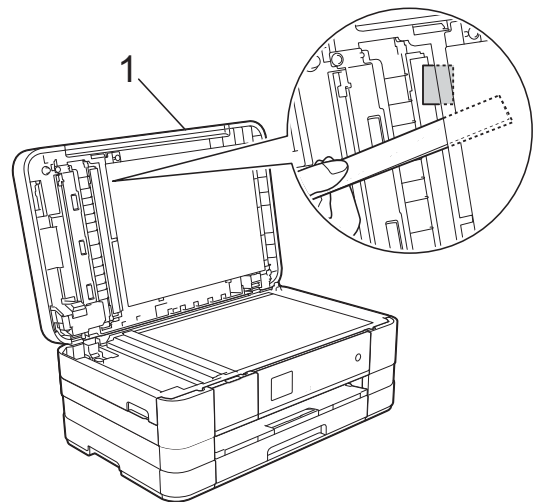

1 cubierta de documentos

- 3 Cierre la cubierta de documentos.
- 4 Pulse .

Atasco de la impresora o de papel

Extraiga el papel atascado en función del lugar del equipo en el que se haya atascado.

Papel atascado en la parte delantera del equipo

Si en la pantalla LCD se muestra `Atasc pap1 [Delant]`, siga los siguientes pasos:

- 1 Desenchufe el equipo de la toma de corriente CA.
- 2 Tire de la bandeja de papel (1) para sacarla por completo del equipo.

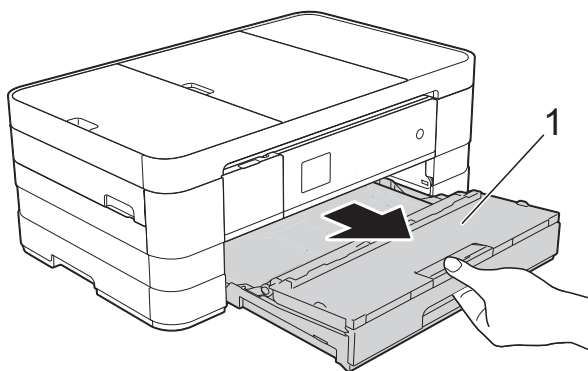

- 3 Tire del papel atascado (1).

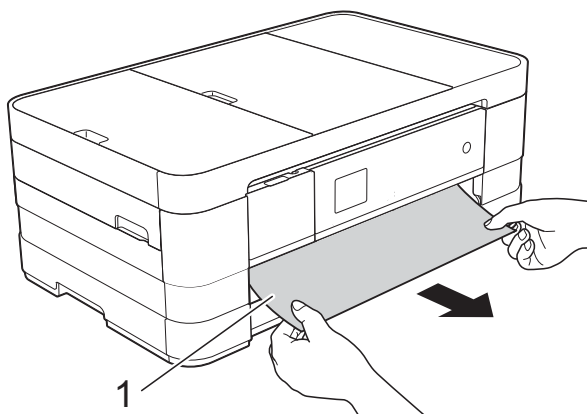

- 4 Tire de la lengüeta para el desatasco de papel y extraiga el papel atascado.

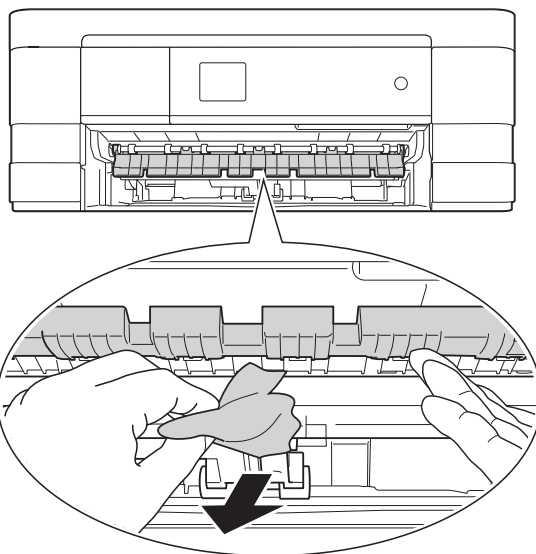

- 5 Asegúrese de comprobar detenidamente que no hay trozos de papel dentro del equipo; ni encima ni debajo de la lengüeta para el desatasco de papel.

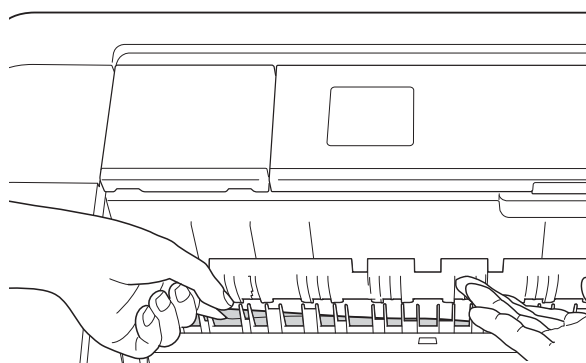

- 6 Vuelva a colocar la bandeja de papel firmemente en el equipo.

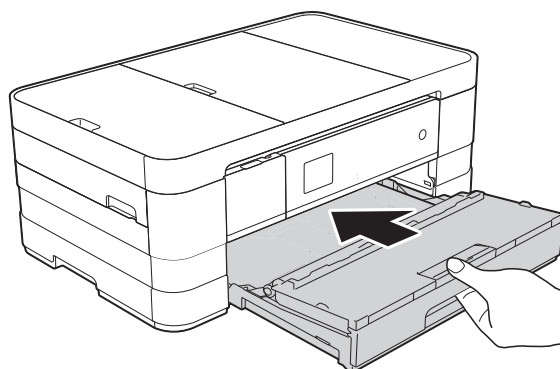

NOTA

Asegúrese de extraer el soporte del papel hasta que se quede inmovilizado.

- 7 Vuelva a enchufar el cable de alimentación.

NOTA

Si el atasco de papel se repite, es posible que se haya quedado atascado un trozo de papel pequeño en el equipo. (Consulte *Operaciones adicionales para desatascar el papel* ►► página 105).

Papel atascado en la parte posterior del equipo

Si en la pantalla LCD se muestra *Atasc pap1 [Detrás]*, siga los siguientes pasos:

- 1 Desenchufe el equipo de la toma de corriente CA.
- 2 Abra la cubierta para el desatascado de papel (1) de la parte posterior del equipo.

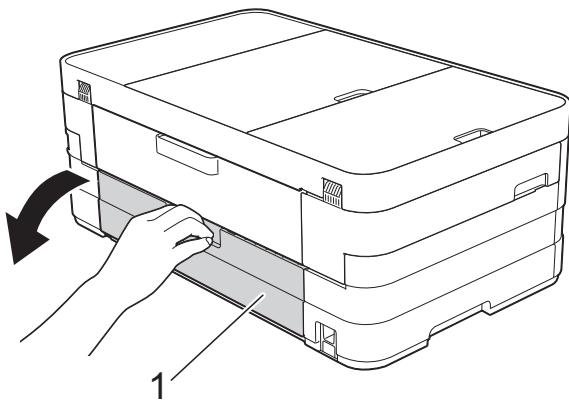

- 3 Abra la cubierta interior (1).

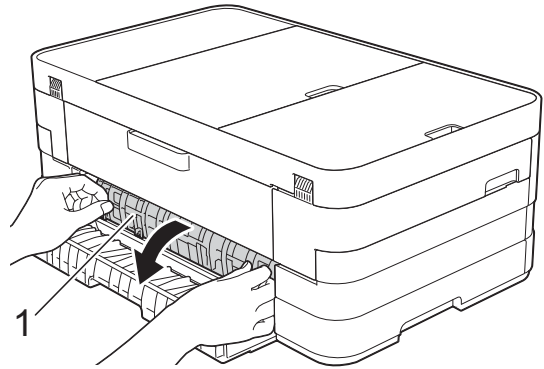

- 4 Utilice ambas manos para tirar del papel atascado y retirarlo del equipo.

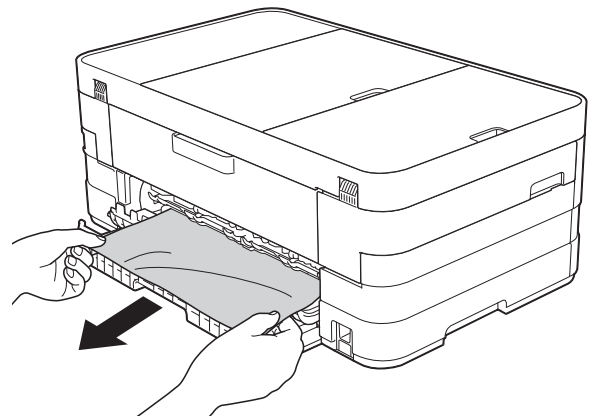

- 5 Cierre la cubierta interior y la cubierta para el desatascado de papel. Asegúrese de que las cubiertas estén cerradas correctamente.

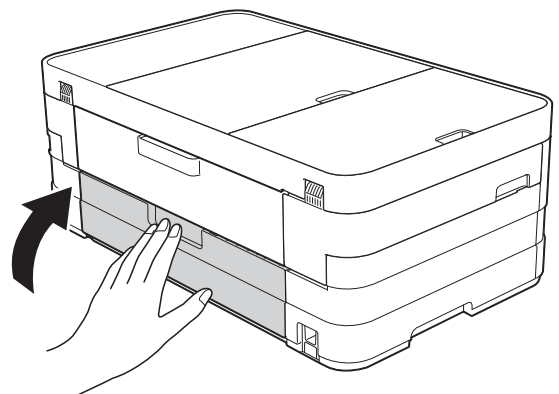

- 6 Vuelva a enchufar el cable de alimentación.

B

Papel atascado en la parte delantera y posterior del equipo

Si en la pantalla LCD se muestra *AtscPap1DelanDetrás*, siga los siguientes pasos:

- 1 Desenchufe el equipo de la toma de corriente CA.
- 2 (MFC-J4310DW y MFC-J4410DW) Tire de la bandeja de papel (1) para sacarla por completo del equipo.

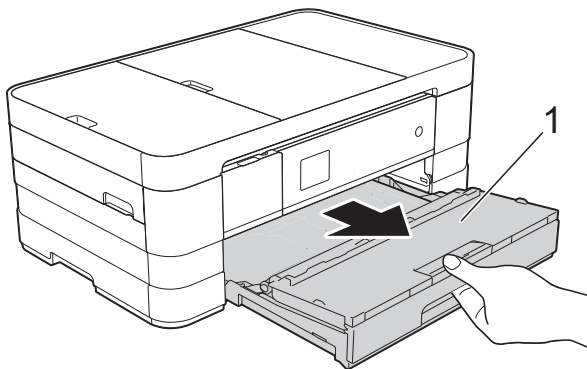

(MFC-J4610DW)
Tire primero de la bandeja de papel #1 y después de la bandeja #2 para sacarlas por completo del equipo.

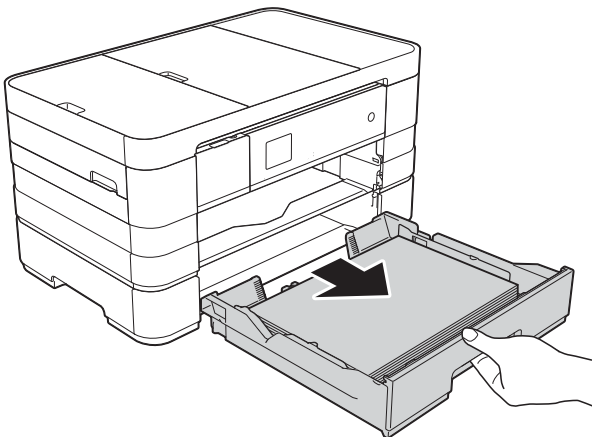

- 3 Tire del papel atascado (1).
(MFC-J4310DW y MFC-J4410DW)

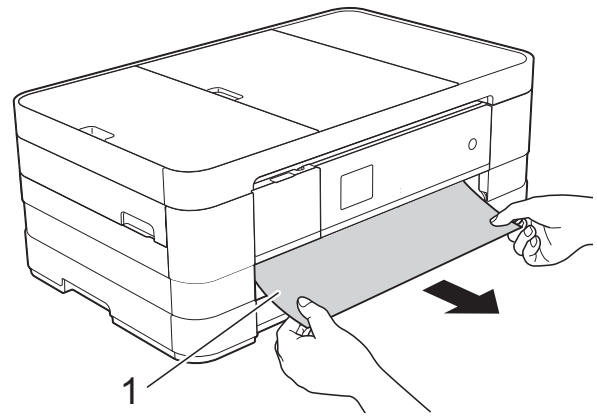

(MFC-J4610DW)

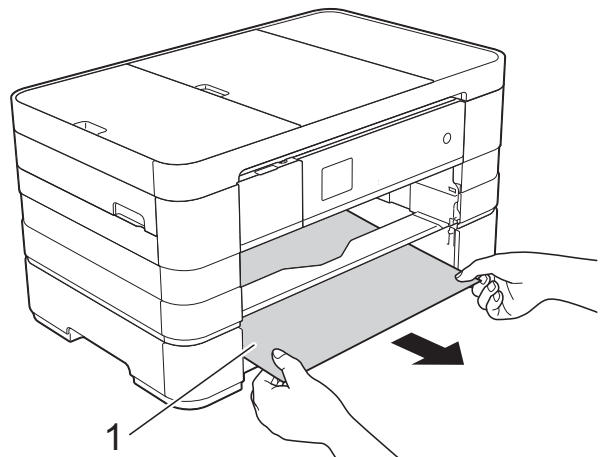

- 4** Tire de la lengüeta para el desatasco de papel y extraiga el papel atascado.

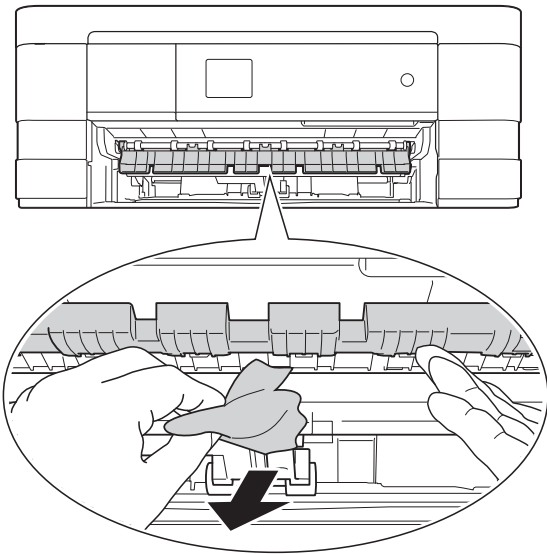

- 5** Asegúrese de comprobar detenidamente que no hay trozos de papel dentro del equipo; ni encima ni debajo de la lengüeta para el desatasco de papel.
(Una vez extraída la bandeja, vaya al paso **6**).

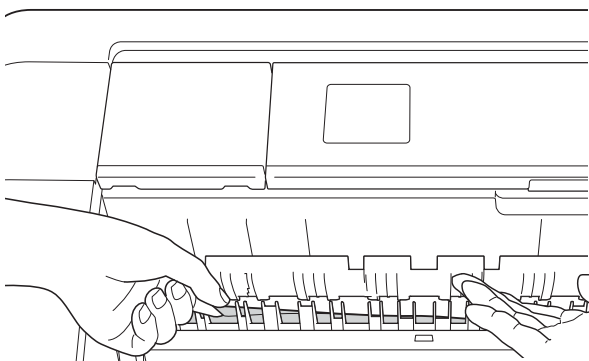

- 6** Abra la cubierta para el desatasco de papel (1) de la parte posterior del equipo.

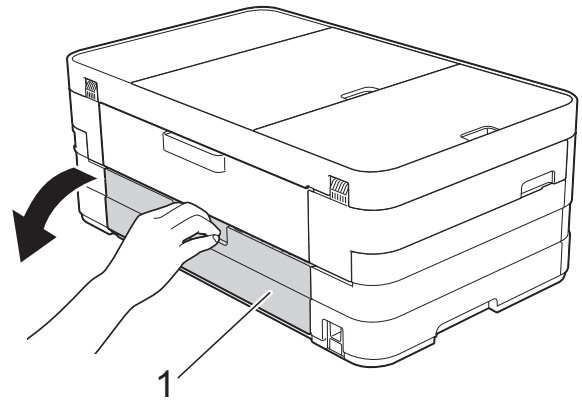

- 7** Abra la cubierta interior (1).

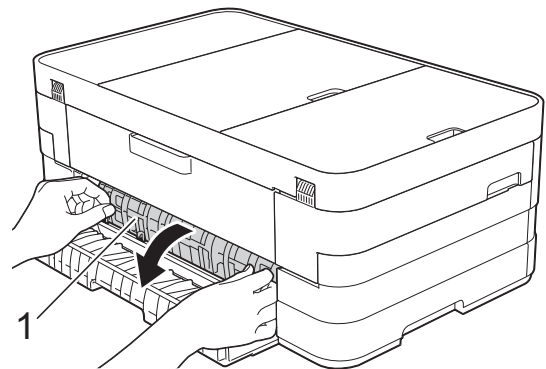

- 8** Utilice ambas manos para tirar del papel atascado y retirarlo del equipo.

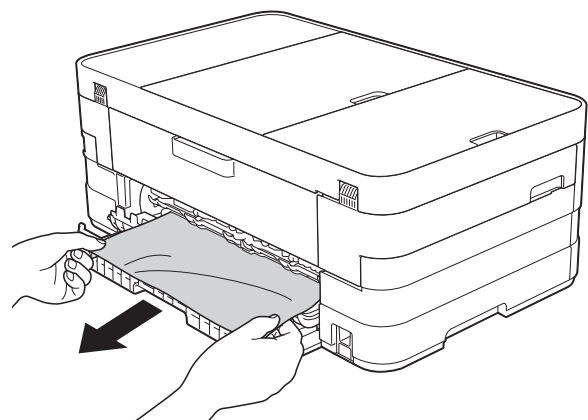

- 9 Cierre la cubierta interior y la cubierta para el desatasco de papel. Asegúrese de que las cubiertas estén cerradas correctamente.

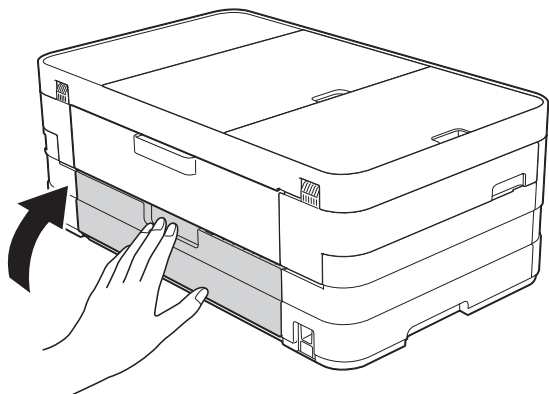

- 10 (MFC-J4310DW y MFC-J4410DW)
Vuelva a colocar la bandeja de papel firmemente en el equipo.

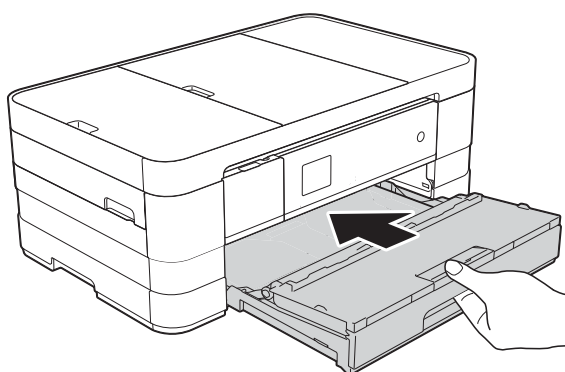

- (MFC-J4610DW)
Vuelva a colocar primero la bandeja de papel #1 y después la bandeja #2 firmemente en el equipo.

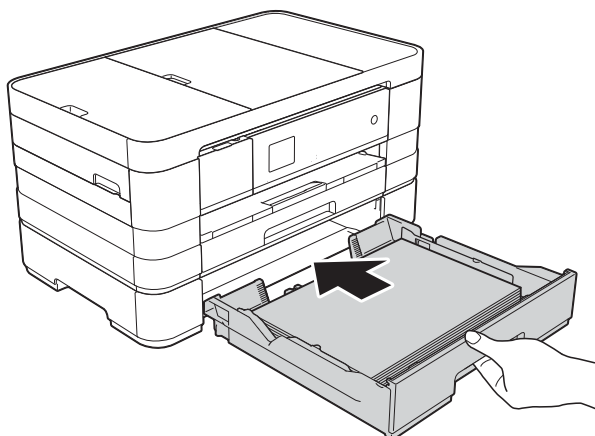

- 11 Con las dos manos, utilice los asideros para los dedos a cada lado del equipo para levantar la cubierta del escáner (1) hasta su posición de apertura. Mueva el cabezal de impresión (en caso necesario) para retirar todo el papel que quede en esta zona. Asegúrese de que no queda papel atascado en las esquinas del equipo (2) y (3).

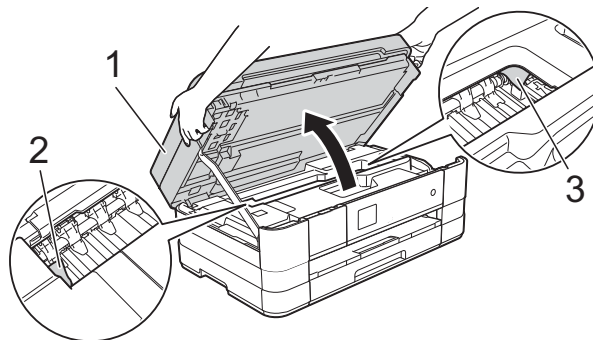

IMPORTANTE

- Si el papel queda atascado bajo el cabezal de impresión, desconecte el equipo de la alimentación eléctrica, mueva el cabezal de impresión para que no toque el papel y, a continuación, saque el papel.
- Si el cabezal de impresión se encuentra en la esquina derecha, tal como se muestra en la ilustración, no podrá moverlo. Vuelva a enchufar el cable de alimentación. Mantenga pulsado  hasta que el cabezal de impresión se mueva hasta el centro. A continuación, desenchufe el equipo de la fuente de alimentación y saque el papel.

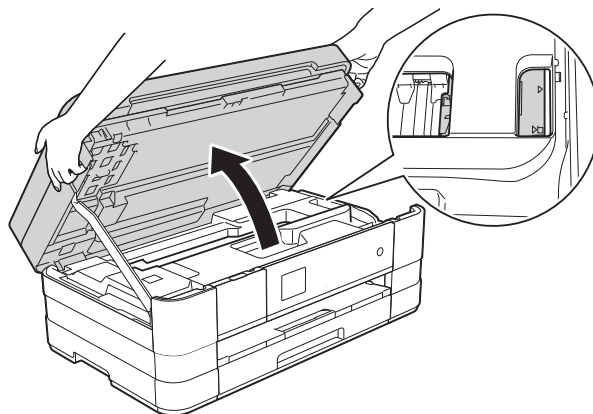

- Si se mancha la piel o la ropa con tinta, lávelo inmediatamente con jabón o detergente.

- 12 Levante la cubierta del escáner (1) para liberar el bloqueo. Empuje suavemente hacia abajo el soporte de la cubierta del escáner (2) y cierre la cubierta del escáner (3) con ambas manos.



NOTA

Asegúrese de extraer el soporte del papel hasta que se quede inmobilizado.

- 13 Vuelva a enchufar el cable de alimentación.

NOTA

Si el atasco de papel se repite, es posible que se haya quedado atascado un trozo de papel pequeño en el equipo. (Consulte *Operaciones adicionales para desatascar el papel* >> página 105).

Operaciones adicionales para desatascar el papel

- 1 Coloque las manos en los asideros para los dedos a cada lado del equipo para levantar la cubierta del escáner hasta su posición de apertura.

NOTA

Si el cabezal de impresión se encuentra en la esquina derecha, tal como se muestra en la ilustración, mantenga pulsado **X** hasta que el cabezal de impresión se mueva hasta la zona media.

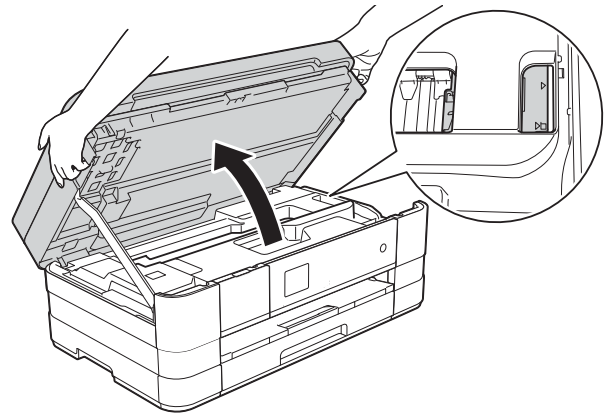

- 2 Desenchufe el equipo de la toma de corriente CA.
- 3 Levante la cubierta del escáner (1) para liberar el bloqueo. Empuje suavemente hacia abajo el soporte de la cubierta del escáner (2) y cierre la cubierta del escáner (3) con ambas manos.

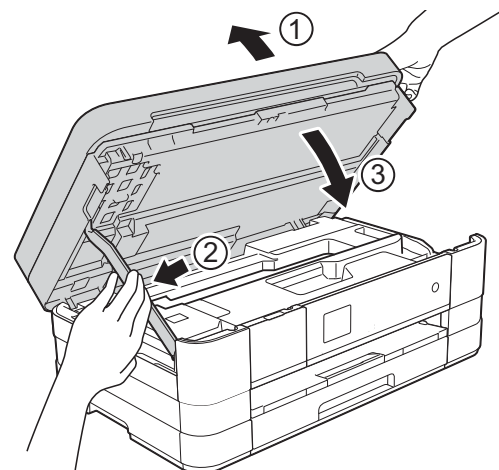

- 4 Abra la cubierta de la ranura de alimentación manual.

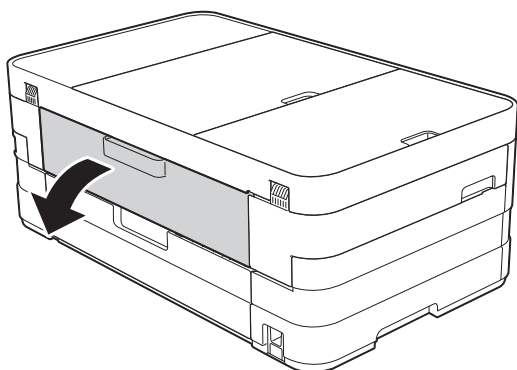

- 5 Coloque una sola hoja de papel grueso de tamaño Carta o A4, como papel satinado, con orientación horizontal en la ranura de alimentación manual. Empújela hacia el interior de la ranura de alimentación manual.

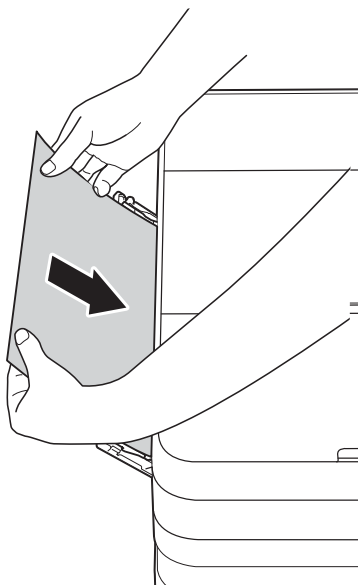

- 6 Vuelva a enchufar el cable de alimentación.
El equipo cargará y expulsará el papel que ha colocado en la ranura de alimentación manual.

- 7 Coloque las manos en los asideros para los dedos a cada lado del equipo para levantar la cubierta del escáner hasta su posición de apertura.

Asegúrese de que no quede ningún trozo de papel atascado en el interior del equipo.

Levante la cubierta del escáner para liberar el bloqueo. Empuje suavemente hacia abajo el soporte de la cubierta del escáner y cierre la cubierta del escáner con ambas manos.

NOTA

- Le recomendamos utilizar papel satinado.
- Si no empuja el papel hacia el interior de la ranura de alimentación manual, el equipo no lo alimentará cuando vuelva a conectar el cable de alimentación.

Si tiene problemas con el equipo





IMPORTANTE

- Para obtener ayuda técnica, debe llamar al país en el que compró el equipo. Las llamadas se deben realizar desde dentro de ese país.
- Si considera que hay un problema en el equipo, verifique la tabla que se muestra a continuación y siga los consejos para la solución de problemas. Puede corregir la mayoría de los problemas por sí mismo/a.
- Si necesita más ayuda, Brother Solutions Center le ofrece respuestas a las preguntas más frecuentes y los consejos más recientes para la solución de problemas.

Consulte <http://solutions.brother.com/>.

El uso de consumibles que no sean Brother puede influir en la calidad de impresión, en el rendimiento del hardware y en la fiabilidad del equipo.

Problemas de impresión

Problema	Sugerencias
No imprime.	Compruebe que se ha elegido e instalado el controlador de impresora correcto.
	Compruebe que no hay ningún mensaje de error en la pantalla LCD. (Consulte <i>Mensajes de error y de mantenimiento</i> >> página 86).
	Asegúrese de que el equipo esté en línea. (Windows® 7) Haga clic en  /Dispositivos e impresoras. Haga clic con el botón derecho en Brother MFC-XXXXX (donde XXXXX es el nombre del modelo) y seleccione Ver lo que se está imprimiendo . Haga clic en Impresora y asegúrese de que Usar impresora sin conexión esté desactivado. (Windows Vista®)
	Haga clic en  /Panel de control/Hardware y sonido/Impresoras. Haga clic con el botón derecho en Brother MFC-XXXXX (donde XXXXX es el nombre del modelo). Si el equipo se desconecta de la línea, se mostrará Utilizar impresora en línea . Seleccione esta opción para habilitar la impresora. (Windows® XP)
	Haga clic en Inicio/Panel de control/Impresoras y otro hardware/Impresoras y faxes . Haga clic con el botón derecho en Brother MFC-XXXXX (donde XXXXX es el nombre del modelo). Si el equipo se desconecta de la línea, se mostrará Utilizar impresora en línea . Seleccione esta opción para habilitar la impresora.
Uno o más cartuchos de tinta han llegado al final de su vida útil. (Consulte <i>Sustitución de los cartuchos de tinta</i> >> página 76).	
Si hay datos antiguos no imprimidos en la cola de impresión del controlador de impresora, no se podrán imprimir trabajos de impresión nuevos. Abra el icono de la impresora y elimine todos los datos de la siguiente manera: (Windows® 7) Haga clic en  /Dispositivos e impresoras/Impresoras y faxes. (Windows Vista®) Haga clic en  /Panel de control/Hardware y sonido/Impresoras. (Windows® XP) Haga clic en Inicio/Panel de control/Impresoras y otro hardware/Impresoras y faxes . (Mac OS X v10.7.x) Haga clic en Preferencias del Sistema/Impresión y Escaneado . (Mac OS X v10.5.8 y 10.6.x) Haga clic en Preferencias del Sistema/Impresión y Fax .	
Los encabezados o los pies aparecen cuando el documento se muestra en la pantalla, pero no aparecen cuando se imprime.	Hay un área no imprimible en la parte superior e inferior de la página. Ajuste los márgenes superior e inferior en el documento para permitir la impresión. (Consulte <i>Área no imprimible</i> >> página 26).
No se puede imprimir con "formato de página".	Compruebe que la configuración de tamaño de papel en la aplicación y en el controlador de impresora es idéntica.









Problemas de impresión (Continuación)

Problema	Sugerencias
La velocidad de impresión es demasiado lenta.	Pruebe a cambiar la configuración del controlador de impresora. Una alta resolución necesita un tiempo de procesamiento, de envío e de impresión mayor. Pruebe las otras configuraciones de calidad en la pestaña Avanzada del controlador de impresora (Windows®) o Ajustes de color (Macintosh). Haga clic en Ajustes de color (Windows®) o Ajustes avanzados de color (Macintosh) y asegúrese de desactivar Mejora del color .
	Desactive la opción Sin bordes. La impresión sin bordes es más lenta que la impresión en modo normal. (>> Guía del usuario de software: <i>Impresión</i> (Windows®)). (>> Guía del usuario de software: <i>Impresión y envío de faxes</i> (Macintosh)).
True2Life™ no funciona correctamente.	Si los datos de la imagen no son a todo color en la aplicación (por ejemplo, 256 colores), True2Life™ no funcionará. Utilice al menos datos de color de 24 bits con la función True2Life™.
El equipo no imprime utilizando Adobe® Illustrator®.	Pruebe a reducir la resolución de la impresión. (>> Guía del usuario de software: <i>Impresión</i> (Windows®)). (>> Guía del usuario de software: <i>Impresión y envío de faxes</i> (Macintosh)).

Problemas de calidad de impresión

Problema	Sugerencias
Mala calidad de impresión.	Compruebe la calidad de impresión. (Consulte <i>Comprobación de la calidad de impresión</i> >> página 80).
	Asegúrese de que la configuración Soporte de impresión del controlador de impresora o la configuración Tipo de papel del menú del equipo coincida con el tipo de papel que está utilizando. (Consulte <i>Tipo de papel</i> >> página 27). (>> Guía del usuario de software: <i>Impresión</i> (Windows®)). (>> Guía del usuario de software: <i>Impresión y envío de faxes</i> (Macintosh)).
	Asegúrese de que los cartuchos de tinta no sean demasiado antiguos. Es posible que la tinta se obstruya en estos casos: <ul style="list-style-type: none"> ■ Se ha superado la fecha de caducidad que se indica en el paquete del cartucho. (Los cartuchos de tinta Innobella™ originales de Brother duran hasta dos años si se conservan en su paquete original). ■ El cartucho de tinta lleva más de seis meses en el equipo. ■ Puede que el cartucho de tinta no se haya almacenado correctamente antes usarlo.
	Asegúrese de utilizar tinta Innobella™ original de Brother. El uso de consumibles que no sean Brother puede influir en la calidad de impresión, en el rendimiento del hardware y en la fiabilidad del equipo.
	Asegúrese de utilizar uno de los tipos de papel recomendados. (Consulte <i>Papel aceptado y otros soportes de impresión</i> >> página 30).
	El entorno recomendado para su equipo debe tener una temperatura entre 68 °F y 91 °F (20 °C y 33 °C).

Problemas de calidad de impresión (Continuación)

Problema	Sugerencias
<p>Aparecen líneas horizontales blancas en los textos o gráficos.</p>  <p>Carta, A4 y Ejecutivo</p>  <p>Doble carta, A3, Legal (Oficio), A5, A6, sobres, Foto (4 × 6 pulg.), Foto L (3,5 × 5 pulg.), Foto 2L (5 × 7 pulg.) y Ficha (5 × 8 pulg.)</p>	<p>Limpie el cabezal de impresión. (Consulte <i>Limpieza del cabezal de impresión</i> >> página 80).</p> <p>Asegúrese de utilizar tinta Innobella™ original de Brother.</p> <p>Pruebe a utilizar los tipos de papel recomendados. (Consulte <i>Papel aceptado y otros soportes de impresión</i> >> página 30).</p> <p>Para prolongar la vida útil del cabezal de impresión, ahorrar tinta del cartucho y mantener la calidad de impresión, le recomendamos que no desenchufe frecuentemente el equipo ni lo deje desenchufado durante largos períodos de tiempo. Le recomendamos que use  para apagar el equipo. Al usar , se permite el suministro de una cantidad mínima de energía al equipo a fin de garantizar la realización de limpiezas periódicas del cabezal de impresión.</p>
	<p>Limpie el cabezal de impresión. (Consulte <i>Limpieza del cabezal de impresión</i> >> página 80).</p> <p>Asegúrese de utilizar tinta Innobella™ original de Brother.</p> <p>Para prolongar la vida útil del cabezal de impresión, ahorrar tinta del cartucho y mantener la calidad de impresión, le recomendamos que no desenchufe frecuentemente el equipo ni lo deje desenchufado durante largos períodos de tiempo. Le recomendamos que use  para apagar el equipo. Al usar , se permite el suministro de una cantidad mínima de energía al equipo a fin de garantizar la realización de limpiezas periódicas del cabezal de impresión.</p>
El equipo imprime páginas en blanco.	<p>Limpie el cabezal de impresión. (Consulte <i>Limpieza del cabezal de impresión</i> >> página 80).</p> <p>Asegúrese de utilizar tinta Innobella™ original de Brother.</p> <p>Para prolongar la vida útil del cabezal de impresión, ahorrar tinta del cartucho y mantener la calidad de impresión, le recomendamos que no desenchufe frecuentemente el equipo ni lo deje desenchufado durante largos períodos de tiempo. Le recomendamos que use  para apagar el equipo. Al usar , se permite el suministro de una cantidad mínima de energía al equipo a fin de garantizar la realización de limpiezas periódicas del cabezal de impresión.</p>
Los caracteres y las líneas aparecen borrosos.	Compruebe la alineación de la impresión. (Consulte <i>Comprobación de la alineación de la impresión</i> >> página 82).
Las imágenes impresas o el texto impreso aparecen inclinados.	Compruebe que el papel esté cargado adecuadamente en la bandeja de papel y que las guías del papel estén ajustadas correctamente. (Consulte <i>Carga de papel y otros soportes de impresión</i> >> página 13).
	Asegúrese de que la cubierta para el desatasco de papel esté cerrada correctamente.
Borrón o mancha de tinta en la parte central superior de la página impresa.	Asegúrese de que el papel no sea demasiado grueso o que no esté arrugado. (Consulte <i>Papel aceptado y otros soportes de impresión</i> >> página 30).

Problemas de calidad de impresión (Continuación)

Problema	Sugerencias
La impresión tiene un aspecto borroso o la tinta parece correrse.	Asegúrese de utilizar los tipos de papel recomendados. (Consulte <i>Papel aceptado y otros soportes de impresión</i> >> página 30). Evite manipular el papel hasta que la tinta esté seca.
	Asegúrese de utilizar tinta Innobella™ original de Brother.
	Si utiliza papel fotográfico, asegúrese de haber configurado el tipo de papel correcto. Si está imprimiendo una fotografía desde la computadora, configure el Soporte de impresión en el controlador de impresora.
Se produce un borrón o se corre la tinta al utilizar papel fotográfico satinado.	Asegúrese de comprobar el anverso y el reverso del papel. Coloque la superficie satinada (la superficie de impresión) cara abajo. (Consulte <i>Tipo de papel</i> >> página 27).
	Si utiliza papel fotográfico satinado, asegúrese de que la configuración del tipo de papel sea correcta.
Las impresiones aparecen sucias o el papel se atasca al utilizar papel de tamaño Doble carta.	(Impresión a PC para Windows®)
	Active la casilla de verificación Papel de secado lento en la pestaña Básica del controlador de impresora.
	(Impresión a PC para Macintosh)
Aparecen manchas al dorso o en la parte inferior de la página.	Seleccione Imprimir configuración de la lista desplegable y, a continuación, active la casilla de verificación Papel de secado lento del controlador de impresora.
	(Copia)
	Ajuste la densidad de la copia para hacerla más clara. (>> Guía avanzada del usuario: <i>Ajuste de la densidad</i>).
Aparecen manchas al dorso o en la parte inferior de la página.	Asegúrese de que la placa de impresión no esté manchada de tinta. (>> Guía avanzada del usuario: <i>Limpieza de la platina de impresión del equipo</i>).
	Asegúrese de utilizar tinta Innobella™ original de Brother.
	Asegúrese de utilizar la lengüeta de soporte del papel. (Consulte <i>Carga de papel y otros soportes de impresión</i> >> página 13).
	Asegúrese de que los rodillos de alimentación del papel no estén manchados de tinta. (>> Guía avanzada del usuario: <i>Limpieza de los rodillos de alimentación del papel</i>).
El equipo imprime líneas densas en la página.	(Solo Windows®)
Las impresiones aparecen arrugadas.	Active la casilla de verificación Orden inverso en la pestaña Básica del controlador de impresora.
	(Windows®)
	En la pestaña Avanzada del controlador de impresora, haga clic en Ajustes de color y desactive Impresión bidireccional .
Las impresiones aparecen arrugadas.	(Macintosh)
	En el controlador de impresora, seleccione Imprimir configuración , haga clic en Avanzada , seleccione Otras opciones de impresión y desactive Impresión bidireccional .
	Asegúrese de utilizar tinta Innobella™ original de Brother.

Problemas de manipulación de papel

Problema	Sugerencias
El equipo no carga el papel.	Asegúrese de que la cubierta para el desatasco de papel, en la parte de atrás del equipo, está cerrada.
	Si en la pantalla LCD se muestra el mensaje de papel atascado y sigue habiendo un problema, consulte <i>Mensajes de error y de mantenimiento</i> >> página 86.
	Si no hay papel, cargue una nueva pila de papel en la bandeja.
	Si hay papel en la bandeja, asegúrese de que esté derecho. Si el papel está curvado, enderézelo. A veces resulta útil sacar el papel, darle la vuelta a la pila y volver a colocarlo en la bandeja.
	Reduzca la cantidad de papel presente en la bandeja y vuelva a intentarlo.
	Limpie los rodillos de recogida de papel. (>> Guía avanzada del usuario: <i>Limpieza de los rodillos de recogida de papel</i>).
El papel fotográfico no se alimenta correctamente.	Quando imprima sobre papel fotográfico Brother, cargue una hoja adicional del mismo papel fotográfico en la bandeja de papel. Se ha incluido una hoja adicional en el paquete de papel para esta finalidad.
El equipo toma varias páginas.	Haga lo siguiente: (Consulte <i>Carga de papel y otros soportes de impresión</i> >> página 13). <ul style="list-style-type: none"> ■ Asegúrese de que el papel esté cargado correctamente en la bandeja. ■ Retire todo el papel de la bandeja y airee bien la pila de papel; a continuación, vuelva a colocarlo en la bandeja. ■ Asegúrese de no empujar el papel demasiado.
	Asegúrese de que la cubierta para el desatasco de papel esté cerrada correctamente. (Consulte <i>Papel atascado en la parte posterior del equipo</i> >> página 101).
	Asegúrese de que la almohadilla de la base de la bandeja de papel no esté sucia. (>> Guía avanzada del usuario: <i>Limpieza de los rodillos de recogida de papel</i>).
Hay un atasco de papel.	Consulte <i>Atasco de la impresora o de papel</i> >> página 100. Asegúrese de que las guías del papel estén ajustadas al tamaño del papel correcto.
El atasco de papel se produce una y otra vez.	Si el atasco de papel se repite, es posible que se haya quedado atascado un trozo de papel pequeño en el equipo. Asegúrese de que no quede papel atascado en el equipo. (Consulte <i>Operaciones adicionales para desatascar el papel</i> >> página 105).
El papel se atasca al usar la copia a 2 caras o la impresión a 2 caras.	Utilice una de las configuraciones de prevención de atascos, DX1 o DX2. Para copiar (>> Guía avanzada del usuario: <i>Copia a 2 caras</i>).
	Para imprimir (>> Guía del usuario de software: <i>Doble cara / Folleto</i> (Windows®)). (>> Guía del usuario de software: <i>Impresión a doble cara</i> (Macintosh)).
	Si el papel se atasca con frecuencia al realizar copias a 2 caras o impresiones a 2 caras, es posible que los rodillos de alimentación del papel estén manchados con tinta. Limpie los rodillos de alimentación del papel. (>> Guía avanzada del usuario: <i>Limpieza de los rodillos de alimentación del papel</i>).

Impresión de faxes recibidos

Problema	Sugerencias
<ul style="list-style-type: none"> ■ Impresión condensada ■ Rayas horizontales ■ Las frases de la parte superior e inferior aparecen cortadas ■ Faltan líneas 	Normalmente este problema se debe a una mala conexión telefónica. Haga una copia; si la copia tiene buena calidad, es probable que la conexión no sea buena debido al ruido estático o interferencias en la línea telefónica. Pida que le vuelvan a enviar el fax.
Líneas negras verticales en los faxes recibidos.	Lo más probable es que el escáner del remitente esté sucio. Pida al remitente que haga una copia para ver si se trata de un problema de su equipo. Pruebe a recibir un fax desde otro equipo.
Los márgenes derecho e izquierdo se recortan o se imprime una sola página en dos.	<p>Si los faxes recibidos se dividen e imprimen en dos páginas o si el equipo expulsa una página en blanco de más, es posible que la configuración del tamaño del papel no sea la correcta con respecto al papel que está utilizando.</p> <p>(MFC-J4310DW y MFC-J4410DW: consulte <i>Tamaño de papel</i> >> página 27).</p> <p>(MFC-J4610DW: consulte <i>Tamaño y tipo de papel (MFC-J4610DW)</i> >> página 28).</p> <p>Active la función de reducción automática. (>> Guía avanzada del usuario: <i>Impresión de faxes entrantes reducidos</i>).</p>
Los faxes recibidos en color se imprimen solo en blanco y negro.	Sustituya los cartuchos de tinta de color que han llegado al final de su vida útil y, a continuación, pida al remitente que envíe nuevamente el fax en color. (Consulte <i>Sustitución de los cartuchos de tinta</i> >> página 76).

Línea telefónica o conexiones

Problema	Sugerencias
La función de marcación no funciona. (No hay tono de marcación)	<p>Compruebe todas las conexiones del cable de la línea telefónica. Asegúrese de que el cable de la línea telefónica esté enchufado en la toma de teléfono de la pared y en la conexión LINE del equipo.</p> <p>(Solo países latinoamericanos y Canadá) Cambie la configuración Tonos/Pulsos. (>> Guía de configuración rápida).</p> <p>Envíe un fax manual pulsando Conectar y marcando el número. Espere hasta escuchar los tonos de recepción de fax antes de pulsar Inicio fax.</p> <p>Si no hay tono de marcación, conecte un teléfono que sepa que funciona a la toma de teléfono. A continuación, descuelgue el auricular del teléfono externo y escuche un tono de marcación. Si sigue sin haber tono de marcación, pida a su compañía telefónica que revise la línea y la toma de la pared.</p>
El equipo no responde a las llamadas.	Asegúrese de que el equipo esté configurado en el modo de recepción correcto. (Consulte <i>Selección del modo de recepción correcto</i> >> página 42). Compruebe si existe tono de marcación. Si es posible, haga una llamada al equipo para oír cómo contesta. Si sigue sin haber respuesta, compruebe que el cable de la línea telefónica esté enchufado en la toma de teléfono de la pared y en la conexión LINE del equipo. Si al llamar al equipo no suena, pida a la compañía telefónica que revise la línea.

Recepción de faxes

Problema	Sugerencias
<p>No se puede recibir un fax.</p>	<p>Asegúrese de que el equipo emite un tono de marcación pulsando <i>Conectar</i> en modo Fax. Si escucha ruido estático o interferencias en la línea de fax, póngase en contacto con su compañía telefónica local.</p> <p>Compruebe todas las conexiones del cable de la línea telefónica. Asegúrese de que el cable de la línea telefónica esté enchufado en la toma de teléfono de la pared y en la conexión LINE del equipo. Si se suscribe a servicios DSL, VoIP o MagicJack, póngase en contacto con su proveedor de servicios para que le proporcione las instrucciones de conexión. Para reducir la velocidad del módem y desactivar ECM (el modo de corrección de errores), consulte <i>Interferencias en línea telefónica / VoIP</i> >> página 120.</p> <p>Asegúrese de que el equipo esté en el modo de recepción correcto. Esto se determina mediante los dispositivos externos y los servicios de suscripción telefónicos que tenga en la misma línea que el equipo Brother. (Consulte <i>Selección del modo de recepción correcto</i> >> página 42).</p> <p>Si tiene una línea de fax dedicada y desea que el equipo Brother conteste automáticamente todos los faxes entrantes, debe seleccionar el modo <i>Solo fax</i>.</p> <p>Si el equipo Brother comparte la línea con un contestador automático externo, debe seleccionar el modo <i>Contestador ext.</i> En el modo <i>Contestador ext.</i>, el equipo Brother recibirá automáticamente los faxes entrantes y los interlocutores de llamadas de voz podrán dejar un mensaje en el contestador automático.</p> <p>Si el equipo Brother comparte la línea con un servicio de suscripción de correo de voz, consulte <i>Correo de voz</i> >> página 47.</p> <p>Si el equipo Brother comparte la línea con el servicio de suscripción de timbre distintivo, consulte <i>Timbre distintivo</i> >> página 48.</p> <p>Si el equipo Brother comparte la línea con otros teléfonos y desea que conteste automáticamente todos los faxes entrantes, debe seleccionar el modo <i>Fax/Tel.</i> En el modo <i>Fax/Tel.</i>, el equipo Brother recibirá faxes automáticamente y emitirá un semitimbre/doble timbre que le indicará que tiene llamadas de voz.</p> <p>Si no desea que el equipo Brother conteste automáticamente todos los faxes entrantes, debe seleccionar el modo <i>Manual</i>. En el modo <i>Manual</i>, debe contestar todas las llamadas entrantes y activar el equipo para recibir faxes.</p> <p>Es posible que otro dispositivo o servicio en su entorno esté contestando las llamadas antes que el equipo Brother. Para realizar una prueba, disminuya el número de timbres:</p> <ul style="list-style-type: none"> ■ Si el modo de recepción está configurado en <i>Solo fax</i> o <i>Fax/Tel.</i>, disminuya el número de timbres a 1 timbre. (Consulte <i>Número de timbres</i> >> página 45). ■ Si el modo de recepción está configurado en <i>Contestador ext.</i>, disminuya el número de timbres programados en el contestador automático a 2. ■ Si el modo de recepción está configurado en <i>Manual</i>, NO ajuste la configuración del número de timbres. <p>En caso de recibir un fax de prueba:</p> <ul style="list-style-type: none"> ■ Si ha recibido el fax de prueba, el equipo funciona correctamente. Recuerde restablecer el número de timbres o el contestador automático a su configuración original. Si los problemas de recepción persisten después de haber restablecido el número de timbres, es posible que una persona, un dispositivo o un servicio de suscripción estén contestando a la llamada de fax antes de que el equipo pueda hacerlo. ■ Si no ha podido recibir el fax, es posible que otro dispositivo o servicio de suscripción esté interfiriendo con la recepción del fax o que haya un problema con la línea de fax.

Recepción de faxes (Continuación)

Problema	Sugerencias
No se puede recibir un fax. (continuación)	<p>Si está utilizando un contestador automático (modo <i>Contestador ext.</i>) en la misma línea que el equipo Brother, asegúrese de que el contestador automático esté configurado correctamente. (Consulte <i>Conexión de un TAD (contestador automático) externo</i> >> página 51).</p> <ol style="list-style-type: none"> 1 Enchufe el cable de la línea telefónica directamente desde la toma de teléfono de la pared hasta la conexión LINE del interior del equipo. 2 Retire la cubierta protectora de la conexión EXT. del equipo Brother y, a continuación, enchufe el cable de la línea telefónica desde el contestador automático hasta la conexión EXT. 3 Configure el contestador automático para que conteste tras 4 timbres. Si tiene problemas para recibir faxes o mensajes de voz, configure el contestador automático para que conteste tras 2 o 3 timbres. 4 Grabe el mensaje saliente en el contestador automático. <ul style="list-style-type: none"> ■ Grabe cinco segundos de silencio al inicio del mensaje saliente. ■ Limite la duración del mensaje a 20 segundos. ■ Finalice el mensaje saliente con el código de recepción de fax para las personas que envían faxes manuales. Por ejemplo: "Después del pitido, deje un mensaje o pulse * 5 1 y Inicio para enviar un fax". 5 Configure el contestador automático para que conteste las llamadas. 6 Configure el modo de recepción del equipo Brother en <i>Contestador ext.</i> (Consulte <i>Selección del modo de recepción correcto</i> >> página 42). <p>Asegúrese de que la función de recepción fácil del equipo Brother esté activada. La función de recepción fácil le permite recibir un fax incluso si ha contestado la llamada en un teléfono externo o una extensión telefónica. (Consulte <i>Recepción fácil</i> >> página 46).</p> <p>Si se encuentra frecuentemente con errores de transmisión debido a posibles interferencias en la línea telefónica, pruebe a cambiar la configuración de compatibilidad a <i>Básic (paraVoIP)</i>. (Consulte <i>Interferencias en línea telefónica / VoIP</i> >> página 120).</p>

Envío de faxes

Problema	Sugerencias
No se puede enviar un fax.	<p>Compruebe todas las conexiones del cable de la línea telefónica. Asegúrese de que el cable de la línea telefónica esté enchufado en la toma de teléfono de la pared y en la conexión LINE del equipo.</p> <p>Imprima el informe Verificación de la transmisión y compruebe si se producen errores. (>> Guía avanzada del usuario: <i>Informes</i>).</p> <p>Póngase en contacto con su administrador para comprobar la configuración de Bloqueo función de seguridad.</p> <p>Pida al interlocutor que compruebe si el equipo receptor tiene papel.</p>
Mala calidad de envío de faxes.	<p>Pruebe a cambiar la resolución a <i>Fina</i> o <i>Superfina</i>. Haga una copia para comprobar el funcionamiento del escáner del equipo. Si la calidad de la copia no es buena, limpie el escáner. (Consulte <i>Limpieza del escáner</i> >> página 79).</p>

Envío de faxes (Continuación)

Problema	Sugerencias
El informe Verificación de la transmisión indica "RESULT:ERROR".	<p>Posiblemente existe un ruido temporal o interferencias en la línea telefónica. Pruebe a enviar nuevamente el fax. Si envía un mensaje PC-FAX y en el informe Verificación de la transmisión se indica "RESULT:ERROR", es posible que no haya suficiente memoria en el equipo. Para liberar memoria, puede desactivar la recepción en memoria (»» Guía avanzada del usuario: <i>Desactivación de las operaciones de recepción en memoria</i>), imprimir mensajes de fax desde la memoria del equipo (»» Guía avanzada del usuario: <i>Impresión de un fax desde la memoria</i>) o cancelar un fax diferido o un trabajo de sondeo. (Consulte <i>Cancelación de un fax en progreso</i> »» página 40). (»» Guía avanzada del usuario: <i>Comprobación y cancelación de trabajos en espera</i>). Si el problema persiste, póngase en contacto con la compañía telefónica para que revisen la línea.</p> <p>Si se encuentra frecuentemente con errores de transmisión debido a posibles interferencias en la línea telefónica, pruebe a cambiar la configuración de compatibilidad del equipo a <i>Básic</i> (paraVoIP). (Consulte <i>Interferencias en línea telefónica / VoIP</i> »» página 120).</p>
Los faxes enviados están en blanco.	Asegúrese de que el documento se ha cargado correctamente. (Consulte <i>Carga de documentos</i> »» página 35).
Líneas negras verticales en los faxes enviados. (MFC-J4410DW y MFC-J4610DW)	Las líneas negras verticales en los faxes que se envían suelen estar provocadas por suciedad o por corrector líquido en la banda del cristal. Limpie la banda del cristal. (Consulte <i>Limpieza del escáner</i> »» página 79).

Gestión de las llamadas entrantes

Problema	Sugerencias
El equipo "escucha" la voz como un tono CNG.	Si la función de recepción fácil está activada, el equipo es más sensible a los sonidos. Podría interpretar incorrectamente ciertas voces o música de la línea telefónica como si fueran tonos de un equipo de fax y responder con tonos de recepción de fax. Desactive el equipo pulsando  . Puede evitar este problema desactivando la opción de recepción fácil. (Consulte <i>Recepción fácil</i> »» página 46).
Envío de una llamada de fax al equipo.	Si responde desde una extensión telefónica, pulse el código de recepción de fax (la configuración predeterminada de fábrica es * 5 1). Si responde desde el teléfono externo (conectado a la conexión EXT.), pulse <i>Inic. fax</i> y, a continuación, pulse <i>Recibir</i> para recibir el fax. Cuando el equipo conteste, cuelgue.
Funciones personalizadas dentro de una misma línea.	Si tiene Llamada en espera, Llamada en espera/ID de llamada, RingMaster, Correo de voz, un contestador automático, un sistema de alarma o cualquier otra función personalizada en la misma línea telefónica a la que esté conectado el equipo, es posible que se produzcan problemas al enviar o recibir faxes. Por ejemplo: si se suscribe al servicio Llamada en espera o a otro servicio personalizado y la señal se transmite por la línea mientras el equipo está enviando o recibiendo un fax, esa señal puede interrumpir temporalmente los faxes o afectar a su envío o recepción. La función ECM (Modo de corrección de errores) de Brother debería ayudar a resolver este problema. Se trata de un problema habitual en el sector de la telefonía, común en todos los dispositivos que envían o reciben datos a través de una línea compartida con funciones personalizadas. Si para sus actividades es fundamental evitar la más mínima interrupción, le recomendamos que conecte el equipo a una línea telefónica independiente sin funciones personalizadas.

Problemas de copia

Problema	Sugerencias
No se puede realizar una copia.	Póngase en contacto con su administrador para comprobar la configuración de Bloqueo función de seguridad.
Aparecen líneas o rayas negras verticales en las copias.	Las líneas negras verticales en las copias suelen estar provocadas por suciedad o por corrector líquido en la banda del cristal. Limpie la banda del cristal y el cristal de escaneo, así como la barra y el plástico blancos situados encima. (Consulte <i>Limpieza del escáner</i> >> página 79).
Las copias están en blanco.	Asegúrese de que el documento se ha cargado correctamente. (Consulte <i>Carga de documentos</i> >> página 35).
Malos resultados de copia al utilizar la unidad ADF. (MFC-J4410DW y MFC-J4610DW)	Pruebe a utilizar el cristal de escaneo. (Consulte <i>Uso del cristal de escaneo</i> >> página 36).
La configuración Ajustar a pág. no funciona correctamente.	Asegúrese de que el documento no está inclinado en el cristal de escaneo. Vuelva a colocar el documento e inténtelo de nuevo.

Problemas de escaneo

Problema	Sugerencias
Se producen errores TWAIN o WIA cuando se inicia el escaneo. (Windows®)	Asegúrese de haber seleccionado el controlador TWAIN o WIA de Brother como controlador principal en la aplicación de escaneo. Por ejemplo, en Nuance™ PaperPort™ 12SE, haga clic en Configuración de digitalización , Seleccionar para seleccionar el controlador TWAIN o WIA de Brother.
Se producen errores TWAIN o ICA cuando se inicia el escaneo. (Macintosh)	Asegúrese de haber seleccionado el controlador TWAIN de Brother como controlador principal. En PageManager, haga clic en Archivo , Seleccionar fuente y seleccione el controlador TWAIN de Brother. Los usuarios de Mac OS X v10.6.x y 10.7.x también pueden escanear documentos utilizando el controlador de escáner ICA. (>> Guía del usuario de software: <i>Escanear un documento con el controlador ICA (Mac OS X v10.6.x, 10.7.x)</i>).
OCR no funciona.	Pruebe a aumentar la resolución del escáner. (Macintosh) Asegúrese de haber terminado la descarga e instalación de Presto! PageManager desde: http://nj.newsoft.com.tw/download/brother/PM9SEinstaller_BR_multilang.dmg
Malos resultados de escaneo al utilizar la unidad ADF. (MFC-J4410DW y MFC-J4610DW)	Pruebe a utilizar el cristal de escaneo. (Consulte <i>Uso del cristal de escaneo</i> >> página 36).

Problemas con PhotoCapture Center™

Problema	Sugerencias
El disco extraíble no funciona correctamente.	<ol style="list-style-type: none"> 1 Extraiga la tarjeta de memoria o la unidad de memoria flash USB, e introdúzcala de nuevo. 2 Si ha probado la opción “Expulsar” de Windows®, saque la tarjeta de memoria o la unidad de memoria flash USB antes de continuar. 3 Si aparece un mensaje de error al intentar expulsar la tarjeta de memoria o la unidad de memoria flash USB, significa que se está leyendo el dispositivo. Espere un poco y vuelva a intentarlo. 4 Si nada de lo anterior funciona, apague la computadora y el equipo y, a continuación, vuelva a encenderlos.
No tiene acceso al icono de disco extraíble desde la computadora.	Asegúrese de haber introducido correctamente la tarjeta de memoria o la unidad de memoria flash USB.
Falta una parte de la fotografía al imprimirla.	Asegúrese de que las opciones de impresión Sin bordes y Recortar estén desactivadas. (►► Guía avanzada del usuario: <i>Impresión sin bordes y Recortar</i>).

Problemas de software

Problema	Sugerencias
No se puede instalar el software ni imprimir.	(Solo Windows®) Ejecute el programa Reparación MFL-Pro Suite del CD-ROM. Este programa reparará el software y volverá a instalarlo.
“Dispositivo ocupado”	Asegúrese de que no aparezca ningún mensaje de error en la pantalla táctil.
No se pueden imprimir imágenes en FaceFilter Studio. (Windows®)	Para utilizar FaceFilter Studio, debe instalar la aplicación FaceFilter Studio desde el CD-ROM suministrado con el equipo. (►► Guía de configuración rápida). Asimismo, antes de iniciar FaceFilter Studio por primera vez, debe asegurarse de que el equipo Brother está encendido y conectado a la computadora. Esto le permitirá acceder a todas las funciones de FaceFilter Studio.

Problemas de red

Problema	Sugerencias
No es posible imprimir a través de la red.	<p>Asegúrese de que el equipo esté encendido, conectado y preparado. Imprima una lista de configuración de la red (►► Guía avanzada del usuario: <i>Informes</i>) y compruebe la configuración de red en la lista. Vuelva a conectar el cable LAN al hub para verificar que el cableado y las conexiones de red son correctos. Si fuera posible, intente conectar el equipo a otro puerto del hub mediante un cable diferente. Si las conexiones son correctas, el equipo mostrará <i>Red activa</i> durante 2 segundos.</p> <p>Si está utilizando una conexión inalámbrica o tiene problemas de red, ►► Guía del usuario en red: <i>Solución de problemas</i>.</p>

Problemas de red (Continuación)







Problema	Sugerencias
La función de escaneo en red no funciona.	<p>Es necesario configurar el software de seguridad/Firewall de terceros para permitir el escaneo en red. Para añadir el puerto 54925 para el escaneo en red, introduzca la siguiente información:</p> <p>En el nombre: introduzca cualquier descripción, por ejemplo, Brother NetScan.</p> <p>En el número de puerto: introduzca 54925.</p> <p>En el protocolo: seleccione UDP.</p> <p>Consulte el manual de instrucciones que acompaña al software de seguridad/firewall de terceros o póngase en contacto con el fabricante.</p> <p>(Solo Macintosh)</p> <p>Vuelva a seleccionar el equipo de red en la ventana Selector de dispositivo del menú emergente Modelo desde la pantalla principal de ControlCenter2.</p>
La función Recibir PC-Fax en red no funciona.	<p>(Solo Windows®)</p> <p>Es necesario configurar el software de seguridad/Firewall de terceros para permitir la recepción PC-Fax. Para añadir el puerto 54926 para la recepción PC-Fax en red, introduzca la siguiente información:</p> <p>En el nombre: introduzca cualquier descripción, por ejemplo, Brother PC-FAX Rx.</p> <p>En el número de puerto: introduzca 54926.</p> <p>En el protocolo: seleccione UDP.</p> <p>Consulte el manual de instrucciones que acompaña al software de seguridad/firewall de terceros o póngase en contacto con el fabricante.</p>
No se puede instalar el software Brother.	<p>(Windows®)</p> <p>Si aparece la advertencia del software de seguridad en la pantalla de la computadora durante la instalación, cambie la configuración de dicho software para permitir la ejecución del programa de instalación del producto Brother u otro programa.</p> <p>(Macintosh)</p> <p>Si utiliza una función de firewall de software de seguridad contra programas espía o antivirus, deshabilítelo temporalmente e instale el software Brother.</p>
No es posible conectarse a la red inalámbrica.	<p>Investigue el problema con el Informe WLAN.</p> <p>Pulse  (Config) y, a continuación, pulse ▲ o ▼ en el panel táctil (Touchpanel) para mostrar Imp. informes. Pulse Imp. informes. Pulse ▲ o ▼ para mostrar Informe WLAN y, a continuación, pulse Informe WLAN. (>> Guía del usuario en red).</p>

Problemas con la introducción de datos

Problema	Sugerencias
El teclado de marcación no funciona cuando se introducen números o caracteres.	Utilice el teclado de la pantalla táctil para introducir información.







Tono de marcación

Al configurar el tono de marcación como Detección, se acortará la pausa de detección de marcación.

- 1 Pulse  (Config).
- 2 Pulse  o  en el panel táctil para mostrar Conf. inicial.
- 3 Pulse Conf. inicial.
- 4 Pulse  o  para mostrar Tono de marca.
- 5 Pulse Tono de marca.
- 6 Pulse Detección o No detectado.
- 7 Pulse .

Interferencias en línea telefónica / VoIP

En el caso de que tenga problemas para enviar o recibir faxes debido a una posible interferencia en la línea telefónica, le recomendamos que cambie la velocidad del módem para minimizar los errores en las operaciones de fax.

- 1 Pulse  (Config).
- 2 Pulse  o  en el panel táctil para mostrar Conf. inicial.
- 3 Pulse Conf. inicial.
- 4 Pulse  o  para mostrar Compatibilidad.
- 5 Pulse Compatibilidad.
- 6 Pulse Alta, Normal o Básic (paraVoIP).
 - **Básic (paraVoIP)** reduce la velocidad del módem a 9600 bps y desactiva la recepción de faxes en color y la función ECM, exceptuando el envío de faxes en color. A menos que la interferencia en su línea telefónica sea un problema habitual, es preferible utilizarlo solo cuando sea necesario.
Para mejorar la compatibilidad con la mayoría de servicios VoIP, Brother recomienda cambiar la configuración de compatibilidad a Básic (paraVoIP).
 - **Normal** ajusta la velocidad del módem a 14 400 bps.
 - **Alta** aumenta la velocidad del módem a 33 600 bps. (configuración predeterminada de fábrica)
- 7 Pulse .



NOTA

VoIP (voz sobre IP) es un tipo de sistema telefónico que utiliza una conexión a Internet, en lugar de una línea telefónica tradicional.

Información del equipo

Comprobación del número de serie

Puede ver el número de serie del equipo en la pantalla táctil.

- 1 Pulse  (Config).
- 2 Pulse **▲** o **▼** en el panel táctil para mostrar `Info. equipo`.
- 3 Pulse `Info. equipo`.
- 4 Pulse `Núm. de serie`.
- 5 Pulse .

Funciones de restablecimiento

Están disponibles las siguientes funciones de restablecimiento:

- 1 `Red`

Puede restablecer el servidor de impresión a su configuración de fábrica como, por ejemplo, la información de la dirección IP y la contraseña.
- 2 `Dir y Fax`

`Dir y Fax` restablece la siguiente configuración:

 - **Marcación rápida**
(Marcación rápida y grupos configurados)
 - **Trabajos de fax programados en la memoria**
(Transmisión por sondeo, fax diferido y transmisión diferida por lotes)
 - **Identificación de estación**
(Nombre y número)

- **Opciones de fax remoto**
(Reenvío fax y Aviso de fax)
- **Configuración de informe**
(Informe Verificación de la transmisión, lista de marcación abreviada y Diario del fax)
- **Historial**
(Historial de ID de llamada y llamada saliente)
- **Faxes en la memoria**

3 Todos ajustes

Permite restablecer toda la configuración a sus valores predeterminados de fábrica.

Brother recomienda encarecidamente realizar este procedimiento antes de devolver o desechar el equipo.

NOTA

Desenchufe el cable de interfaz antes de seleccionar `Red` o `Todos ajustes`.

Cómo restablecer el equipo

- 1 Pulse  (Config).
- 2 Pulse **▲** o **▼** en el panel táctil para mostrar `Conf. inicial`.
- 3 Pulse `Conf. inicial`.
- 4 Pulse **▲** o **▼** para mostrar `Reiniciar`.
- 5 Pulse `Reiniciar`.
- 6 Pulse **▲** o **▼** para mostrar los tipos de opciones de reinicio `Red`, `Dir y Fax` y `Todos ajustes`.
- 7 Pulse la opción de restablecimiento que desea utilizar.
- 8 Pulse `Sí` para confirmar.
- 9 Pulse `Sí` durante 2 segundos para reiniciar el equipo.

Uso de las tablas de configuración

La pantalla LCD táctil es fácil de configurar y utilizar. Todo lo que tiene que hacer es pulsar las configuraciones y opciones que desee según se vayan mostrando en la pantalla táctil.

Hemos creado unas tablas de configuración, indicadas paso a paso, para que pueda consultar fácilmente todas las opciones disponibles en cada configuración y función. Puede utilizar estas tablas para ajustar rápidamente sus configuraciones preferidas en el equipo.

Almacenamiento en memoria

Incluso si se produce un corte en el suministro eléctrico, no perderá las opciones que ha seleccionado en las tablas de configuración. La configuración temporal (como `Modo satélite`) sí que se perderá. Es posible que tenga que reajustar la hora y fecha.

Tablas de configuración

Las tablas de configuración le ayudarán a entender las opciones y selecciones de configuración que se encuentran en los programas del equipo. La configuración predeterminada de fábrica aparece en negrita con un asterisco.



(Config)

Nivel1	Nivel2	Nivel3	Opciones	Descripciones	Página	
Config atajos 	Copia	—	Calidad Tipo de papel Tamaño papel Selec. bandeja (MFC-J4610DW) Ampliar/Reduc. Densidad Apilar/Ordenar Formato pág. Copia dúplex Config. avanzada (Opciones) No Ahorro d tinta Copia papel fino Copia libro Eliminar fondo	Permite recuperar y aplicar las configuraciones preferidas, previamente almacenadas, de una forma rápida y sencilla.	10	
	Fax	—	Dirección Fax resolución Contraste Ajuste de color Trans.diferida Trans.t.real Modo satélite Tmñ área escan.			
	Escanear	Escanear a soporte	—			Tipo de escaneo Resolución Tipo archivo Nombre archivo Eliminar fondo
			Escanear a red			(Nombre de perfil)
			Escanear a FTP			
	◆ >> Guía avanzada del usuario.					
La configuración predeterminada de fábrica aparece en negrita con un asterisco.						

Nivel1	Nivel2	Nivel3	Opciones	Descripciones	Página
Config. gral.	Tinta	Impr de prueba	Calidad impres. Alineamiento	Permite comprobar la calidad o alineación de la impresión.	80
		Limpiando	Negro Color Todas	Permite limpiar el cabezal de impresión.	80
		Tinta restante	—	Permite comprobar el volumen de tinta disponible.	Consulte ◆ .
	Tipo de papel (MFC-J4310DW y MFC-J4410DW)	—	Papel normal* Papel tinta Brother BP71 Otro brillo Transparencia	Permite configurar el tipo de papel cargado en la bandeja de papel.	27
	Tamaño papel (MFC-J4310DW y MFC-J4410DW)	—	Carta* A4 A5 EXE 4"x6"	Permite configurar el tamaño de papel cargado en la bandeja de papel.	27

◆ >> Guía avanzada del usuario.

La configuración predeterminada de fábrica aparece en negrita con un asterisco.

Nivel1	Nivel2	Nivel3	Opciones	Descripciones	Página
Config. gral. (Continuación)	Ajuste bandeja (MFC-J4610DW)	Bandeja N.º 1	Tipo de papel (Opciones) Papel normal* Papel tinta Brother BP71 Otro brillo Transparencia	Permite configurar el tipo de papel cargado en la bandeja de papel #1.	28
			Tamaño papel (Opciones) Carta* A4 A5 EXE 4"x6"	Permite configurar el tamaño de papel cargado en la bandeja de papel #1.	
		Bandeja N.º 2	Tamaño papel (Opciones) Carta* A4	Permite configurar el tamaño de papel cargado en la bandeja de papel #2.	28
		Uso bandeja: Copiar	Bandeja N.º 1 Bandeja N.º 2 Selec bandeja autom*	Permite seleccionar la bandeja que se usará para el modo Copia.	29
		Uso bandeja: Fax	Bandeja N.º 1 Bandeja N.º 2 Selec bandeja autom*	Permite seleccionar la bandeja que se usará para el modo Fax.	29
◆ >>> Guía avanzada del usuario.					
La configuración predeterminada de fábrica aparece en negrita con un asterisco.					

Nivel1	Nivel2	Nivel3	Opciones	Descripciones	Página		
Config. gral. (Continuación)	Volumen	Timbre	No Bajo Medio* Alto	Permite ajustar el volumen del timbre.	Consulte ◆ .		
		Sonido	No Bajo* Medio Alto	Permite ajustar el volumen de los sonidos que se emiten al pulsar la pantalla táctil o el panel táctil (Touchpanel).			
		Altavoz	No Bajo Medio* Alto	Permite ajustar el volumen del altavoz.			
	Configur. LCD	Retroiluminac.	Claro* Medio Oscuro	Permite ajustar el brillo de la retroiluminación de la pantalla táctil.			
		Temporiz. atenu	No 10seg 20seg 30seg*	Permite configurar cuánto tiempo va a permanecer encendida la retroiluminación de la pantalla táctil después de la última pulsación realizada con el dedo.			
	Modo espera	—	1min 2min 3min 5min* 10min 30min 60min	Permite seleccionar cuánto tiempo permanecerá inactivo el equipo antes de entrar en el modo espera.			
	Bloqueo func.	Configurar clave	—	Permite restringir las funciones del equipo seleccionado a un máximo de 10 usuarios restringidos y a todos los demás usuarios públicos no autorizados.			
		Bloquear No-Sí	—				
	◆ >>> Guía avanzada del usuario.						
	La configuración predeterminada de fábrica aparece en negrita con un asterisco.						

Nivel1	Nivel2	Nivel3	Opciones	Descripciones	Página
Fax	Conf.recepción	Núm. timbres	(EE. UU.) 0 - 4 (4*) (países latinoamericanos) 0 - 10 (4*)	Permite configurar el número de timbres antes de que el equipo conteste en modo Solo fax o modo Fax/Tel.	45
		Dur.Timbre F/T	20seg* 30seg 40seg 70seg	Permite configurar la duración del semitimbre/doble timbre en el modo Fax/Tel.	45
		Recep. fácil	Sí* No	Permite recibir mensajes de fax automáticamente cuando se contesta una llamada y se escuchan tonos de fax.	46
		Activ. remota	Sí* (*51, #51) No	Permite contestar todas las llamadas desde una extensión telefónica, así como utilizar los códigos para activar o desactivar el equipo. Estos códigos se pueden personalizar.	54
		Reducción auto	Sí* No	Reduce el tamaño de los faxes entrantes para que se ajusten al tamaño de papel que está utilizando.	Consulte ◆ .
		Recep. memoria	No* Reenvío fax Aviso de fax (Solo EE. UU.) Almacenado fax Recibir PC Fax	Permite configurar el equipo para reenviar mensajes de fax, llamar al localizador o al teléfono móvil, almacenar los faxes entrantes en la memoria (de manera que pueda recuperarlos cuando esté lejos del equipo) o enviar faxes a la computadora. Si selecciona Reenvío fax o Recibir PC-Fax, puede activar la función de impresión de seguridad.	
◆ >>> Guía avanzada del usuario.					
La configuración predeterminada de fábrica aparece en negrita con un asterisco.					

Nivel1	Nivel2	Nivel3	Opciones	Descripciones	Página	
Fax (Continuación)	Configurar Libreta	Conf.marc.ráp.	Añadir número	Permite almacenar números de Marcación rápida para marcar pulsando solo unos cuantos botones en la pantalla táctil.	57	
			Añada número del historial		Consulte ♦.	
		Config. Grupos	—		Permite configurar números de grupo para multienvío.	
		Cambio	—		Permite cambiar los números de Marcación rápida.	58
		Eliminar	—		Permite eliminar números de Marcación rápida.	
	Ajus. Informes	Transmisión	Sí Sí+Imagen No* No+Imagen	Permite seleccionar la configuración inicial del informe Verificación de la transmisión.	40	
			Frec. informe	No Cada 50 faxes* Cada 6 horas Cada 12 horas Cada 24 horas Cada 2 días Cada 7 días	Permite configurar el intervalo para la impresión automática del Diario del fax. Si ha seleccionado una opción distinta de No o Cada 50 faxes, podrá configurar el tiempo para la opción elegida. Si ha seleccionado Cada 7 días, podrá configurar el día de la semana.	Consulte ♦.
	Impr. Fax	—	—	Permite imprimir los faxes entrantes almacenados en la memoria.		
	Acceso remoto	—	---*	Permite configurar su propio código para la recuperación remota.		
	Trab restantes	—	—	Permite comprobar qué trabajos hay en la memoria y cancelar trabajos seleccionados.		

♦ >> Guía avanzada del usuario.

La configuración predeterminada de fábrica aparece en negrita con un asterisco.

Nivel1	Nivel2	Nivel3	Opciones	Descripciones	Página
Fax (Continuación)	Varios	Distintivo (Solo EE. UU.)	Distintivo (Opciones) No* Sí	Permite utilizar el servicio de suscripción de timbre distintivo de la compañía telefónica para registrar el patrón de timbre con el equipo.	48
			Tipo de timbre (Opciones) 1* 2 3 4		
		ID quién llama (Solo EE. UU.)	Código de Área	Permite ver o imprimir una lista de las 30 últimas ID de llamada almacenadas en la memoria. Permite configurar su código de área de 3 dígitos solo si no lo marca dentro de su propio código de área.	Consulte ◆ .
◆ >>> Guía avanzada del usuario.					
La configuración predeterminada de fábrica aparece en negrita con un asterisco.					

Configuración de red

Nivel1	Nivel2	Nivel3	Nivel4	Opciones	Descripciones	Página
Red	LAN cableada	TCP/IP	Metod arranque	Automático* Estático RARP BOOTP DHCP	Permite seleccionar el método de ARRANQUE más adecuado a sus necesidades.	Consulte +.
			Dirección IP	[000-255]. [000-255]. [000-255]. [000-255]	Permite especificar la dirección IP.	
			Máscara Subred	[000-255]. [000-255]. [000-255]. [000-255]	Permite especificar la máscara de subred.	
			Puerta acceso	[000-255]. [000-255]. [000-255]. [000-255]	Permite especificar la dirección de la puerta de enlace.	
			Nombre de nodo	BRNXXXXXXXXXXXX	Permite especificar el nombre del nodo.	
			WINS config	Automático* Estático	Permite seleccionar el modo de configuración WINS.	
			Servidor WINS	(Primario) 000.000.000.000 (Secundario) 000.000.000.000	Permite especificar la dirección IP del servidor WINS primario o secundario.	
			Servidor DNS	(Primario) 000.000.000.000 (Secundario) 000.000.000.000	Permite especificar la dirección IP del servidor DNS primario o secundario.	
			APIPA	Sí* No	Permite asignar automáticamente la dirección IP a partir del intervalo de direcciones del vínculo local.	
<p>+ >> Guía del usuario en red.</p> <p>♣ Vaya a Brother Solutions Center para descargar la Guía de Wi-Fi Direct™ en la dirección http://solutions.brother.com/.</p> <p>● Vaya a Brother Solutions Center para descargar la Guía de Web Connect en la dirección http://solutions.brother.com/.</p> <p>La configuración predeterminada de fábrica aparece en negrita con un asterisco.</p>						

Nivel1	Nivel2	Nivel3	Nivel4	Opciones	Descripciones	Página		
Red (Continuación)	LAN cableada (Continuación)	TCP/IP (Continuación)	IPv6	Sí No*	Permite habilitar o deshabilitar el protocolo IPv6. Si desea utilizar el protocolo IPv6, visite http://solutions.brother.com/ para obtener más información.	Consulte +.		
		Ethernet	—	Automático* 100b-FD 100b-HD 10b-FD 10b-HD	Permite seleccionar el modo de enlace Ethernet.			
		Dirección MAC	—	—	Permite ver la dirección MAC del equipo.			
	WLAN	TCP/IP	Metod arranque	Automático* Estático RARP BOOTP DHCP	Permite seleccionar el método de ARRANQUE más adecuado a sus necesidades.			
			Dirección IP	[000-255]. [000-255]. [000-255]. [000-255]	Permite especificar la dirección IP.			
			Máscara Subred	[000-255]. [000-255]. [000-255]. [000-255]	Permite especificar la máscara de subred.			
			Puerta acceso	[000-255]. [000-255]. [000-255]. [000-255]	Permite especificar la dirección de la puerta de enlace.			
			Nombre de nodo	BRWXXXXXXXXXXXXX	Permite especificar el nombre del nodo.			
			WINS config	Automático* Estático	Permite seleccionar el modo de configuración WINS.			
	+ >> Guía del usuario en red.							
	♣ Vaya a Brother Solutions Center para descargar la Guía de Wi-Fi Direct™ en la dirección http://solutions.brother.com/ .							
	● Vaya a Brother Solutions Center para descargar la Guía de Web Connect en la dirección http://solutions.brother.com/ .							
La configuración predeterminada de fábrica aparece en negrita con un asterisco.								

Nivel1	Nivel2	Nivel3	Nivel4	Opciones	Descripciones	Página	
Red (Continuación)	WLAN (Continuación)	TCP/IP (Continuación)	Servidor WINS	(Primario) 000.000.000.000 (Secundario) 000.000.000.000	Permite especificar la dirección IP del servidor WINS primario o secundario.	Consulte +.	
			Servidor DNS	(Primario) 000.000.000.000 (Secundario) 000.000.000.000	Permite especificar la dirección IP del servidor DNS primario o secundario.		
			APIPA	Sí* No	Permite asignar automáticamente la dirección IP a partir del intervalo de direcciones del vínculo local.		
			IPv6	Sí No*	Permite habilitar o deshabilitar el protocolo IPv6 para una LAN inalámbrica. Si desea utilizar el protocolo IPv6, visite http://solutions.brother.com/ para obtener más información.		
			Conf. Asistente	—	—		Permite configurar manualmente el servidor de impresión para una red inalámbrica.
			WPS/AOSS	—	—		Permite configurar fácilmente los ajustes de red inalámbrica, con solo pulsar un botón.
			Cód WPS cn PIN	—	—		Permite configurar fácilmente los ajustes de red inalámbrica mediante WPS con un código PIN.

+ >> Guía del usuario en red.

♣ Vaya a Brother Solutions Center para descargar la Guía de Wi-Fi Direct™ en la dirección <http://solutions.brother.com/>.

● Vaya a Brother Solutions Center para descargar la Guía de Web Connect en la dirección <http://solutions.brother.com/>.

La configuración predeterminada de fábrica aparece en negrita con un asterisco.

Nivel1	Nivel2	Nivel3	Nivel4	Opciones	Descripciones	Página	
Red (Continuación)	WLAN (Continuación)	Estado WLAN	Estado	Activa (11b) Activa (11g) Activa (11n) AOSS activo Conexión fallida	Permite ver el estado de la red inalámbrica.	Consulte +.	
			Señal	—	Permite ver la intensidad actual de la señal de la red inalámbrica.		
			SSID	—	Permite ver el SSID actual.		
			Modo comunic.	—	Permite ver el modo de comunicación actual.		
		Dirección MAC	—	—	Permite ver la dirección MAC del equipo.		
	Wi-Fi Directo	Pulsar botón	—	—	—	Permite configurar fácilmente los ajustes de red Wi-Fi Direct™ con solo pulsar un botón.	Consulte ♣.
			Código PIN	—	—	Permite configurar fácilmente los ajustes de red Wi-Fi Direct™ mediante WPS con un código PIN.	
			Manual	—	—	Permite configurar manualmente los ajustes de red Wi-Fi Direct™.	
			Propiet. grupo	—	Sí No*	Permite configurar el equipo como el propietario del grupo.	

+ >> Guía del usuario en red.

♣ Vaya a Brother Solutions Center para descargar la Guía de Wi-Fi Direct™ en la dirección <http://solutions.brother.com/>.

● Vaya a Brother Solutions Center para descargar la Guía de Web Connect en la dirección <http://solutions.brother.com/>.

La configuración predeterminada de fábrica aparece en negrita con un asterisco.

Nivel1	Nivel2	Nivel3	Nivel4	Opciones	Descripciones	Página
Red (Continuación)	Wi-Fi Directo (Continuación)	Inform disp	Nombre dispos.	—	Permite ver el nombre del dispositivo del equipo.	Consulte ♣.
			SSID	—	Permite mostrar el SSID del propietario del grupo. Cuando el equipo no está conectado, en la pantalla táctil aparece No conectado.	
			Dirección IP	—	Permite ver la dirección IP del equipo.	
		Información estado	Estado	PropGrup act (**) Cliente activo No conectado No ** = número de dispositivos	Permite ver el estado actual de la red Wi-Fi Direct™.	
			Señal	Fuerte Media Débil Ninguna	Permite ver la intensidad actual de la señal de la red Wi-Fi Direct™. Cuando el equipo actúa como propietario del grupo, en la pantalla táctil siempre aparece Fuerte.	
		Activ interfaz	—	Sí No*	Permite habilitar o deshabilitar la conexión Wi-Fi Direct™.	

+ >> Guía del usuario en red.

♣ Vaya a Brother Solutions Center para descargar la Guía de Wi-Fi Direct™ en la dirección <http://solutions.brother.com/>.

● Vaya a Brother Solutions Center para descargar la Guía de Web Connect en la dirección <http://solutions.brother.com/>.

La configuración predeterminada de fábrica aparece en negrita con un asterisco.

Nivel1	Nivel2	Nivel3	Nivel4	Opciones	Descripciones	Página
Red (Continuación)	Email/IFax (Disponible una vez que se haya descargado IFAX)	Dirección de email	—	—	Permite introducir la dirección de correo electrónico. (Hasta 60 caracteres)	Consulte +.
		Config servidr	Servidor SMTP	Nomb (Hasta 30 caracteres) Dirección IP [000-255]. [000-255]. [000-255]. [000-255]	Permite introducir la dirección del servidor SMTP.	
			Puerto SMTP	[00001-65535]	Permite introducir el número de puerto de SMTP.	
			Auten. para SMTP	Ninguna* SMTP-AUTENTIC POP ante SMTP	Permite seleccionar el método de seguridad para las notificaciones por correo electrónico.	
			Servidor POP3	Nomb (Hasta 30 caracteres) Dirección IP [000-255]. [000-255]. [000-255]. [000-255]	Permite introducir la dirección del servidor POP3.	
			Puerto POP3	[00001-65535]	Permite introducir el número de puerto de POP3.	
			Nombre buzón	—	Permite introducir el nombre del buzón de correo electrónico. (Hasta 60 caracteres)	
			Contr. buzón	—	Permite introducir la contraseña para acceder al servidor POP3. (Hasta 32 caracteres)	
			APOP	Sí No*	Permite habilitar o deshabilitar APOP.	

+ >> Guía del usuario en red.

♣ Vaya a Brother Solutions Center para descargar la Guía de Wi-Fi Direct™ en la dirección <http://solutions.brother.com/>.

● Vaya a Brother Solutions Center para descargar la Guía de Web Connect en la dirección <http://solutions.brother.com/>.

La configuración predeterminada de fábrica aparece en negrita con un asterisco.



Nivel1	Nivel2	Nivel3	Nivel4	Opciones	Descripciones	Página
Red (Continuación)	Email/IFax (Disponible una vez que se haya descargado IFAX) (Continuación)	Conf buzón RX	Sondeo automát	Sí*	Permite comprobar automáticamente si hay mensajes nuevos en el servidor POP3.	Consulte +.
				No		
			(Cuando se selecciona Sí) Intervalo act. (Opciones) 1min 3min 5min 10min* 30min 60min	Permite configurar el intervalo para comprobar si hay mensajes nuevos en el servidor POP3.		
			Cabecera	Todo Asunto+De+Para Ninguno*	Permite seleccionar el contenido del asunto del mensaje de correo electrónico que se va a imprimir.	
			Eliminar	Sí* No	Permite eliminar automáticamente los mensajes de correo electrónico de errores.	
			Notificación	Sí MDN No*	Permite recibir mensajes de notificación.	
		Conf buzón TX	Asunto envío	—	Permite mostrar el asunto que se adjunta a los datos de fax por Internet.	
		Límite tamaño	Sí No*	Permite limitar el tamaño de los documentos de correo electrónico.		
		Notificación	Sí No*	Permite enviar mensajes de notificación.		

+ >> Guía del usuario en red.

♣ Vaya a Brother Solutions Center para descargar la Guía de Wi-Fi Direct™ en la dirección <http://solutions.brother.com/>.

● Vaya a Brother Solutions Center para descargar la Guía de Web Connect en la dirección <http://solutions.brother.com/>.

La configuración predeterminada de fábrica aparece en negrita con un asterisco.

Nivel1	Nivel2	Nivel3	Nivel4	Opciones	Descripciones	Página
Red (Continuación)	Email/IFax (Disponible una vez que se haya descargado IFAX) (Continuación)	Configurar TX	Multidifusión	Sí No*	Permite transmitir un documento a otro equipo de fax a través de Internet.	Consulte +.
			Dominio seguro	—	Permite registrar el nombre del dominio.	
			Informe trans.	Sí No*	Permite imprimir el informe de transmisión de multienvío.	
		Recepción manual de POP3	—	Permite acceder al servidor POP3 y confirmar si se ha recibido un correo electrónico.		
	Configuración de conexión web	Ajustes proxy	Conexión proxy	Sí No*	Permite cambiar la configuración de la conexión Web.	Consulte ●.
			Dirección	—		
			Puerto	—		
			Nombre usuario	—		
			Clave	—		
	I/F red	—	LAN cableada* WLAN	—	Permite seleccionar el tipo de conexión de red.	Consulte +.
Restaurar red	—	—	Sí No	Permite restablecer toda la configuración de red a los valores de fábrica.		

+ >> Guía del usuario en red.

♣ Vaya a Brother Solutions Center para descargar la Guía de Wi-Fi Direct™ en la dirección <http://solutions.brother.com/>.

● Vaya a Brother Solutions Center para descargar la Guía de Web Connect en la dirección <http://solutions.brother.com/>.

La configuración predeterminada de fábrica aparece en negrita con un asterisco.



(Config) (continuación)

Nivel1	Nivel2	Nivel3	Opciones	Descripciones	Página
Imp. informes	Transmisión	—	—	Permite imprimir estas listas e informes.	Consulte ◆.
	Libreta	—	Orden alfabético Orden numérico		
	Diario del fax	—	—		
	Ajust. usuario	—	—		
	Configurar red	—	—		
	Informe WLAN	—	—		
	Hist. ID llamada	—	—		
Info. equipo	Núm. de serie	—	—	Permite comprobar el número de serie del equipo.	121
Conf. inicial	Modo recepción	—	Solo fax* Fax/Tel Contestador ext. Manual	Permite seleccionar el método de recepción más adecuado a sus necesidades.	42
	Fecha y hora	Fecha y hora	—	Permite añadir la fecha y hora en la pantalla táctil e introducirlas en los encabezados de los faxes que se envíen.	Consulte ‡.
	Luz día auto (Solo EE. UU.)	—	Si No*	Cambie esta configuración a Si si desea que el equipo cambie automáticamente al horario de verano.	Consulte ◆.
	Cambiar hora (países latinoamericanos)	—	Horario de verano Horario invierno	Ajuste el reloj del equipo una hora para el horario de verano/invierno.	Consulte ‡.
	Zona horaria	—	—	Permite configurar la zona horaria de su país.	
	ID estación	—	Fax: Nomb:	Permite introducir su nombre y número de fax para que aparezcan en todas las páginas que envíe por fax.	Consulte ‡.
	Tono/Pulsos (solo países latinoamericanos y Canadá)	—	Tonos* Pulsos	Permite seleccionar el modo de marcación.	

◆ >>> Guía avanzada del usuario.

‡ >>> Guía de configuración rápida.

La configuración predeterminada de fábrica aparece en negrita con un asterisco.

Nivel1	Nivel2	Nivel3	Opciones	Descripciones	Página	
Conf. inicial (Continuación)	Tono de marca.	—	Detección No detectado*	Permite acortar la pausa de detección del tono de marcación.	120	
	Marcar prefijo	—	Sí No*	Permite configurar un prefijo que se añadirá antes del número de fax cada vez que se marque.	Consulte ◆.	
	Compatibilidad	—	Alta* Normal Básic (paraVoIP)	Permite ajustar la velocidad del módem para ayudar a solucionar problemas de transmisión.	120	
	Reiniciar	Red	Sí No		Permite restablecer el servidor de impresión a su configuración predeterminada de fábrica como, por ejemplo, la contraseña o la información de la dirección IP.	121
		Dir y Fax	Sí No		Permite eliminar todos los faxes y números de Marcación rápida almacenados y restaurar la identificación de estación, la lista de marcación rápida, el informe Verificación de la transmisión y el Diario del fax a la configuración predeterminada de fábrica.	
		Todos ajustes	Sí No		Permite restaurar todas las configuraciones del equipo a las configuraciones de fábrica.	
	Varios	Respaldo temporal del fax	Respaldo (Opciones)	Sí No*	Permite imprimir o eliminar los datos de fax almacenados en la memoria.	Consulte ◆.
			Volver a imprimir			
			Eliminar			
	Sel. lenguaje (solo EE. UU.)	—	Inglés* Español	Permite cambiar el idioma de la pantalla táctil según su país.	Consulte ‡.	
Sel. lenguaje (Solo Canadá)	—	Inglés* Francés	Permite cambiar el idioma de la pantalla táctil según su país.			

◆ >>> Guía avanzada del usuario.

‡ >>> Guía de configuración rápida.

La configuración predeterminada de fábrica aparece en negrita con un asterisco.

Tablas de funciones



(Fax)

Nivel1	Nivel2	Nivel3	Opciones	Descripciones	Página
Historia	Saliente	Enviar fax	—	Permite seleccionar un número del historial de llamadas salientes y, a continuación, enviarle un fax, añadirlo a la libreta de direcciones o eliminarlo.	Consulte ♦.
		Más	Añadir a la libreta de direcciones		
			Eliminar		
	Entrante	Enviar fax	—	Permite seleccionar un número del historial de ID de llamada y, a continuación, enviarle un fax, añadirlo a la libreta de direcciones o eliminarlo.	
		Más	Añadir a la libreta de direcciones		
			Eliminar		
Dirección	—	Enviar fax	—	Permite marcar un número almacenado pulsando con el dedo un número reducido de veces.	56
		Más	Conf.marc.ráp.	Permite almacenar números de Marcación rápida para marcar pulsando solo unos cuantos botones en la pantalla táctil.	57
			Config. Grupos	Permite configurar números de grupo para multienvío.	Consulte ♦.
			Cambio	Permite cambiar los números de Marcación rápida.	58
			Eliminar	Permite eliminar números de Marcación rápida.	
Inicio fax	—	—	—	Permite enviar un fax.	38
Opciones	Fax resolución	—	Estándar* Fina Superfina Foto	Permite configurar la resolución de los faxes salientes.	Consulte ♦.
	Contraste	—	Automático* Claro Oscuro	Permite cambiar el contraste (más claro o más oscuro) de los faxes que se envíen.	
	Multidifusión	Agregar desde Libreta	—	Permite enviar el mismo mensaje de fax a varios números a la vez.	
	Ajuste de color	—	Negro* Color	Permite configurar si los faxes se envían en blanco y negro o en color.	

♦ >> Guía avanzada del usuario.

La configuración predeterminada de fábrica aparece en negrita con un asterisco.

Nivel1	Nivel2	Nivel3	Opciones	Descripciones	Página
Opciones (Continuación)	Fax diferido	—	Sí No*	Permite configurar la hora del día en formato de 24 horas a la que se enviarán los faxes diferidos.	Consulte ◆.
	Trans.diferida	—	Sí No*	Permite combinar los faxes diferidos en un mismo número de fax y a la misma hora del día para generar una sola transmisión.	
	Trans.t.real	—	Sí No*	Permite enviar un fax sin utilizar la memoria del equipo.	
	Trans. sondeo	—	(EE. UU.) Sí No* (países latinoamericanos) Estándar Seguro No*	Permite configurar en el equipo un documento para recuperarlo en otro equipo de fax.	
	Recep. sondeo	—	(EE. UU.) Sí No* (países latinoamericanos) Estándar Seguro Diferido No*	Permite configurar el equipo para sondear otro equipo de fax.	
	Modo satélite	—	Sí No*	Si tiene problemas para enviar faxes al extranjero, active esta función.	
	Tmñ área escan.	—	Carta* A4	Permite ajustar el área de escaneo del cristal de escaneo al tamaño del documento.	39
◆ >>> Guía avanzada del usuario.					
La configuración predeterminada de fábrica aparece en negrita con un asterisco.					

Nivel1	Nivel2	Nivel3	Opciones	Descripciones	Página	
Opciones (Continuación)	Historial	Saliente	Enviar fax	Permite seleccionar un número del historial de llamadas salientes y, a continuación, enviarle un fax, añadirlo a la libreta de direcciones o eliminarlo.	Consulte ♦.	
			Más (Añadir a la libreta de direcciones/ Eliminar)			
		Entrante	Enviar fax			Permite seleccionar un número del historial de ID de llamada y, a continuación, enviarle un fax, añadirlo a la libreta de direcciones o eliminarlo.
			Más (Añadir a la libreta de direcciones/ Eliminar)			
	Libreta	Enviar fax	—	Permite marcar un número almacenado pulsando con el dedo un número reducido de veces.	56	
			Más	Conf.marc.ráp.	Permite almacenar números de Marcación rápida para marcar pulsando solo unos cuantos botones en la pantalla táctil.	57
		Más	Config. Grupos	Permite configurar números de grupo para multienvío.	Consulte ♦.	
			Cambio	Permite cambiar los números de Marcación rápida.	58	
			Eliminar	Permite eliminar números de Marcación rápida.		
			Ajus .Nuev .Predet	—	Sí No	Permite guardar la configuración de fax.
		Rest .predeterm.	—	Sí No	Permite restablecer toda la configuración a los valores de fábrica.	

♦ >> Guía avanzada del usuario.

La configuración predeterminada de fábrica aparece en negrita con un asterisco.

**(Copiar)**

Nivel1	Nivel2	Nivel3	Opciones	Descripciones	Página
Negro Inicio	—	—	—	Permite realizar una copia en blanco y negro o en escala de grises.	60
Color Inicio	—	—	—	Permite realizar una copia en color.	
Opciones	Calidad	—	Normal* Alta	Permite seleccionar la resolución de la copia para la siguiente copia.	Consulte ◆ .
	Tipo de papel	—	Papel normal* Papel tinta Brother BP71 Otro brillo Transparencia (Para MFC-J4610DW, cuando Bandeja N.º 2 se seleccione en Selec. bandeja). Papel normal	Permite seleccionar el tipo de papel para que coincida con el papel de la bandeja.	61
	Tamaño papel	—	Carta* Legal Ledger A4 A5 A3 EXE 4" x 6" (Para MFC-J4610DW, cuando Bandeja N.º 2 se seleccione en Selec. bandeja). Carta* Legal Ledger A4 A3	Permite seleccionar el tamaño de papel para que coincida con el papel de la bandeja.	61
◆ >>> Guía avanzada del usuario. La configuración predeterminada de fábrica aparece en negrita con un asterisco.					

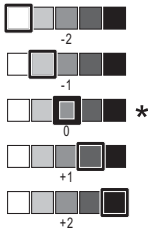
Nivel1	Nivel2	Nivel3	Opciones	Descripciones	Página
Opciones (Continuación)	Selec. bandeja (MFC-J4610DW)	—	Bandeja N.º 1 Bandeja N.º 2 Selec bandeja autom*	Permite seleccionar la bandeja que se usará para el modo Copia.	62
	Ampliar/Reduc.	100%*	—	—	Consulte ◆.
		Ampliar	198% 4"x6"→A4 186% 4"x6"→LTR 130% LTR→LGR 104% EXE→LTR	Permite seleccionar el porcentaje de ampliación para la siguiente copia.	
		Reducir	(MFC-J4310DW) 97% LTR→A4 93% A4→LTR 85% LTR→EXE 83% 78% 46% LTR→4"x6" (MFC-J4410DW y MFC-J4610DW) 97% LTR→A4 93% A4→LTR 85% LTR→EXE 83% LGL→A4 78% LGL→LTR 46% LTR→4"x6"	Permite seleccionar el porcentaje de reducción para la siguiente copia.	
		Ajustar a pág.	—	El equipo ajustará el tamaño automáticamente al tamaño de papel configurado.	
	Pers. (25-400%)	—	Permite introducir un porcentaje de ampliación o reducción.		
	Densidad	—		Permite ajustar la densidad de las copias.	
Apilar/Ordenar	—	Apilar* Ordenar	Permite elegir entre apilar u ordenar varias copias.		

◆ >>> Guía avanzada del usuario.

La configuración predeterminada de fábrica aparece en negrita con un asterisco.

Nivel1	Nivel2	Nivel3	Opciones	Descripciones	Página
Opciones (Continuación)	Formato pág.	—	Normal (1en1)* 2en1 (v.) 2en1 (h.) 2en1 (Id) 4en1 (v.) 4en1 (h.) Póster (2x1) Póster (2x2) Póster (3x3)	Permite realizar copias N en 1, 2 en 1 (Id) o Póster.	Consulte ◆.
	Copia dúplex	No*	—	Permite seleccionar la configuración de impresión a 2 caras.	
		Vertical GiroBordLargo	—		
		Horizontal GiroBordLargo	—		
		Vertical GiroBordCorto	—		
		Horizontal GiroBordCorto	—		
	Avanzada	Normal* DX1 DX2			
Config. avanzada	—	No* Ahorro d tinta Copia papel fino Copia libro Eliminar fondo	Es posible seleccionar distintas configuraciones de copia, tales como Copia papel fino, Copia libro y Eliminar fondo.		
Ajus. Nuev. Predet	—	Sí No	Permite guardar la configuración de copia.		
Rest. predeterm.	—	Sí No	Permite restablecer toda la configuración a los valores de fábrica.		

◆ >>> Guía avanzada del usuario.

La configuración predeterminada de fábrica aparece en negrita con un asterisco.

Eliminar fondo

Opciones1	Opciones2	Descripciones	Página
Eliminar fondo	Bajo Medio* Alta	Permite cambiar la cantidad de color del fondo que se eliminará.	Consulte ◆.

◆ >>> Guía avanzada del usuario.

La configuración predeterminada de fábrica aparece en negrita con un asterisco.





(Escanear)

Nivel1	Nivel2	Nivel3	Opciones	Descripciones	Página
Escanear a archivo	PC	Inicio	—	Permite iniciar el escaneo.	Consulte <input type="checkbox"/> .
		Opciones	(Para obtener más información, consulte <i>Opciones (para Escanear a archivo, Escanear a E-mail y Escanear a imagen)</i> en la tabla siguiente).	Permite establecer la configuración detallada.	
Escanear a soporte (cuando se introduce una tarjeta de memoria o una unidad de memoria flash USB)	—	Inicio	—	Permite iniciar el escaneo.	67
	—	Opciones	(Para obtener más información, consulte <i>Opciones (para Escanear a soporte)</i> en la tabla siguiente).	Permite establecer la configuración detallada.	
Escanear a red	—	Inicio	—	Permite iniciar el escaneo.	Consulte <input type="checkbox"/> .
Escanear a FTP	—	Inicio	—	Permite iniciar el escaneo.	
Escanear a E-mail	PC	Inicio	—	Permite iniciar el escaneo.	Consulte <input type="checkbox"/> .
		Opciones	(Para obtener más información, consulte <i>Opciones (para Escanear a archivo, Escanear a E-mail y Escanear a imagen)</i> en la tabla siguiente).	Permite establecer la configuración detallada.	
Escanear a serv corr el (Disponible una vez que se haya descargado IFAX)	Manual	—	—	Permite introducir manualmente la dirección del destinatario.	Consulte <input type="checkbox"/> .
	Libreta	—	—	Permite seleccionar la dirección del destinatario desde <i>Libreta</i> .	
	—	Inicio	—	Permite iniciar el escaneo.	
	—	Opciones	(Para obtener más información, consulte <i>Opciones (para Escanear a serv corr el)</i> en la tabla siguiente).	Permite establecer la configuración detallada.	

>> Guía del usuario de software.

La configuración predeterminada de fábrica aparece en negrita con un asterisco.

Nivel1	Nivel2	Nivel3	Opciones	Descripciones	Página
Escanear a OCR (Disponible después de descargar Presto! PageManager para usuarios de Macintosh. Consulte <i>Acceso al soporte técnico de Brother (Macintosh)</i> >> página 5).	PC	Inicio	—	Permite iniciar el escaneo.	Consulte <input type="checkbox"/> .
		Opciones	(Para obtener más información, consulte <i>Opciones (para Escanear a OCR)</i> en la tabla siguiente).	Permite establecer la configuración detallada.	
Escanear a imagen	PC	Inicio	—	Permite iniciar el escaneo.	
		Opciones	(Para obtener más información, consulte <i>Opciones (para Escanear a archivo, Escanear a E-mail y Escanear a imagen)</i> en la tabla siguiente).	Permite establecer la configuración detallada.	
Servicio Web (Aparece al instalar una función de escáner con Servicios web, que se muestra en el Explorador de red de la computadora).	Escanear	—	—	Permite escanear datos utilizando el protocolo Servicios web.	
	Escaneo a E-mail	—	—		
	Escaneo a Fax	—	—		
	Escan. a Impresión	—	—		
<input type="checkbox"/> >> Guía del usuario de software.					
La configuración predeterminada de fábrica aparece en negrita con un asterisco.					

Opciones (para Escanear a archivo, Escanear a E-mail y Escanear a imagen)

Nivel1	Nivel2	Opciones1	Descripciones	Página
Opciones	Config panel táctil	Apagado (Config con comp)* Sí	Si desea utilizar la pantalla táctil para cambiar la configuración del equipo, seleccione Sí.	Consulte <input type="checkbox"/> .
	La configuración de abajo aparecerá cuando se seleccione Sí en Config panel táctil.			
	Tipo de escaneo	Color* Blanco y negro	Permite seleccionar el tipo de escaneo del documento.	
	Resolución	100 ppp 200 ppp* 300 ppp 600 ppp	Permite seleccionar la resolución de escaneo del documento.	
	Tipo archivo	(Si selecciona la opción Color en la configuración Tipo de escaneo) PDF* JPEG (Si selecciona la opción Blanco y negro en la configuración Tipo de escaneo) TIFF PDF*	Permite seleccionar el formato de archivo del documento.	
Eliminar fondo	No* Bajo Medio Alta	Permite cambiar la cantidad del color de fondo que se elimina.		
<input type="checkbox"/> >> Guía del usuario de software.				
La configuración predeterminada de fábrica aparece en negrita con un asterisco.				

Opciones (para Escanear a soporte)

Nivel1	Nivel2	Opciones1	Descripciones	Página
Opciones	Tipo de escaneo	Color* Blanco y negro	Permite seleccionar el tipo de escaneo del documento.	67
	Resolución	100 ppp 200 ppp* 300 ppp 600 ppp Automático	Permite seleccionar la resolución de escaneo del documento.	
	Tipo archivo	(Si selecciona la opción Color en la configuración Tipo de escaneo) PDF* JPEG (Si selecciona la opción Blanco y negro en la configuración Tipo de escaneo) TIFF PDF*	Permite seleccionar el formato de archivo del documento.	
	Nombre archivo	—	Permite cambiar el nombre del archivo.	
	Eliminar fondo	No* Bajo Medio Alta	Permite cambiar la cantidad del color de fondo que se elimina.	
	Ajus. Nuev. Predet	Sí No	Permite guardar la configuración de escaneo como la configuración predeterminada.	
	Rest. predeterm.	Sí No	Permite restablecer toda la configuración a los valores de fábrica.	
◆ >>> Guía avanzada del usuario.				
La configuración predeterminada de fábrica aparece en negrita con un asterisco.				

Opciones (para Escanear a serv corr el)

NOTA

Esta función queda disponible una vez descargado IFAX.

Nivel1	Nivel2	Opciones1	Descripciones	Página
Opciones	Tipo de escaneo	Color* Blanco y negro	Permite seleccionar el tipo de escaneo del documento.	Consulte <input type="checkbox"/> .
	Resolución	100 ppp 200 ppp* 300 ppp 600 ppp Automático	Permite seleccionar la resolución de escaneo del documento.	
	Tipo archivo	(Si selecciona la opción Color en la configuración Tipo de escaneo) PDF* JPEG (Si selecciona la opción Blanco y negro en la configuración Tipo de escaneo) TIFF PDF*	Permite seleccionar el formato de archivo del documento.	
	Ajus. Nuev. Predet	Sí No	Permite guardar la configuración de escaneo como la configuración predeterminada.	
	Rest. predeterm.	Sí No	Permite restablecer toda la configuración a los valores de fábrica.	

>> Guía del usuario de software.

La configuración predeterminada de fábrica aparece en negrita con un asterisco.

Opciones (para Escanear a OCR)

Nivel1	Nivel2	Opciones1	Descripciones	Página
Opciones	Config panel táctil	Apagado (Config con comp)* Sí	Si desea utilizar la pantalla táctil para cambiar la configuración del equipo, seleccione Sí .	Consulte <input type="checkbox"/> .
	La configuración de abajo aparecerá cuando se seleccione Sí en Config panel táctil.			
	Tipo de escaneo	Color Blanco y negro*	Permite seleccionar el tipo de escaneo del documento.	
	Resolución	100 ppp 200 ppp* 300 ppp 600 ppp	Permite seleccionar la resolución de escaneo del documento.	
	Tipo archivo	Texto* HTML RTF	Permite seleccionar el formato de archivo del documento.	
<input type="checkbox"/> >> Guía del usuario de software.				
La configuración predeterminada de fábrica aparece en negrita con un asterisco.				



(Foto)

Nivel1	Nivel2	Nivel3	Opciones	Descripciones	Página
Ver fotos	OK	Inicio	—	Permite imprimir fotografías seleccionadas.	66
		Opciones	Para obtener más información, consulte las Opciones en la tabla siguiente.	Permite ajustar las fotografías con las opciones.	Consulte ◆.
Imprima todo	Inicio	—	—	Permite imprimir todas las fotografías de la tarjeta de memoria o la unidad de memoria flash USB.	
	Opciones	—	Para obtener más información, consulte las Opciones en la tabla siguiente.	Permite ajustar las fotografías con las opciones.	
Índice impr.	Hoja índice	Inicio	—	Permite imprimir una página de imágenes en miniatura.	
		Opciones	Tipo de papel (Opciones) Papel normal* Papel tinta Brother BP71 Otro brillo	Permite seleccionar el tipo de papel.	
			Tamaño papel (Opciones) Carta* A4	Permite seleccionar el tamaño del papel.	
		Imprima fotos	Inicio	—	Permite imprimir una imagen individual.
	Opciones		Para obtener más información, consulte las Opciones en la tabla siguiente.	Permite ajustar las fotografías con las opciones.	

◆ >> Guía avanzada del usuario.

La configuración predeterminada de fábrica aparece en negrita con un asterisco.

Opciones (para Foto)

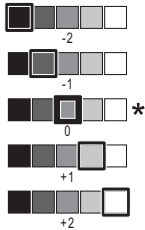
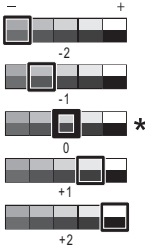
Opción1	Opción2	Opción3	Opción4	Descripciones	Página
Calidad impre. (No aparece cuando se selecciona Impresión DPOF).	Normal Foto*	—	—	Permite seleccionar la calidad de impresión.	Consulte ◆.
Tipo de papel	Papel normal Papel tinta Brother BP71 Otro brillo*	—	—	Permite seleccionar el tipo de papel.	
Tamaño papel	4"x6"* 5"x7" Carta Ledger A4 A3	—	—	Permite seleccionar el tamaño del papel.	
(Cuando se ha seleccionado Carta o A4) Tamaño impresión	3"x4" 3.5"x5" 4"x6" 5"x7" 6"x8" Tamaño Máximo*	—	—	Permite seleccionar el tamaño de impresión si se utiliza papel de tamaño Carta o A4.	
Brillo		—	—	Permite ajustar el brillo.	
Contraste		—	—	Permite ajustar el contraste.	

◆ >>> Guía avanzada del usuario.

La configuración predeterminada de fábrica aparece en negrita con un asterisco.

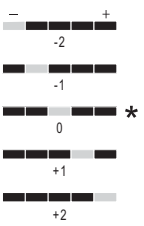
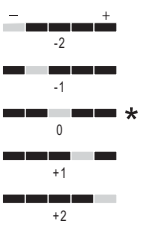
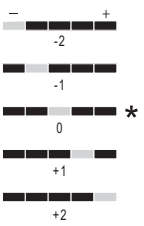
Opción1	Opción2	Opción3	Opción4	Descripciones	Página
Mejorar color	Sí No*	Nivel blanco		Permite ajustar el tono de las áreas blancas.	Consulte ◆ .
		Definición		Permite mejorar el detalle de la imagen.	
		Densidad color		Permite ajustar la cantidad total de color de la imagen.	
Recortar	Sí* No	—	—	Permite recortar los márgenes de la imagen para ajustarlos al tamaño de papel o de impresión. Desactive esta función si desea imprimir las imágenes completas o evitar que se produzca un recorte no deseado.	
Sin bordes	Sí* No	—	—	Permite ampliar el área de impresión para ajustarla a los bordes del papel.	
Fecha imprimir (No aparece cuando se selecciona Impresión DPOF).	Sí No*	—	—	Permite imprimir la fecha en la fotografía.	
Ajus. Nuev. Predet	Sí No	—	—	Permite guardar la configuración de impresión como la configuración predeterminada.	
Rest. predeterm.	Sí No	—	—	Permite restablecer toda la configuración a los valores de fábrica.	

◆ >>> Guía avanzada del usuario.

La configuración predeterminada de fábrica aparece en negrita con un asterisco.



(Web)

Nivel1	Nivel2	Nivel3	Opciones	Descripciones	Página
Web	PICASA Web Albums™	—	—	Permite conectar el equipo Brother a un servicio de Internet.	Consulte ●.
	GOOGLE DOCS™	—	—	Puede que se hayan añadido otros Web services (Servicios web) o puede que los nombres de los servicios hayan sido modificados por el proveedor desde el momento en el que se publicó este documento.	
	FLICKR®	—	—		
	Facebook™	—	—		
	EVERNOTE®	—	—		
	Dropbox	—	—		
<p>● Vaya a Brother Solutions Center para descargar la Guía de Web Connect en la dirección http://solutions.brother.com/.</p> <p>La configuración predeterminada de fábrica aparece en negrita con un asterisco.</p>					



(Tinta)

NOTA



no aparecerá si hay faxes recibidos en la memoria.

Nivel1	Nivel2	Nivel3	Opciones	Descripciones	Página
(Tinta)	Impr de prueba	—	Calidad impres. Alineamiento	Permite comprobar la calidad o alineación de la impresión.	80 82
	Limpiando	—	Negro Color Todas	Permite limpiar el cabezal de impresión.	80
	Tinta restante	—	—		Permite comprobar el volumen de tinta disponible.
<p>◆ >> Guía avanzada del usuario.</p> <p>La configuración predeterminada de fábrica aparece en negrita con un asterisco.</p>					

WiFi (Configuración Wi-Fi)

NOTA

Una vez configurado Wi-Fi®, no es posible cambiar la configuración desde la pantalla de Inicio. Modifique la configuración de Wi-Fi en la pantalla de ajustes.



Nivel1	Nivel2	Nivel3	Opciones	Descripciones	Página
WiFi (Configuración Wi-Fi)	Conf. Asistente	—	—	Permite configurar manualmente el servidor de impresión para una red inalámbrica.	Consulte ‡.
	Configurar con PC	—	—	Permite configurar los ajustes de Wi-Fi mediante una computadora.	
	WPS/AOSS	—	—	Permite configurar fácilmente los ajustes de red inalámbrica, con solo pulsar un botón.	
	Cód WPS con PIN	—	—	Permite configurar fácilmente los ajustes de red inalámbrica mediante WPS con un código PIN.	Consulte +.
‡ >> Guía de configuración rápida.					
+ >> Guía del usuario en red.					
La configuración predeterminada de fábrica aparece en negrita con un asterisco.					

Introducción de texto

Cuando sea necesario introducir texto en el equipo, el teclado aparecerá en la pantalla táctil. Pulse  para alternar entre letras, números y caracteres especiales.



Introducción de espacios



Para introducir un espacio, pulse  para seleccionar caracteres especiales y, a continuación, pulse el botón de espacio  o .

O bien puede pulsar  dos veces para mover el cursor.

NOTA

Los caracteres que estén disponibles pueden diferir en función del país.

Realización de correcciones

Si ha introducido un carácter incorrecto y desea cambiarlo, pulse  para colocar el cursor debajo del carácter incorrecto. A continuación, pulse . Introduzca el carácter correcto. También puede retroceder y añadir las letras.

Si la pantalla táctil no muestra el botón , pulse  repetidamente hasta que haya borrado el carácter incorrecto. Introduzca los caracteres correctos.

Repetición de letras

Si necesita introducir una letra que esté en el mismo botón que la letra anterior, pulse  para mover el cursor hacia la derecha antes de pulsar el mismo botón de nuevo.

Especificaciones generales

NOTA

Este capítulo contiene un resumen de las especificaciones del equipo. Para obtener más especificaciones, visite <http://www.brother.com/>.

Tipo de impresora	Inyección de tinta
Cabezal de impresión	Negro: Piezoeléctrico con 420 boquillas × 1 Color: Piezoeléctrico con 420 boquillas × 3
Capacidad de la memoria	128 MB
LCD (pantalla de cristal líquido)	Pantalla LCD táctil a color TFT de 1,8 pulg. (44,9 mm) ¹ y panel táctil (Touchpanel)
Fuente de alimentación	(EE. UU.) CA 100 a 120 V 50/60 Hz (Países latinoamericanos) CA 220 a 240 V 50/60 Hz
Consumo eléctrico²	(EE. UU.) Modo Copia: Aprox. 21 W ³ Modo Preparado: Aprox. 5 W ⁴ Modo Espera: Aprox. 1,5 W ⁴ Apagado: Aprox. 0,04 W ^{4 5} (Países latinoamericanos) Modo Copia: Aprox. 21 W ³ Modo Preparado: Aprox. 6 W ⁴ Modo Espera: Aprox. 1,5 W ⁴ Apagado: Aprox. 0,04 W ^{4 5}

¹ Medida diagonalmente.

² Medido cuando el equipo está conectado a la interfaz USB. El consumo eléctrico varía ligeramente en función del entorno de uso o del desgaste de las piezas.

³ (MFC-J4410DW y MFC-J4610DW) Al utilizar la unidad ADF, impresión a una cara, resolución: estándar / documento: patrón impreso ISO/IEC 24712.

(MFC-J4310DW) Al utilizar la impresión a una cara, resolución: estándar / documento: patrón impreso ISO/IEC 24712.

⁴ Medido según IEC 62301 Edición 2.0.

⁵ Incluso cuando esté apagado el equipo, este se encenderá automáticamente para realizar tareas periódicas de mantenimiento del cabezal de impresión y se apagará él solo.

Dimensiones

(MFC-J4310DW)

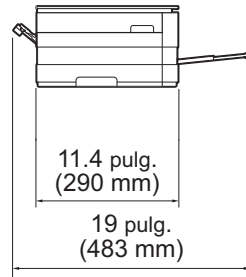
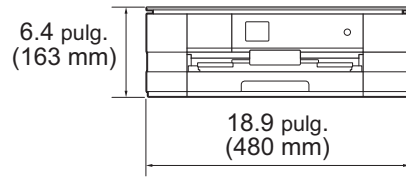

(MFC-J4410DW)

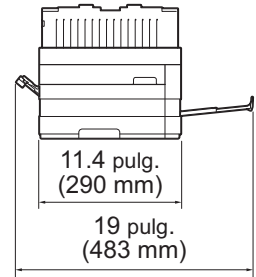
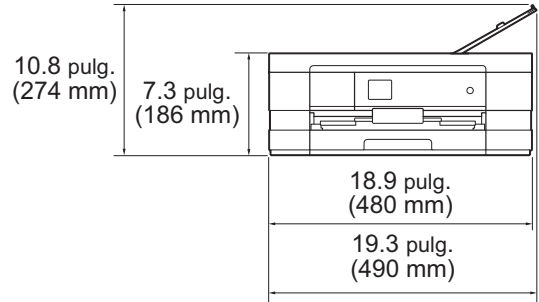

(MFC-J4610DW)

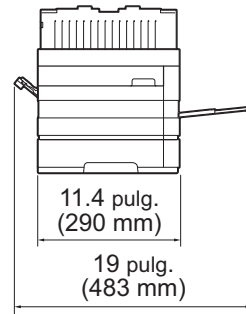
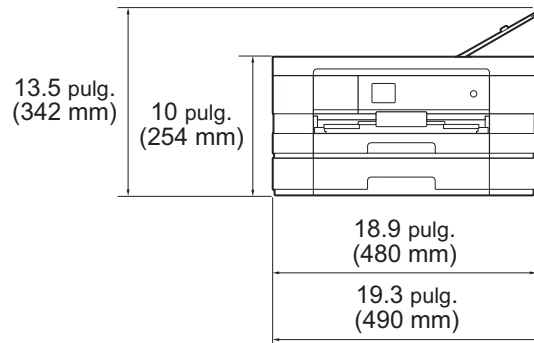

Peso	(MFC-J4310DW) 17,6 lb (8,0 kg) (MFC-J4410DW) 20,3 lb (9,2 kg) (MFC-J4610DW) 24,3 lb (11,0 kg)
Ruido	En servicio: 50 dB(A) (Media) ¹
Temperatura	En servicio: de 50 a 95 °F (de 10 a 35 °C) Calidad de impresión óptima: de 68 a 91 °F (de 20 a 33 °C)
Humedad	En servicio: de 20 a 80% (sin condensación) Calidad de impresión óptima: de 20 a 80% (sin condensación)
ADF (Alimentador automático de documentos) (MFC-J4410DW y MFC-J4610DW)	Hasta 20 páginas Papel: 20 lb (80 g/m ²) tamaño Carta o A4
Tamaño del documento	Ancho de la unidad ADF: de 5,8 pulg. a 8,5 pulg. (de 148 mm a 215,9 mm) (MFC-J4410DW y MFC-J4610DW) Largo de la unidad ADF: de 5,8 pulg. a 14,0 pulg. (de 148 mm a 355,6 mm) (MFC-J4410DW y MFC-J4610DW) Ancho del cristal de escaneo: máx. 8,5 pulg. (215,9 mm) Largo del cristal de escaneo: máx. 11,7 pulg. (297 mm)

¹ El ruido depende de las condiciones de impresión.

Soportes de impresión

Entrada de papel

Bandeja de papel #1

- Tipo de papel:

Papel normal, Papel para tinta (papel estucado),
Papel satinado ¹ y Transparencias ^{1 2}

- Tamaño de papel ³:

(Horizontal)

Carta, Ejecutivo, A4

(Vertical)

A5, A6, Sobres (Com-10, DL, Monarca), Foto 4" × 6", Foto L 3,5" × 5",
Foto 2L 5" × 7" y Ficha 5" × 8"

Ancho: 3,5 pulg. - 8,5 pulg. (89 mm - 215,9 mm)

Largo: 5,0 pulg. - 11,7 pulg. (127 mm - 297 mm)

Para obtener más información, consulte *Peso y grosor de papel*
➤➤ página 34.

- Capacidad máxima de la bandeja de papel:

Hasta 150 hojas de papel normal de 20 lb (80 g/m²)

Bandeja de papel #2 (MFC-J4610DW)

- Tipo de papel:

Papel normal

- Tamaño de papel:

(Horizontal)

Carta, A4

Ancho: 8,3 pulg. - 8,5 pulg. (210 mm - 215,9 mm)

Largo: 11,0 pulg. - 11,7 pulg. (279,4 mm - 297 mm)

Para obtener más información, consulte *Peso y grosor de papel*
➤➤ página 34.

- Capacidad máxima de la bandeja de papel:

Hasta 250 hojas de papel normal de 20 lb (80 g/m²)

¹ Al imprimir en papel satinado o transparencias, retire las páginas impresas de la bandeja de salida del papel inmediatamente después de salir del equipo para evitar que se produzcan borrones de tinta.

² Utilice solo transparencias recomendadas para impresión de inyección de tinta.

³ Consulte *Tipo y tamaño de papel para cada operación* ➤➤ página 32.

Entrada de papel

(Continuación)

Ranura de alimentación manual

■ Tipo de papel:

Papel normal, Papel para tinta (papel estucado),
Papel satinado ¹ y Transparencias ^{1 2}

■ Tamaño de papel ³:

(Horizontal)

Carta, Ejecutivo, A4

(Vertical)

Doble carta, A3, Legal (Oficio), A5, A6, Sobres (Com-10, DL,
Monarca, C5), Foto 4" × 6", Foto L 3,5" × 5", Foto 2L 5" × 7" y
Ficha 5" × 8"

Ancho: 3,5 pulg. - 11,7 pulg. (89 mm - 297 mm)

Largo: 5,0 pulg. - 17,0 pulg. (127 mm - 431,8 mm)

Para obtener más información, consulte *Peso y grosor de papel*
➤➤ página 34.

■ Capacidad máxima de la bandeja de papel:

1 hoja de soporte de impresión especial

Salida de papel

Hasta 50 hojas de papel normal de 20 lb (80 g/m²) (cara arriba en la
bandeja de salida del papel) ¹

¹ Al imprimir en papel satinado o transparencias, retire las páginas impresas de la bandeja de salida del papel inmediatamente después de salir del equipo para evitar que se produzcan borrones de tinta.

² Utilice solo transparencias recomendadas para impresión de inyección de tinta.

³ Consulte *Tipo y tamaño de papel para cada operación* ➤➤ página 32.

Fax

Compatibilidad	ITU-T Súper-Grupo 3
Velocidad del módem	Recuperación automática 33 600 bps
Ancho de escaneo	8,19 pulg. (208 mm) (Carta)
Ancho de impresión	■ (Bandeja de papel) 8,26 pulg. (210 mm) (Carta)
Escala de grises	ByN: 8 bits (256 niveles) Color: 24 bits (8 bits por color/256 niveles)
Resolución	Estándar 203 × 98 ppp (Negro) 203 × 196 ppp (Color) Fina 203 × 196 ppp (Negro/Color) Superfina 203 × 392 ppp (Negro) Fotografía 203 × 196 ppp (Negro)
Marcación rápida	100 estaciones × 2 números o direcciones de correo electrónico ¹
Grupos	Hasta 6
Multienvío	200 (200 Marcación rápida)
Remarcación automática	1 vez después de 5 minutos (EE. UU.) 3 veces en intervalos de 5 minutos (países latinoamericanos)
Transmisión desde la memoria	Hasta 200 ² páginas
Recepción sin papel	Hasta 200 ² páginas

¹ Las direcciones de correo electrónico están disponibles después de descargar IFAX.

² Por "páginas" se entiende lo especificado en el "Gráfico de pruebas ITU-T #1" (una carta comercial normal, con resolución estándar y código MMR). Las especificaciones y la documentación impresa están sujetas a modificación sin previo aviso.

Copia

Color/Negro	Sí/Sí
Ancho de copia ¹	8,26 pulg. (210 mm)
Copias múltiples	Apila/ordena hasta 99 páginas
Ampliar/Reducir	25% hasta 400% (en incrementos de 1%)
Resolución	Imprime hasta 1200 × 1200 ppp
2 caras	Sí
	■ Tipo de papel: Papel normal
	■ Tamaño de papel: Carta, A4, A5, Ejecutivo

¹ Al copiar en papel de tamaño Carta.

PhotoCapture Center™

Soportes compatibles ¹	Memory Stick Duo™ (16 MB - 128 MB) Memory Stick PRO Duo™ (256 MB - 32 GB) (no disponible para datos musicales con MagicGate™) Memory Stick Micro™ (M2™) con adaptador (256 MB - 32 GB) MultiMedia Card (32 MB - 2 GB) MultiMedia Card plus (128 MB - 4 GB) MultiMedia Card mobile con adaptador (64 MB - 1 GB) Tarjeta de memoria SD (16 MB - 2 GB) miniSD con adaptador (16 MB - 2 GB) microSD con adaptador (16 MB - 2 GB) Tarjeta de memoria SDHC (4 GB - 32 GB) miniSDHC con adaptador (4 GB - 32 GB) microSDHC con adaptador (4 GB - 32 GB) Tarjeta de memoria SDXC (48 GB - 128 GB) Unidad de memoria flash USB ²
Resolución	Hasta 1200 × 4800 ppp
Extensión de archivos (Formato de soporte)	DPOF (ver. 1.0, ver. 1.1), Exif DCF (hasta ver. 2.1)
(Formato de imagen)	Impresión de imágenes: JPEG ³ , AVI ⁴ , MOV ⁴ Escaneo a soporte: JPEG, PDF (Color) TIFF, PDF (Blanco y negro)
Mejora del color	True2Life™ (Mejora color)
Número de archivos	Hasta 999 archivos (Las carpetas dentro de la tarjeta de memoria o la unidad de memoria flash USB también cuentan).
Carpeta	El archivo debe almacenarse en el cuarto nivel de carpetas de la tarjeta de memoria o la unidad de memoria flash USB.
Sin bordes	Carta, A4, Doble carta, A3, Foto 4" × 6", Foto 2L 5" × 7" ⁵

¹ Las tarjetas de memoria, los adaptadores y la unidad de memoria flash USB no están incluidos.

² Estándar USB 2.0
Estándar de almacenamiento masivo USB de hasta 32 GB
Formato de soporte: FAT12/FAT16/FAT32/exFAT

³ No es compatible con el formato JPEG progresivo.

⁴ Solo Motion JPEG.

⁵ Consulte *Tipo y tamaño de papel para cada operación* >>> página 32.

PictBridge

Compatibilidad

Compatible con el estándar de Camera & Imaging Products Association PictBridge CIPA DC-001.

Visite <http://www.cipa.jp/pictbridge/> para obtener más información.

Interfaz

Interfaz directa USB

Escáner

Color/Negro	Sí/Sí
Compatible con TWAIN	Sí (Windows® XP ¹ /Windows Vista®/Windows® 7) (Mac OS X v10.5.8, 10.6.x, 10.7.x ²)
Compatible con WIA	Sí (Windows® XP ¹ /Windows Vista®/Windows® 7)
Compatible con ICA	Sí (Mac OS X v10.6.x, 10.7.x)
Intensidad del color	Procesamiento de color de 48 bits (entrada) Procesamiento de color de 24 bits (salida) / 256 niveles por color
Escala de grises	Procesamiento de color de 16 bits (entrada) Procesamiento de color de 8 bits (salida) / 256 niveles
Resolución	Hasta 19 200 × 19 200 ppp (interpolado) ³ Hasta 2400 × 2400 ppp (óptico) (cristal de escaneo) Hasta 2400 × 1200 ppp (óptico) (unidad ADF) (MFC-J4410DW y MFC-J4610DW)
Ancho y longitud de escaneo	(Cristal de escaneo) Ancho: hasta 8,42 pulg. (213,9 mm) Longitud: hasta 11,61 pulg. (295 mm) (Unidad ADF) (MFC-J4410DW y MFC-J4610DW) Ancho: hasta 8,42 pulg. (213,9 mm) Longitud: hasta 13,92 pulg. (353,6 mm)

¹ Windows® XP en esta Guía del usuario incluye Windows® XP Home Edition, Windows® XP Professional y Windows® XP Professional x64 Edition.

² Para obtener las actualizaciones más recientes de controladores para el sistema operativo Mac OS X que está utilizando, visite <http://solutions.brother.com/>.

³ Escaneo máximo de 1200 × 1200 ppp utilizando el controlador WIA para Windows® XP, Windows Vista® y Windows® 7 (se puede seleccionar una resolución de hasta 19 200 × 19 200 ppp utilizando la utilidad del escáner de Brother).

Impresora

Resolución	Hasta 1200 × 6000 ppp
Ancho de impresión ³	10,76 pulg. [11 pulg. (sin bordes) ¹]
Sin bordes ²	Carta, A4, Doble carta, A3, A6, Foto 4" × 6", Foto L 3,5" × 5", Foto 2L 5" × 7"
2 caras	<ul style="list-style-type: none">■ Tipo de papel: Papel normal■ Tamaño de papel: Carta, A4, A5, Ejecutivo

Velocidad de impresión⁴

¹ Cuando la opción Sin bordes está activada.

² Consulte *Tipo y tamaño de papel para cada operación* ►► página 32.

³ Al imprimir en papel de tamaño Doble carta.

⁴ Para obtener información adicional sobre las especificaciones, visite <http://www.brother.com/>.

Interfaces

USB ^{1 2}	Utilice un cable de interfaz USB 2.0 con una longitud inferior a 6 pies (2 m).
LAN ³	Utilice un cable UTP para Ethernet de categoría 5 o superior.
LAN inalámbrica	IEEE 802.11b/g/n (modo de infraestructura / modo Ad-hoc) IEEE 802.11g/n (Wi-Fi Direct™)

¹ El equipo dispone de una interfaz USB 2.0 de alta velocidad. El equipo puede conectarse también a una computadora que disponga de una interfaz USB 1.1.

² Los puertos USB de otras marcas no son compatibles.

³ Consulte *Red* >> página 170.

>> Guía del usuario en red: *Protocolos y funciones de seguridad compatibles*.

Red

NOTA

Si desea más información sobre las especificaciones de red, ►► la Guía del usuario en red.

Puede conectar el equipo a una red para imprimir en red, escanear en red, enviar PC-Fax, recibir PC-Fax (solo Windows®), Instalación Remota y acceder a fotografías desde PhotoCapture Center™¹. También se incluye el software de gestión de redes Brother BRAdmin Light².

Seguridad de la red inalámbrica	SSID (32 caracteres), WEP 64/128 bits, WPA-PSK (TKIP/AES), WPA2-PSK (AES)
Utilidad de asistencia para configuración inalámbrica	AOSS™ Sí WPS Sí

¹ Consulte la tabla de requisitos de la computadora en la página 171.

² (Windows®) Si necesita una gestión de la impresora más avanzada, utilice la última versión de la utilidad Brother BRAdmin Professional que se puede descargar en <http://solutions.brother.com/>.

Requisitos de la computadora

SISTEMAS OPERATIVOS Y FUNCIONES DE SOFTWARE COMPATIBLES								
Plataforma informática y versión del sistema operativo		Interfaz de la PC			Procesador	Espacio necesario en el disco duro para instalación		
		USB ²	10/100 Base-TX (Ethernet)	Inalámbrica 802.11b/g/n		Para controladores	Para aplicaciones	
Sistema operativo Windows®	Windows® XP Home ^{1 4}	Impresión PC Fax ³ Escaneo Disco extraíble ⁵			Procesador de 32 bits (x86) o 64 bits (x64)	150 MB	1 GB	
	Windows® XP Professional ^{1 4}							
	Windows Vista® ^{1 4}					500 MB	1,3 GB	
	Windows® 7 ^{1 4}					650 MB		
	Windows Server® 2003	N/D	Impresión			Procesador de 64 bits (x64)	50 MB	N/D
	Windows Server® 2003 R2							
	Windows Server® 2008							
	Windows Server® 2008 R2							
Sistema operativo Macintosh	Mac OS X v10.5.8	Impresión PC Fax (envío) ³ Escaneo Disco extraíble ⁵			Procesador PowerPC G4/G5 o Intel®	80 MB	550 MB	
	Mac OS X v10.6.x							
	Mac OS X v10.7.x			Procesador Intel®				

Condiciones:

¹ Para WIA, resolución 1200 × 1200. La utilidad del escáner de Brother permite aumentarla hasta 19 200 × 19 200 ppp.

² Los puertos USB de otras marcas no son compatibles.

³ PC Fax solo admite faxes en blanco y negro.

⁴ PaperPort™ 12SE es compatible con Windows® XP Home (SP3 o superior), XP Professional (SP3 o superior), XP Professional x64 Edition (SP2 o superior), Windows Vista® (SP2 o superior) y Windows® 7.

⁵ La función de disco extraíble forma parte de PhotoCapture Center™.

Para informarse acerca de las actualizaciones de los controladores, visite
(en EE. UU.) <http://www.brother.com/>
(en Canadá) <http://www.brother.ca/>

Todos los nombres de marcas comerciales, marcas y productos son propiedad de sus respectivas compañías.

Consumibles

Tinta El equipo utiliza cartuchos de tinta individuales negro, amarillo, cian y magenta, que están separados del cabezal de impresión.

Vida útil del cartucho de tinta Los cartuchos de tinta incluidos se encuentran dentro de la caja. La primera vez que instale los cartuchos de tinta, el equipo utilizará una pequeña cantidad extra de tinta para llenar el sistema de tubos de tinta. Se trata de un proceso que se realizará solo una vez y que permitirá impresiones de alta calidad. Más adelante, los cartuchos de tinta de sustitución imprimirán el número de páginas especificado. La duración aproximada del cartucho inicial equivale a un 65% de la duración de los cartuchos de sustitución LC103.

Sustitución de consumibles

<Negro de Súper Alto Rendimiento> LC107BK
<Amarillo de Súper Alto Rendimiento> LC105Y
<Cian de Súper Alto Rendimiento> LC105C
<Magenta de Súper Alto Rendimiento> LC105M

Negro, Amarillo, Cian y Magenta: aproximadamente 1200 páginas ¹

<Negro de Alto Rendimiento> LC103BK
<Amarillo de Alto Rendimiento> LC103Y
<Cian de Alto Rendimiento> LC103C
<Magenta de Alto Rendimiento> LC103M

Negro, Amarillo, Cian y Magenta: aproximadamente 600 páginas ¹

¹ La duración aproximada del cartucho se calcula de acuerdo con la norma ISO/IEC 24711

Para obtener más información sobre la sustitución de consumibles, consulte www.brother.com/pageyield/.

¿Qué es Innobella™?

Innobella™ es una gama de consumibles originales ofrecidos por Brother. El nombre “Innobella™” procede de las palabras “Innovación” y “Bella” y representa una tecnología “innovadora” que proporciona resultados de impresión “duraderos” y “bellos”.

Al imprimir imágenes fotográficas, Brother recomienda el papel fotográfico satinado Innobella™ (serie BP71) para obtener una calidad óptima. Con papel y tinta Innobella™, las impresiones de gran calidad se realizan de una manera más sencilla.



A

Accesorios y consumibles	ii
Accesos directos (atajos)	10
cambio	
nombre del acceso directo (atajo)	11
Copia	10, 11
creación	11
eliminación	12
Escaneo	10, 11
Fax	10, 11
uso	12
ADF (alimentador automático de documentos)	35
Almacenamiento en memoria	122
Apple Macintosh	
Consulte la Guía del usuario de software.	
Área que no se puede escanear	37
Atascos	
documento	98
papel	100
Automática	
recepción de fax	42
Recepción fácil	46
Ayuda	
Mensajes en la pantalla táctil	122
Tablas de configuración	123
Tablas de funciones	140

B

Brother	
accesorios y consumibles	ii
Aviso legal y exención de responsabilidad	iv
centros de servicio técnico	ii
compatibilidad de productos	i
CreativeCenter	4
Números de Brother	i
Preguntas más frecuentes	i
Servicio de atención al cliente	i
Solutions Center	i

C

Cartuchos de tinta	
medidor de tinta	76
sustitución	76
Códigos de fax	
cambio	55
Código de contestación telefónica	54
Código de recepción de fax	46, 54
uso	54
Conexión	
TAD (contestador automático)	
externo	51, 52
teléfono externo	53
Conexiones de líneas múltiples (PBX)	53
Consumibles	172
Contestador automático (TAD)	51
conexión	52
ControlCenter	
Consulte la Guía del usuario de software.	
Copia	
Accesos directos (atajos)	10, 11, 12
tamaño de papel	61
tipo de papel	61
uso de la bandeja	29
uso de la unidad ADF	35
uso del cristal de escaneo	36
Correo de voz	47

D

Datos de identificación de llamada	47
Documento	
carga	35, 36

E

Escala de grises	163, 167
Escaneo	
Consulte la Guía del usuario de software.	
Extensión telefónica, uso	54

F

Fax, desde una computadora	
Consulte la Guía del usuario de software.	
Fax, independiente	
envío	38
Accesos directos (atajos)	10, 11, 12
cambiar tamaño del cristal de	
escaneo	39
fax en color	40
Informe Verificación de la	
transmisión	40
interferencias en línea	
telefónica / VoIP	120
problemas	115
recepción	42
desde un teléfono externo	54
desde una extensión telefónica	54
Duración del timbre F/T,	
configuración	45
interferencias en línea	
telefónica / VoIP	120
Número de timbres,	
configuración	45
problemas	113, 114
Recepción fácil	46
uso de la bandeja	29
Funciones personalizadas del teléfono	
dentro de una misma línea	116

I

Identificación de llamada	47
Identificación de timbre	47
Impresión	
Consulte la Guía del usuario de software.	
Imprimir	
área de impresión	26
especificaciones	168
problemas	108
resolución	168
Información general del panel de control ...	6
Innobella™	172
Instalación remota	
Consulte la Guía del usuario de software.	

L

Las garantías se encuentran en la caja	
Aviso legal y exención de	
responsabilidad	iv
Libreta de direcciones	
Grupos	
cambio	58
Marcación rápida	
cambio	58
configuración	57
eliminación	58
uso	56
Limpieza	
cabezal de impresión	80
escáner	79
Línea telefónica	
conexiones	52
interferencias / VoIP	120
líneas múltiples (PBX)	53
problemas	113

M

Macintosh	
Consulte la Guía del usuario de software.	
Mantenimiento rutinario	
sustitución de los cartuchos de tinta	76
Manual	
marcación	56
recepción	42
Marcación	
manual	56
Marcación rápida	56
una pausa	57
Marcación rápida	
cambio	58
configuración	57
eliminación	58
uso	56

Mensajes de error en la pantalla LCD	86
Absorb. tinta lleno	89
Absorb.t.casi lleno	89
Atasco de papel	90
Comprobar papel	87
Configuración bandeja errónea	91
Cubierta abierta	91
Error com.	91
Imposible escan.	94
Imposible impr.	94
Imprimir solo BK	93
Inicio imposible	94
Limpieza impos.	94
No asignado	56, 94
No puede imprim	94
No se detecta	95
Papel atascado	90
Papel incorrecto	88
Poca tinta	95
Quedan datos	95
Sin cart. tinta	95
Sin memoria	96
Sin memoria de fax	96
Timbr.Dist.Act.	96
Modo de recepción	
Contestador externo	42
Fax/Tel	42
Manual	42
Solo fax	42
Modo Fax/Tel	
Código de contestación telefónica	54
Código de recepción de fax	54
contestación desde extensiones telefónicas	54
Número de timbres	45

N

Nuance™ PaperPort™ 12SE	
Consulte la Guía del usuario de software.	
Consulte también la Ayuda de la aplicación PaperPort™ 12SE.	
Número de serie	
cómo encontrar	Consulte la cubierta delantera interior
Número de timbres, configuración	45

P

Pantalla LCD táctil	6
Papel	30, 161, 162
área de impresión	26
capacidad	33, 34
carga	13, 16, 20
carga de papel Foto y Foto L	19, 22
carga de sobres y tarjetas postales	16
tamaño	27
tamaño de documento	35
tipo	27, 28, 32
Papel Foto y Foto L	16, 19, 32, 33
PhotoCapture Center™	
Ajustes impresión	
Calidad	66
desde la computadora	
Consulte la Guía del usuario de software.	
Escaneo a soporte	
cambiar nombre de archivo	67
especificaciones	165
Impresión	
todas las fotografías	66
MultiMedia Card	63
Tarjeta de memoria SD	63
Tarjeta de memoria SDHC	63
Tarjeta de memoria SDXC	63
Vista previa de fotografías	66
Presto! PageManager	
Consulte la Guía del usuario de software.	
Consulte también la Ayuda de la aplicación Presto! PageManager.	

R

Ranura de alimentación manual	22
Recepción fácil	46
Red	
Escaneo	
Consulte la Guía del usuario de software.	
Impresión	
Consulte la Guía del usuario en red.	
Red inalámbrica	
Consulte la Guía de configuración rápida y la Guía del usuario en red.	
Remarcar/Pausa	56
Resolución	
copia	164
escaneo	167
fax	163
imprimir	168
RingMaster	48

S

Selección de bandeja	62
SimpleBiz Fax y número de teléfono alternativo	47
Sobres	16, 17, 22, 32, 34
Solución de problemas	
atasco de documentos	98
atasco de papel	100
mensajes de error en la pantalla LCD	86
mensajes de mantenimiento en la pantalla LCD	86
si tiene problemas	
calidad de impresión	109
copia	117
escaneo	117
impresión	108
impresión de faxes recibidos	113
introducción de datos	119
línea telefónica o conexiones	113
llamadas entrantes	116
manipulación de papel	112
PhotoCapture Center™	118
recepción de faxes	114
Red	118
software	118

T

Tablas de configuración paso a paso	122
TAD (contestador automático),	
externo	42, 51
conexión	51, 52
grabación OGM	52
modo de recepción	42
Teléfono externo, conexión	53
Teléfono inalámbrico	
(que no es de Brother)	54
Texto, introducción	157
Timbre distintivo	48
configuración de patrón de timbre	49
desactivación	50
Timbre inteligente	48
Timbre para adolescentes	47
Timbre personalizado	48, 49
Tono personalizado	48
Transferencia de faxes o del informe	
Diario del fax	97
Transparencias	30, 32, 33, 34, 161, 162

W

Windows®	
Consulte la Guía del usuario de software.	
World Wide Web	i

Brother International Corporation
200 Crossing Boulevard
P.O. Box 6911
Bridgewater, NJ 08807-0911 EE. UU.

Brother International Corporation (Canada) Ltd.
1 rue Hôtel de Ville,
Dollard-des-Ormeaux, QC, Canadá H9B 3H6

brother®

**Visite nuestra página web
<http://www.brother.com/>**

Estos equipos están aprobados para utilizarse solo en el país donde se hayan adquirido. Las compañías locales Brother o sus distribuidores darán soporte técnico únicamente a aquellos equipos que se hayan adquirido en sus respectivos países.



www.brotherearth.com